

PFAFF

PFAFF

duomatic
935, 955

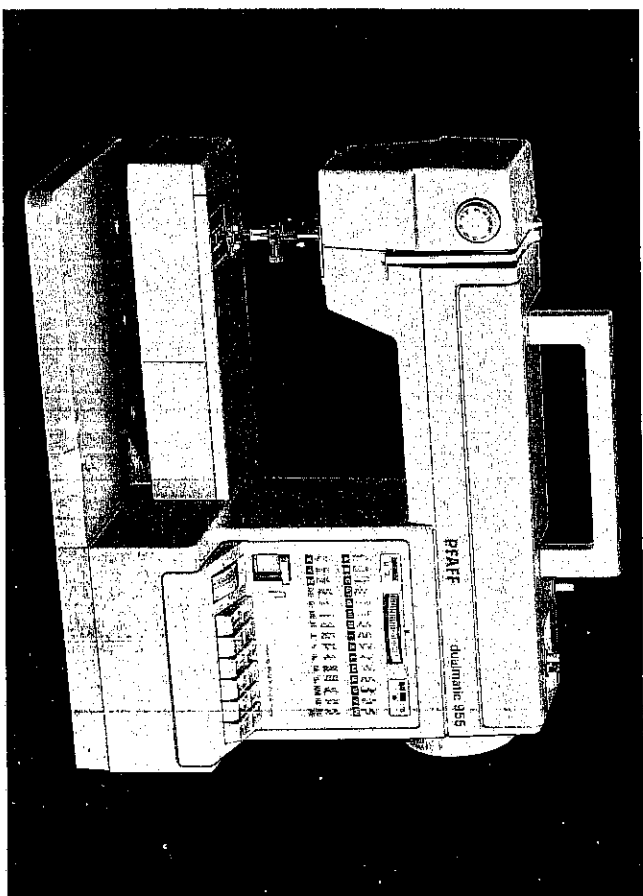

Bedienungsanweisung
Instruction Book
Mode d'emploi
Gebruiksaanwijzing

PFAFF
Gitznerstraße 11
7500 Karlsruhe 41

Technische Änderungen vorbehalten.
Gedruckt in Deutschland
Subject to alterations in design.
Printed in Germany.

Sous toute réserve de modifications techniques.
Imprimé en R.F.-A.
Technische wijzigingen voorbehouden
Gedruckt in Duitsland.
Nr. 30224 R 1190 dtsch./engl./franz./holl.

Diese Seite nach außen Klappen
Fold out this page
Rabattre ce volet vers l'extérieur
Deze pagina open vouwen

Sicherheitshinweise
für Haushaltsnämaschinen
nach DIN VDE 0700 Teil 28
bzw. IEC 335-2-28

- a) Der Benutzer hat wegen der auf- und abgehenden Nadel genügend Vorsicht walten zu lassen und die Nähstelle bei der Arbeit ständig zu beobachten.
- b) Beim Verlassen der Maschine, bei Wartungsarbeiten oder beim Wechseln von mechanischen Teilen oder Zubehör, ist die Maschine durch Herausziehen des Netzsteckers aus der Steckdose vom Netz zu trennen.
- c) Die maximal zulässige Leistung der Lampe beträgt 15 Watt.
- d) Die Spannung des Antriebsriemens darf nur von einem Pfaff-Mechaniker eingestellt werden.

Some safety rules
IEC 335-2-28

- a) Take care to avoid injury to your fingers by the needle during sewing.
- b) Make sure you unplug the power cord whenever you have to leave the machine or want to clean it, oil it or change mechanical and accessory parts.
- c) Be sure to use only a 15-watt light bulb in the sewing lamp.
- d) The drive belt must never be adjusted by anyone but an authorized Pfaff agent.

Safety rules for United Kingdom
see page 36.

Mesures de sécurité
IEC 335-2-28

- a) Toujours faire preuve de prudence et continuellement surveiller le travail.
- b) Toujours débrancher la machine du secteur avant de quitter la machine, avant les travaux d'entretien et en cas de remplacement de pièces mécaniques ou d'accessoires.
- c) *Puissance maximale admissible de l'ampoule: 15 Watts.
- d) Confier le réglage de la tension de la courroie d'entraînement au mécanicien Pfaff.

Veiligheidsvoorschrift
voor huishoudnaaimachines
volgens IEC 335-2-28

- a) Men dient steeds voldoende voorzichtigheid in acht te nemen, vooral ten aanzien van de werkwijze van het naaimechanisme regelmatig in het oog te houden.
- b) Bij het verlaten van de machine, bij het onderhoud, schoonmaken of bij het verwisselen van mechanische delen of accessoires, dient de stroomtoevoer te worden uitgeschakeld door de stekker uit het stopcontact te nemen
- c) Er mogen uitsluitend naaimachine lampjes van maximaal 15 Watt voor deze machine worden gebruikt.
- d) De spanning van de aandrijfriem mag alleen door de Pfaff handelaar worden ingesteld.

Pièces de la machine

- 101 Levier releveur de fil
- 102 Pré-tension du dévidoir
- 103 Poignée
- 104 Dévidoir
- 105 Volant
- 106 Disque de débrayage du volant
- 107 Règle-point
- 108 Plaque de rangement avec boîte à accessoires
- 109 Plaque à aiguille
- 110 Support avec pied presseur
- 111 Fentes d'enfilage
- 112 Tension du fil d'aiguille
- 113 Levier presse-tissu
- 114 Pince-aiguille avec vis de fixation
- 115 Broches à bobines
- 116 Tableau de points
- 117 Touches de commande
- 118 Plaque de base
- 119 Compartiment du crochet
- 120 Guide-fill
- 121 Butée pour travaux de reprise
- 122 Disque de réglage des points d'ornementation
- 123 Touche marche arrière
- 124 Bras libre
- 125 Interrupteur général
- 126 Entraînement double
- 127 Couverture du compartiment à accessoires
- 128 Compartiment à accessoires

Table des matières, page 73

Bedieningsdelen van de naaimachine

- 101 Draadhefboom
- 102 Spoelvoorspanning
- 103 Handgreep
- 104 Spoelwinder
- 105 Handwiel
- 106 Koppelschroef
- 107 Streeklengte-instelwiel
- 108 Afneembare werkbox tevens accessoirevakje
- 109 Steekplaat
- 110 Naaivoethouder met naalvoet
- 111 Inrijggleuf
- 112 Bovendraads�panning
- 113 Stofaandrucker
- 114 Naaldslot met borgschroef
- 115 Garenpenen
- 116 Stekentabel
- 117 Tiptoetsen
- 118 Bodemplaat
- 119 Afsluitklep, daarachter gripper
- 120 Draadgeleider
- 121 Instelschuiף voor stopwerk
- 122 Instelwiel voor stersteken
- 123 Toets achteruit stikken
- 124 Vrije arm
- 125 Hoofdschakelkaar
- 126 Dubbel stoftransport
- 127 Deksel van het accessoirevak
- 128 Accessoirevak

Inhoud pag. 75

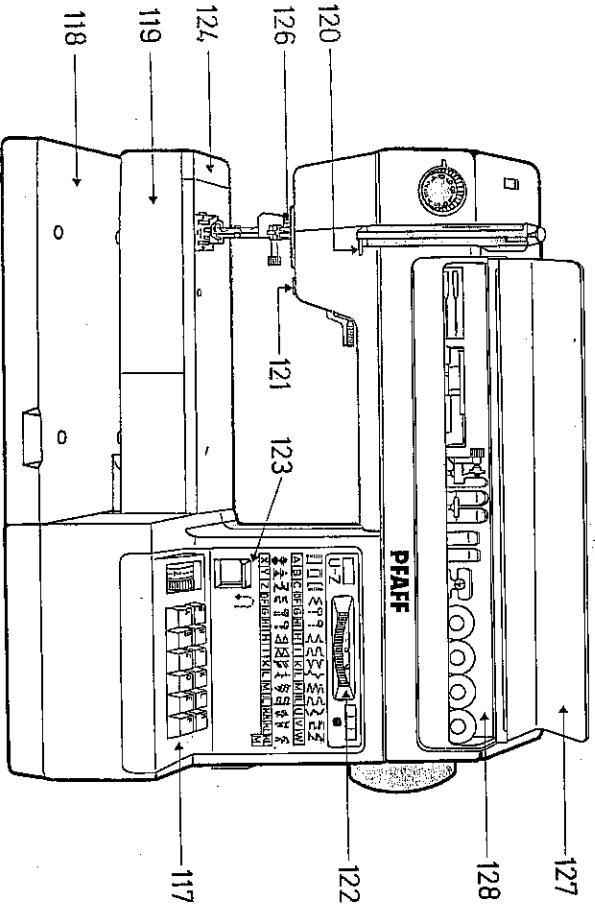
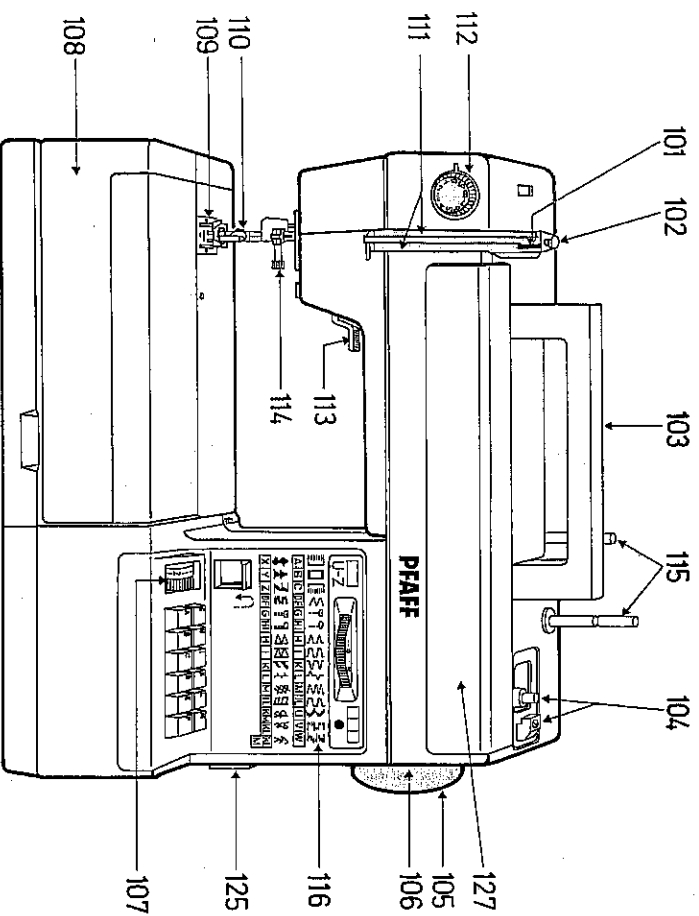

Teile der Nähmaschine

- 101 Fadenhebel
- 102 Spulervorspannung
- 103 Tragegriff
- 104 Spüler
- 105 Handrad
- 106 Auslösescheibe
- 107 Stichtängen-Einsteller
- 108 Verwandlerfläche mit Zubehörfach
- 109 Stichplatte
- 110 Nähfußhalter mit Nähfuß
- 111 Einfädelschlitze
- 112 Oberfadenspannung
- 113 Stoffrückerhebel
- 114 Nadelhalter mit Halteschraube
- 115 Garnrollenspitze
- 116 Stichmusterfabelle
- 117 Tippasten
- 118 Grundplatte
- 119 Verschlussklappe dahinter Greifer
- 120 Fadenführung
- 121 Anschlag zum Stopfen
- 122 Zierstich-Einstellrad
- 123 Rückwärtstaste
- 124 Freiarm
- 125 Hauptschalter
- 126 Doppelter Stofftransport
- 127 Klappdeckel für Zubehörfach
- 128 Zubehörfach

Parts of the sewing machine

- 101 Take-up lever
- 102 Bobbin winding tension
- 103 Carrying handle
- 104 Bobbin winder
- 105 Hand wheel
- 106 Stop motion knob
- 107 Stitch length control
- 108 Detachable work support with accessory compartment
- 109 Needle plate
- 110 Sewing foot holder with sewing foot
- 111 Threading slots
- 112 Needle thread tension
- 113 Presser bar lifter
- 114 Needle holder with screw
- 115 Thread reel pins
- 116 Table of stitch patterns
- 117 Finger-tip controls
- 118 Bedplate
- 119 Free arm cover (enclosing sewing hook)
- 120 Thread guide
- 121 Stop for darning operations
- 122 Fancy-stitch thumb wheel
- 123 Reverse-feed control
- 124 Free arm
- 125 Master switch
- 126 Dual fabric feed
- 127 Cover of accessory compartment
- 128 Accessory compartment

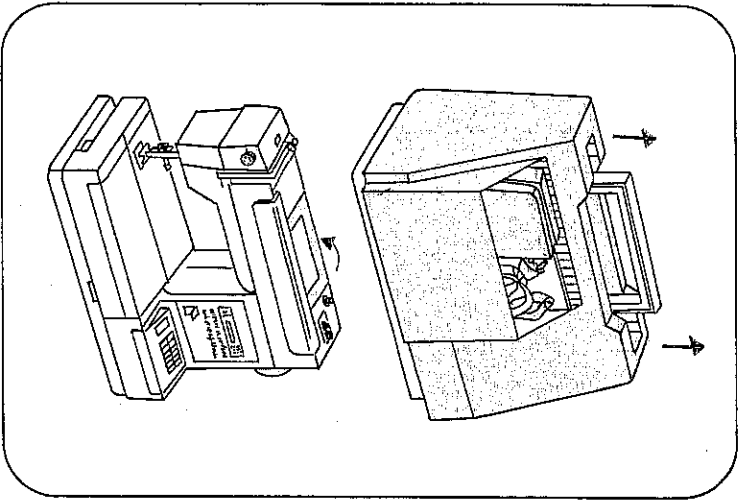

Die Koffenhaube abheben und den Tragegriff umklappen.

Lift off the cover and fold down the carrying handle.

Enlever le couvercle de la valisette et rabattre la poignée.

De koffer van de machine nemen en de handgreep achterwaarts kantelen.

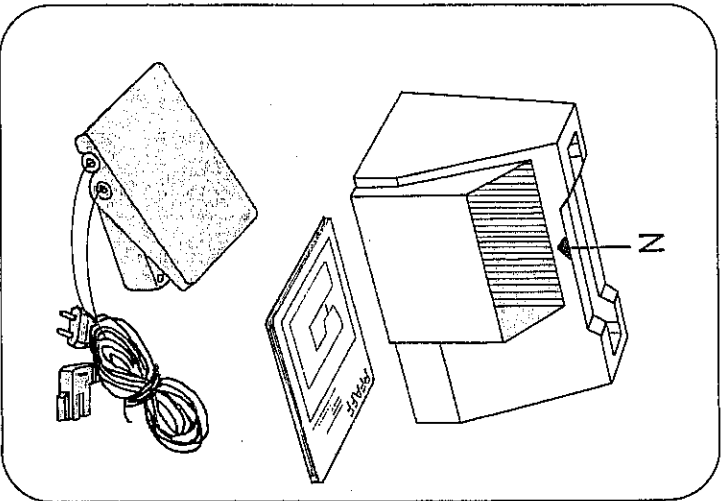

Den Anlasser und die Bedienungsanleitung aus dem Fach N nehmen. So wie die Abbildung oben zeigt, beides wieder einräumen.

Take foot control and Instruction Book out of compartment N. Put back again as shown in the illustration above.

Retirer le rhéostat à pédale et la notice d'emploi de la case N et les remettre dans la case comme on voit sur la photo du haut.

De voetpedaal en de gebruiksaanwijzing uit vak N nemen. Zie voor het opbergen bovenstaande afbeelding.

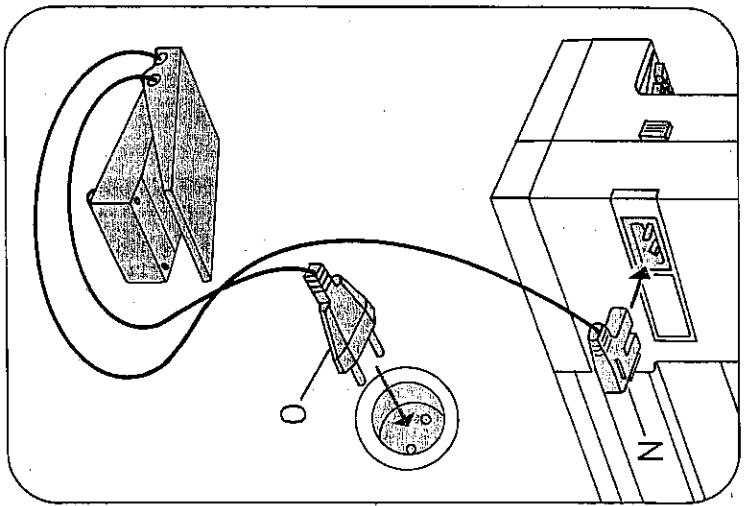

Elektrischer Anschluss: Anlasser auf den Boden stellen. Stecker N in die Wandsteckdose stecken.

Electrical connection: Place the foot control on the floor. Insert plug N in the machine and plug O in the wall socket.

Branchement électrique: Placer le rhéostat à pédale sur le sol. Brancher la fiche N dans la machine et la fiche O dans la prise murale.

Elektrische aansluiting: Zet de voetweerstand op een gemakkelijke bereikbare plaats op de vloer. Eerst stecker N in de machine steken, daarna stecker O in het stopcontact.

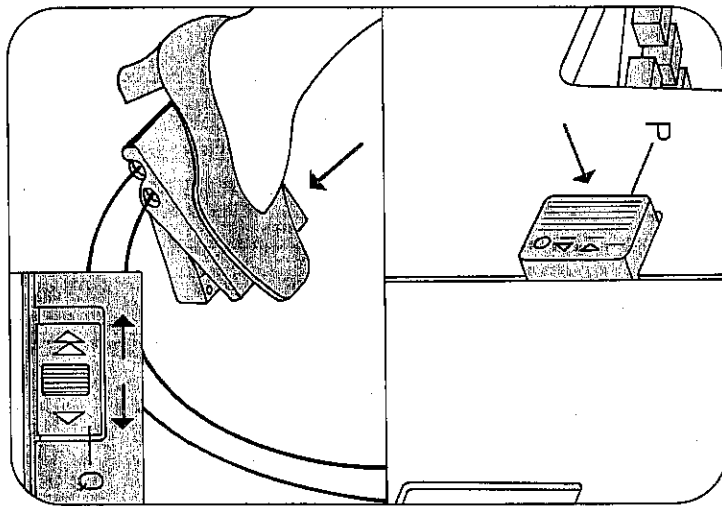

Push master switch P, the sewing light goes on. Operating the foot control: The farther you press the pedal down the faster the machine runs.

Electronic foot control (slide Q)
Position ▲▲ = half the top speed
Position ▲▲▲ = full top speed

Enfoncer le bouton de l'interrupteur général P, la lampe s'allume. Abaisser la pédale du rhéostat. Plus la pédale sera abaissée, plus la «Pfaff» courra vite.

Rhéostat électronique (interrupteur Q)
Position ▲▲ = demi-vitesse maximale
Position ▲▲▲ = vitesse maximale/intégrale
Schakelaar P indrukken waarna ook het lampje zal gaan branden. Voetpedaal intrappen. De voetdruk op het pedaal regelt de snelheid van de machine.

Electronisch-voetpedaal (schakelaar Q)
Schakelaar R op ▲▲ = halve naamsnelheid
Schakelaar R op ▲▲▲ = volle naamsnelheid

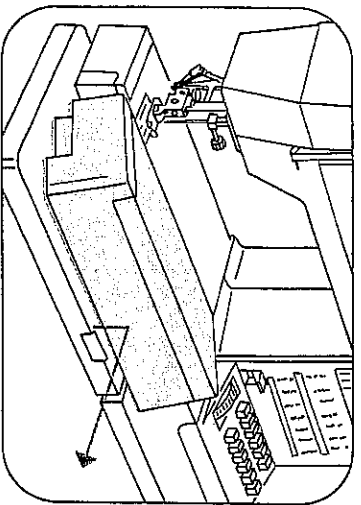

Spulen vorbereiten:
Verwandlungsfläche etwas anheben und herausnehmen.
Preparation for bobbin winding:
Lift detachable work support and remove it.
Préparation des canettes:
Lever quelque peu la boîte de rangement et la sortir.
Spoelen voorbereiden
De werkbox iets optillen en naar voren wegtrekken.

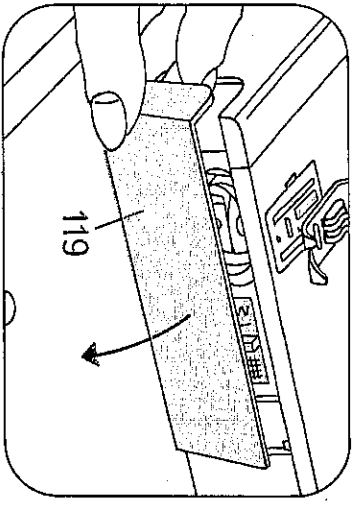

Verschlussklappe 119 nach unten öffnen.
Open free arm cover 119.
* Ouvrir le capot 119 vers le bas.
Klep 119 neerklappen.

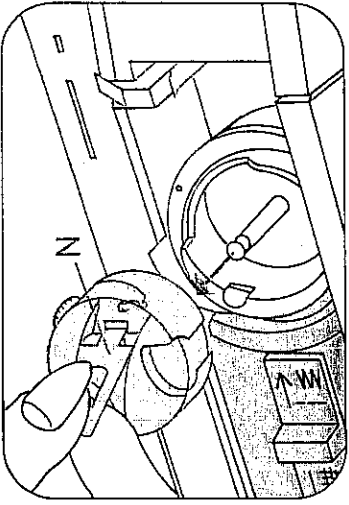

● **Hauptschalter 125 ausschalten.**
Klappe N anheben und die Spulenkapselferausziehen.
● **Switch off master switch 125.**
Raise latch N and pull out the bobbin case.
● **Mettre la machine hors circuit à l'interrupteur général 125.** Lever le loquet N et retirer la boîte à canette.
● **De stroom uitschakelen med hoofdschakelaar 125.**
Spoelhuis aan klepje N wegtrekken.

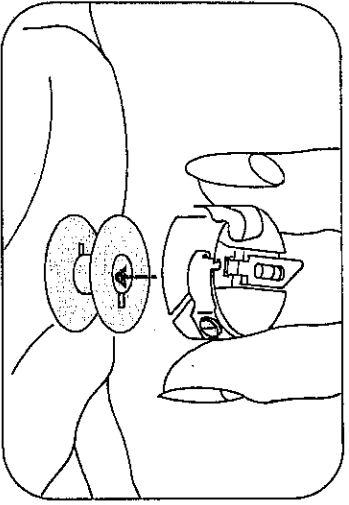

Klappe N loslassen und die Spule herausnehmen.
Release latch N and take out the bobbin.
Lâcher le loquet N et retirer la canette.
Klepje N loslaten, dan valt de spoel eruit.

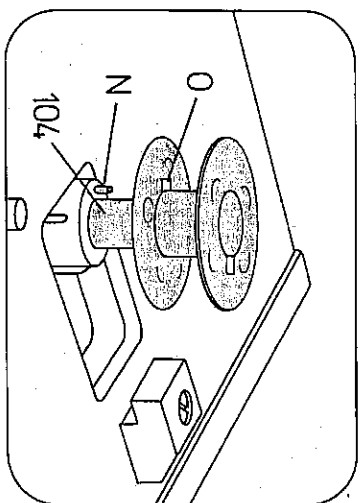

Spule auf den Spuler 104 stecken. Stift N muß in Schlitz O.
Place a bobbin on spindle 104, making sure pin N enters slot O.
Mettre la canette sur le dévidoir 104; le tenon N doit s'engager dans la fente O.
Steek de spoel op de spoelas 104, en draai hem tot gleuf O over stift N valt.

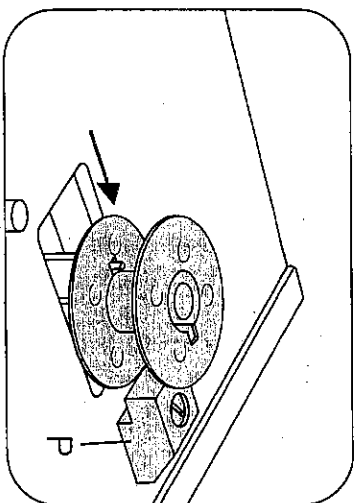

Spule nach rechts gegen den Anschlag P drücken.
Push the bobbin to the right against stop P.
Pousser la canette vers la droite, contre la butée P.
Spoel naar rechts, tegen geleider P drukken.

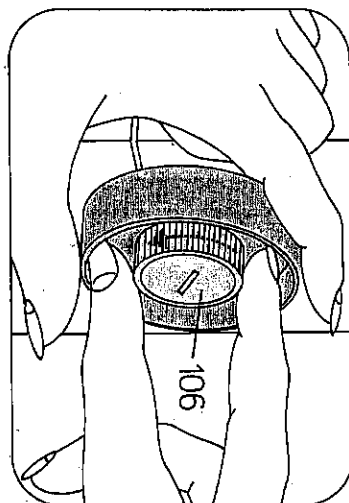

Nähwerk ausschalten: Handrad 105 festhalten und Scheibe 106 nach vorn drehen.
Disengaging the sewing mechanism:
Hold the hand wheel steady and turn knob 106 toward you.
Débrayer le mécanisme de couture: Retenir le volant 105 et tourner le disque 106 vers l'avant.
Handwiel uitschakelen: Pak het handwiel 105 vast en draai koppelschroef 106 naar u toe.

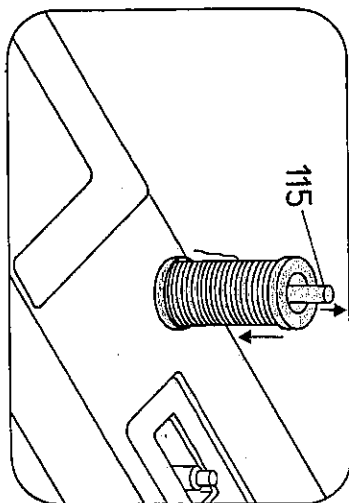

Garnrollenstift 115 ganz hochziehen und Garnrolle aufstecken.
Pull thread reel pin 115 up completely and place thread reel on it.
Tirer la broche 115 à fond vers le haut et mettre la bobine en place.
Garenpen 115 helemaal omhoog trekken en de klos garen op de pen steken.

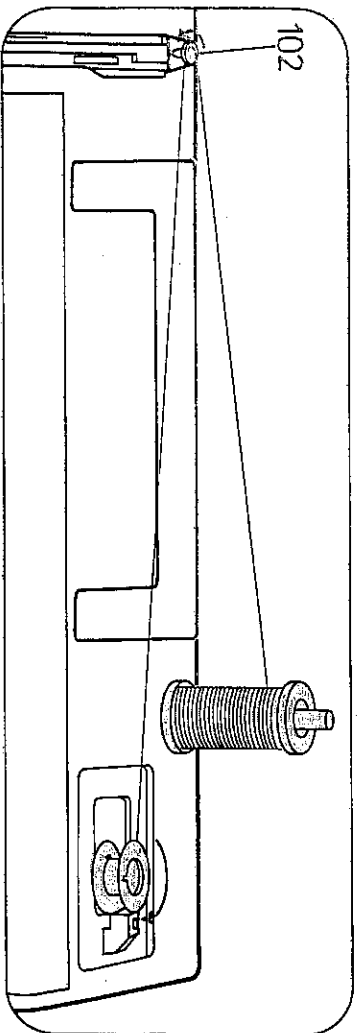

Spulen

Hauptschalter einschalten. Den Faden von der Garnrolle in die Spulenvorspannung 102 ziehen, nach rechts führen und einige Male in Pfeilrichtung um die Spule wickeln. Dann den Fußanlasser betätigen und spulen. Ist die Spule voll, bleibt sie stehen. Die volle Spule nach links drücken, abnehmen und den Faden abschneiden.

Filzscheibe einsetzen

Die im Zubehör beiliegende Filzscheibe vor dem Aufsetzen der Garnrolle über den Garnrollensift 115 schieben.

Bobbin winding

Switch on master switch. Pull thread from thread reel into bobbin winding tension 102, lead to the right and wind a few times around the bobbin in the direction of the arrow. Then actuate the foot control and wind the bobbin. The bobbin stops as soon as it is full. Push the full bobbin to the left, remove it and cut off the thread.

Fitting the felt pad

Before putting the thread reel onto its stand, place the felt pad enclosed with the accessories over reel pin 115.

Bobinage

Mettre la machine en circuit à l'interrupteur général. Tirer le fil de la bobine dans la prétension 102 du dévidoir, le coucher à droite et l'enrouler de quelques tours, dans le sens de la flèche, sur la canette. Agir sur la pédale du rhéostat et bobiner. Dès que la canette est pleine, le dévidoir s'arrête. Pousser la canette remplie vers la gauche, la retirer et couper le fil.

Mettre en place disque en feutre

Glisser le disque en feutre faisant partie des accessoires sur la broche à bobine 115 avant de remettre en place la bobine.

Spoelen:

De draad vanaf het kloosje, via de spoelvoorspanning 102 naar het spoeltje leiden en enige keren in pijlrichting om het spoeltje wikkelen. Dan de voetpedaal in trappen en spoelen. Als de spoel vol is blijft ze staan. De volle spoel naar links drukken, van de as nemen en de draad doorknippen.

Viltschijfjes inzetten

De bij de accessoires bijliggende viltschijfjes voor het opzetten van garen over garenpin 115 schuiven.

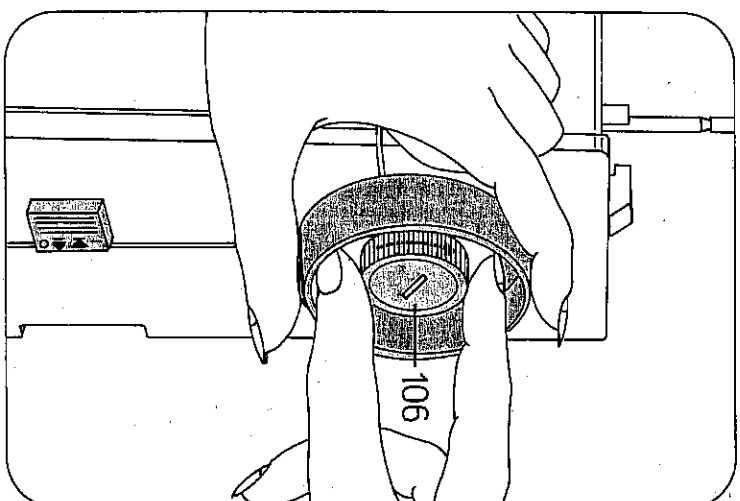

Nähwerk einschalten: Handrad festhalten und Scheibe 106 nach hinten drehen. Dann Handrad nach vorne drehen, bis es einrastet.

Engaging the sewing mechanism: Hold the hand wheel firmly and turn knob 106 toward the back, then turn the hand wheel forward again until it snaps in.

Embryage du mécanisme: Retenir le volant et tourner le disque 106 vers l'arrière. Tourner le volant vers l'avant jusqu'à ce qu'il s'enclenche.

Naaimechanisme inschakelen: Het handwiel vasthouden en koppelschoet 106 van u af draaien. Dan het handwiel naar u toe draaien tot het inklikkt.

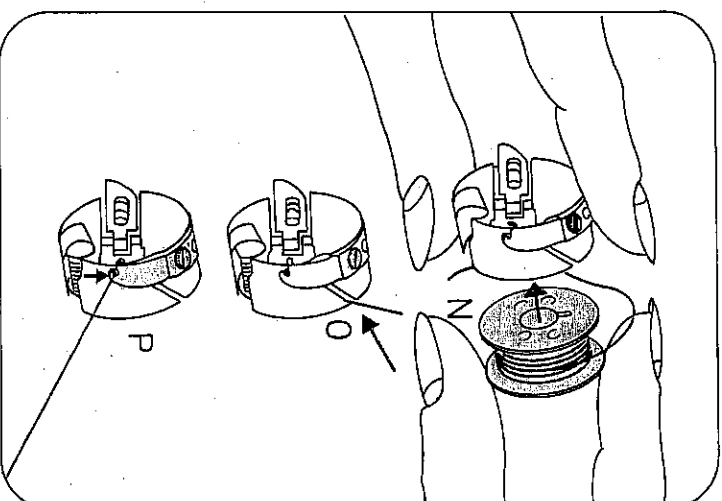

Spule einlegen N: (Faden nach hinten). Den Faden in den Schlitz O und bis zur Öffnung P ziehen.

Inserting the bobbin (N), with the thread unreeling toward the back. Draw the thread into slot O and into eye P.

Mise en place de la canette (N), le fil se déroulant vers l'arrière. Tirer le fil par la fente O jusqu'à l'ouverture P.

Spoel inleggen N: Draad van u afleggen. Spoel in de spoelhus; de draad via gleuf O onder veer P doortrekken.

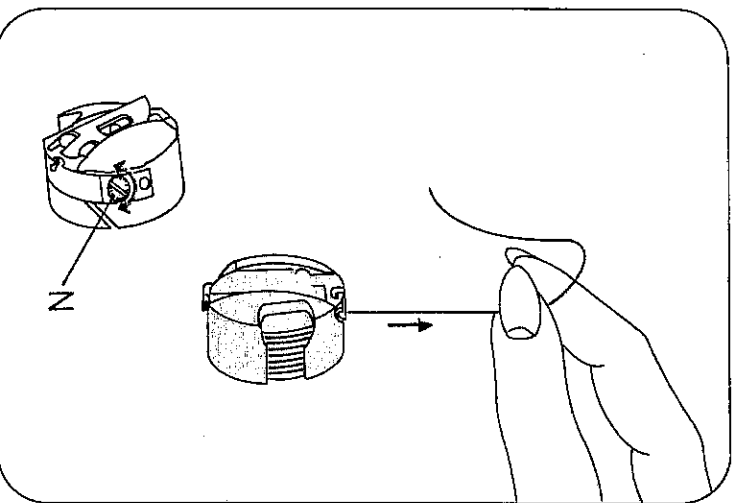

Untertadenspannung prüfen: Kapsel leicht ruckartig aufwärtsbewegen. Sie muß stufenweise niedersinken. (Einstellschraube N nach links drehen = loser, nach rechts drehen = fester).

Checking the bobbin thread tension: With a brief, sharp upward movement of your hand, the bobbin must gradually slip downwards. (Turn screw N counter-clockwise for a weaker tension, or clockwise for a tighter tension.)

Tension du fil de canette: Laisser pendre la canette garnie au fil de la canette. Elle doit descendre graduellement quand on imprime à la main de légères saccades ascendantes. Rotation de la vis N vers la gauche: réduction de la tension; rotation vers la droite: renforcement.

Spoelspanning controleren: Bij een goede spanning moet de spoelhuis blijven zwellen; door een rukje aan de draad te geven moet de spoel steeds een stukje zakken. Stelschroefje N naar links = lossen; naar rechts is vastere spanning.

Spulenkapsel einsetzen:

● **Hauptschalter 125 ausschalten.** Klappe O anheben und die Kapsel bis zum Anschlag auf Stift P schieben. Ausschritt Q muß dabei nach oben zeigen.

Inserting the bobbin case:

● **Switch off master switch 125.** Raise latch O and push the bobbin case onto stud P as far as it will go, making sure cutout Q points upwards.

Mise en place de la boîte à canette:

● **Mettez la machine hors circuit à l'interrupteur général 125.** Relèver le loquet O et glissez la boîte à canette, l'ouverture Q en haut, à fond sur le tourillon P.

Spoelhuis in de machine:

● **De stroom uitschakelen met hoofdschakelaar 125.** Klepje O openhouden en de huis zover mogelijk op stift P schuiven. Opening Q van de spoelhuis boven houden.

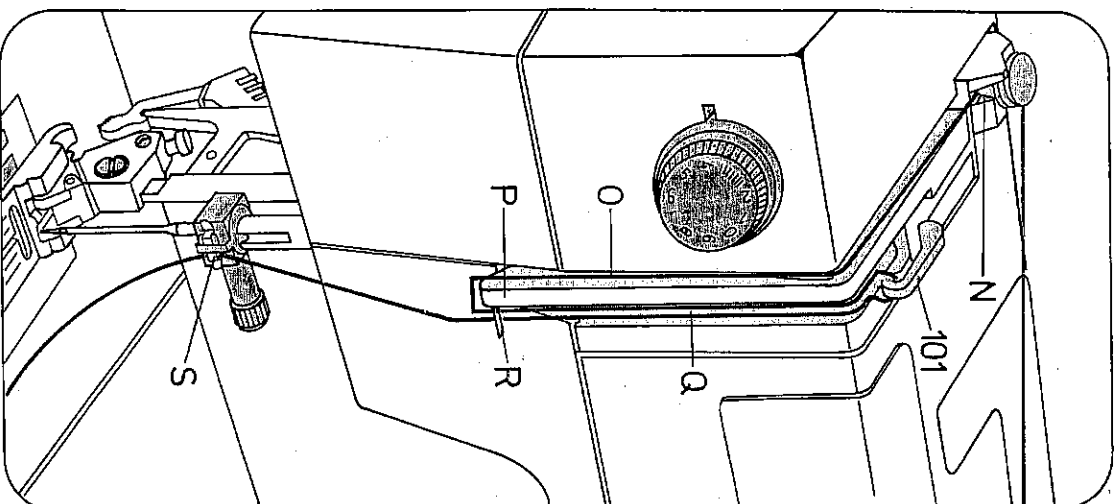
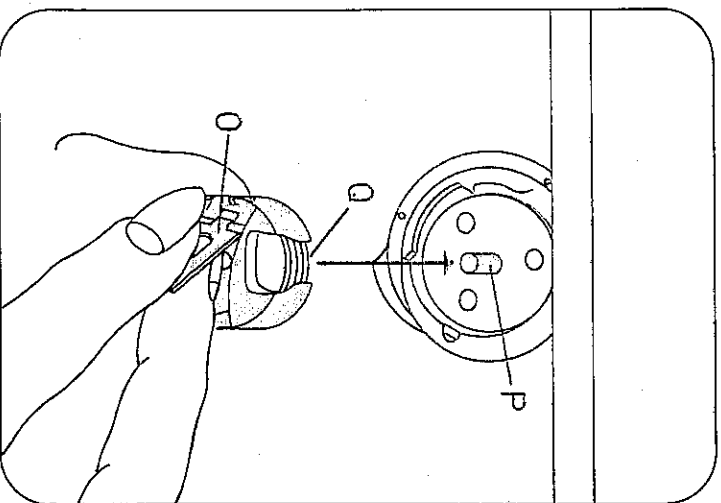

Oberfaden einlegen: ● **Hauptschalter 125 ausschalten.** Nadel und Fadenhebel 101 müssen oben stehen. Nähfuß anheben. Den Faden von der Garnrolle in die Spulervorspannung, durch die Öffnung N, den Schlitz O, hinter das Führungsstück P, nach oben in den Schlitz Q, durch den Fadenhebel 101, zurück durch den Schlitz Q, hinter die Führung R und in die rechte Fadenführung S am Nadelhalter ziehen.

Upper threading: ● **Switch off master switch 125.** Both needle and take-up lever must be in the "up" position. Raise sewing foot. Pull thread from spool and draw it into the bobbin winding tension, through opening N, slot O, behind guiding piece P, upwards through slot Q, through take-up lever 101, back through slot Q, behind guide R and then into the right thread guide S on the needle holder.

Enfilage de l'aiguille: ● **Mettez la machine hors circuit à l'interrupteur général 125.** L'aiguille et le levier releveur de fil 101 doivent se trouver en position haute. Lever le pied presseur. Tirer le fil de la bobine dans la préension du dévidoir, par les fentes N et O, derrière le guide-fil P. Remonter dans la fente Q, par le releveur de fil 101, redescendre par la fente Q et passer derrière le guide-fil R et dans le guide-fil droit S du pince-aiguille.

Bovendraad inleggen ● **De stroom uitschakelen met hoofdschakelaar 125.** Naald en draadheftboom moeten boven staan. Naalvoet omhoog. De draad vanaf het kloosje eerst om de spoelvoorspanning, dan door opening N en gleuf Q naar P leiden. Dan de draad door gleuf Q omhoog halen, van links naar rechts door heftboom 101, terug door gleuf Q, achter geleider R en de rechter draadgeleider S van de naaldhouder trekken.

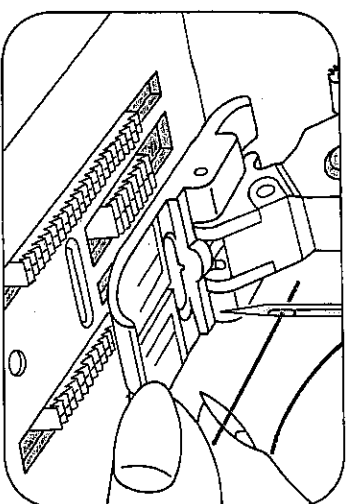

Den Oberfaden von vorn nach hinten durch das Nadelöhr fädeln.

Thread the needle from the front.

Enfiler le fil d'aiguille de l'avant en arrière par le chas d'aiguille.

Streek de draad van voor naar achter door het oog van de naald.

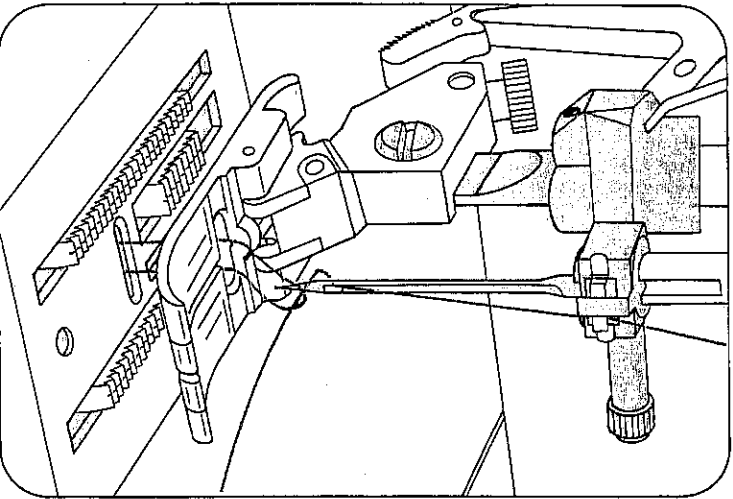

Unterfaden heraufholen: Oberfaden festhalten. Handrad nach vorn drehen und einen Stich nähen bis Nadel und Fadenhebel wieder oben stehen. Mit dem Oberfaden den Unterfaden nach oben ziehen.

Drawing up the bobbin thread: Hold the needle thread taut. Turn the hand wheel towards you and sew a stitch until both needle and take-up lever are up. Pull out the bobbin thread by means of the needle thread.

Remontée du fil inférieur: Tendre légèrement le fil d'aiguille. Tourner le volant vers l'avant et coudre un point jusqu'à ce que l'aiguille et le releveur de fil se trouvent à nouveau en position haute. Remonter le fil de canette à l'aide du fil d'aiguille.

Onderdraad omhoog halen: Bovendraad vasthouden. Handwiel met de hand naar u toe draaien en één steek maken tot naald en draadhefboom weer boven staan. Met de bovendraad de onderdraad naar boven trekken.

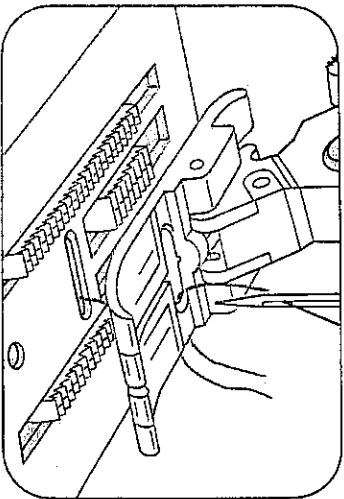

Ober- und Unterfaden nach rechts unter den Nähfuß legen (etwa 10 cm).

Place both threads towards the right under the sewing foot, (approx 10 cm).

Coucher les deux fils vers l'arrière à droite sous le pied presseur. Les laisser dépasser d'environ 10 cm.

Boven- en onderdraad onder de naaivoet door naar rechts leggen. (ca. 10 cm)

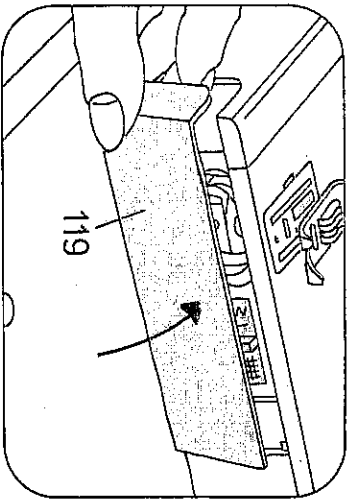

Verschlussklappe 119 schließen.

Close flap cover 119.

Fermer le capot 119.

Klep 119 dicht drukken.

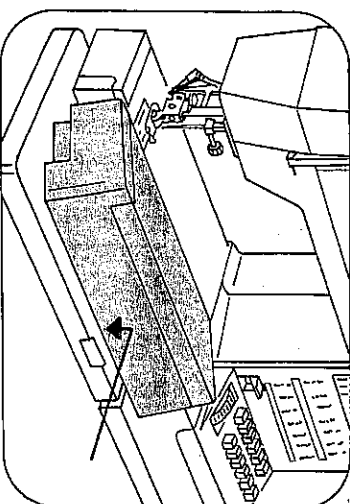

Nähfläche, wie der Pfeil zeigt, an die Maschine schieben.

Push work support against the machine, as shown by the arrow.

Placer la boîte de rangement contre la machine, comme le montre la flèche.

Werkbox in pijlrichting tegen de machine schuiven.

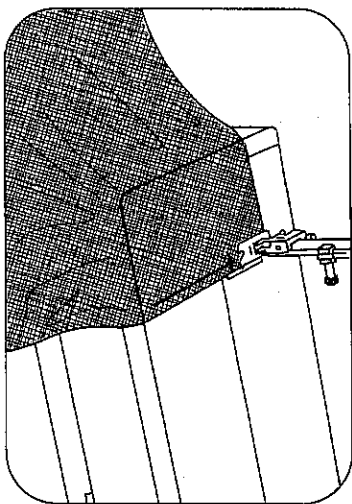

● **Hauptschalter 125 ausschalten.**
Stoff unter den Nähfuß legen.

● **Switch off master switch 125.**
Place fabric under the sewing foot.

● **Mettez la machine hors circuit à l'interrupteur général 125.**
Placer du tissu sous le pied presseur.

● **De stroom uitschakelen met hoofdschakelaar 125.**
Werkstuk onder de naaivoet leggen.

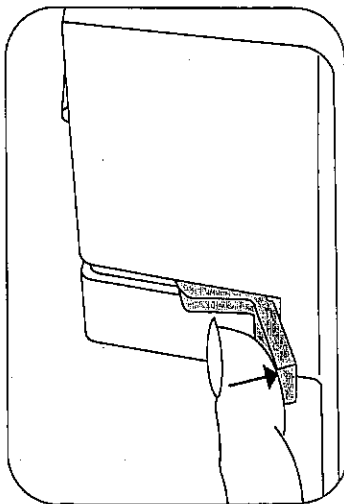

Beim Einlegen extrem dicker Stofflagen Hebel 113 höher anheben.

To insert extra-thick fabric plies lift lever 113 higher.

Pour les tissus très épais, lever d'avantage le levier 113.

Is het werkstuk erg dik, dan stofaandrukker 113 hoger duwen.

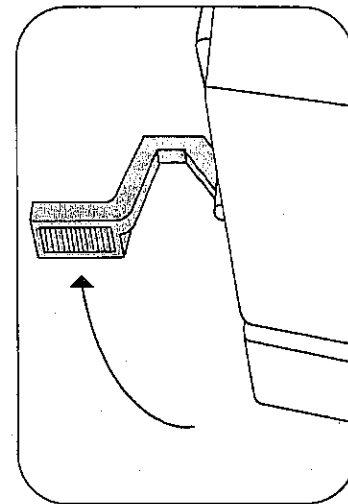

Hauptschalter einschalten.
Stoffrückkehrhebel 113 senken.

Switch on master switch.
Lower presser bar lifter 113.

Mettez la machine en circuit à l'interrupteur général.
Descendre le levier 113.

Hoofdschakelaar inschakelen.
Stofdrucker 113 omlaag.

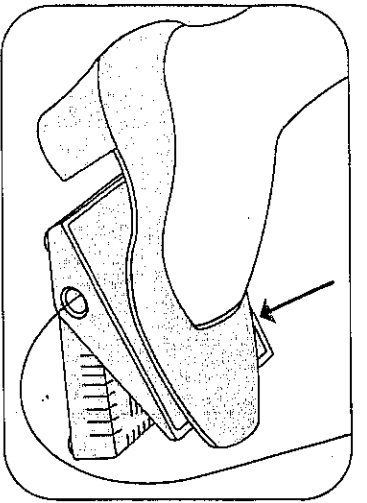

Anlasser niedertreten. Je tiefer man drückt, um so schneller näht die Pfaff.

Operating the foot control: The more you press down the pedal, the faster the machine runs.

Abaisser la pédale du réostat. Plus la pédale sera abaissée, plus la «Pfaff» coudra vite.

Voetpedaal intrappen. De voetruck op het pedaal regelt de snelheid van de machine.

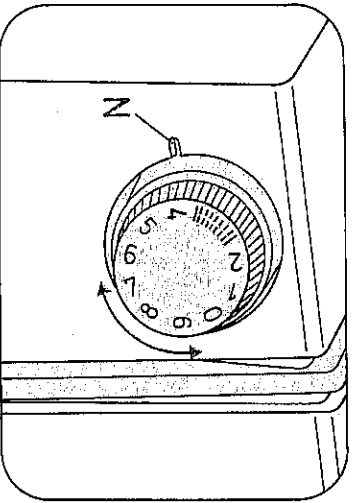

Oberfadenspannung 112
N = Einstellmarkierung.

• **Needle thread tension 112**
N = Setting mark.

Tension du fil d'aiguille 112
N = repère de réglage.

Bovendraadspanning 112
N = Instelmarkering

Wichtig!

Um ein gutes Nähergebnis zu erreichen ist folgendes zu beachten:

1. Eine einwandfreie Nadel.
2. Richtige Oberfaden- bzw. Unterfadenspannung.

Die Unterfadenspannung ist vom Hersteller richtig eingestellt.
Ist nach Prüfung der Unterfadenspannung (s. Seite 8) eine Korrektur erforderlich, darf die Einstellschraube nur minimal gedreht werden.

Oberfadenspannung überprüfen:

Die normale Einstellung liegt im Bereich von 3 bis 5. Je höher die Zahl, desto fester die Spannung. Überprüft wird mit einem breiten Zickzackschich. Eine kurze Naht nähen. Die Fadenerknotung soll in der Mitte der beiden Stofflagen liegen. Der Bereich 3 ist zum Knopflochnähen.



Important!
The following is essential for obtaining good sewing results:

1. The needle must be in order.
2. The needle- and bobbin thread tensions must be correct.

The bobbin thread tension has been correctly set at the works. If after checking of the bobbin thread tension (see p. 8) a correction is necessary, the adjusting screw must only be turned minimally.

Checking the needle thread tension:

Normal setting is between 3 and 5. The higher the number, the tighter the tension. To check the tension, set a wide zigzag stitch.

Sew a short seam. The threads must interlock in the middle of the material. Setting 3 is for sewing buttonholes.



Important:
Veillez à ceci pour obtenir une bonne couture:

1. Utiliser une aiguille impeccable et 2. Des tensions de fils bien réglées.

La tension inférieure est correctement réglée à l'usine.
Si, après contrôle, la tension inférieure (voir pag. 8) doit être rajustée, ne tourner que très peu la vis de réglage.

Contrôle de la tension du fil d'aiguille:

Position normale dans la plage entre 3 et 5. Tension d'autant plus forte que le chiffre est élevé. Contrôler avec le point zigzag le plus large.
Coudre quelques points. Les fils doivent se nouer dans l'épaisseur des deux plis. La plage de réglage 3 convient pour les boutonnières.

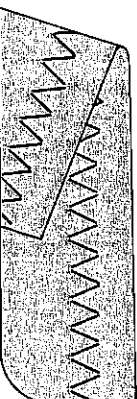

Belangrijk:

Het verkrijgen van een goed stiksel is van onderstaande punten afhankelijk:

1. De naald mag niet beschadigd zijn.
2. De spanningen van onder- en bovendraad moeten goed zijn ingesteld.

De spanning van de onderdraad is tijdens de fabricage of de juiste wijze geregeld. Indien nodig deze spanning wijzigen met het instelschroefje op de spoelhal. Dit schroefje altijd minimaal verdraaien (zie blz. 8).

Bovendraadspanning controleren:

De gebruikelijke draadspanning ligt in de zone tussen 3 en 5. Hoe hoger het cijfer hoe zwaarder de spanning. Controleer de spanning altijd met een brede zigzagsteek.
Een kort stukje proefnaaien. Verknooping van boven en onderdraad moet tussen de stof plaatshebben.
By knoopspaten staat de spanning op 3.

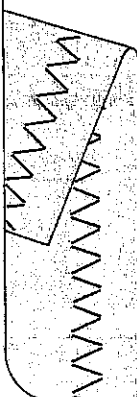

Stoffdrückerkabel 113 hochstellen.
Stoff nach hinten herausnehmen.

Raise presser bar lifter 113. Remove the fabric by pulling it toward the back.

Reléver le levier 113. Dégager le tissu vers l'arrière.

Stofdrucker 113 omhoog duwen. Stof onder de voet wegtrekken.

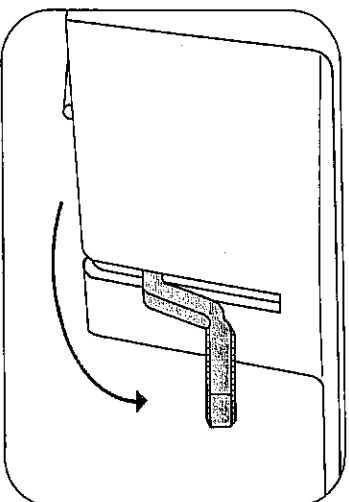

Fadenabschneider N. Fäden einlegen und nach unten ziehen.

Thread cutter N. Draw the threads into the slot and pull them downwards.

Coupe-fil N. Coucher les fils dans la fente et les tirer vers le bas.

Draadafsnijder N. Het garen in pijlrichting door de afsnijder trekken.

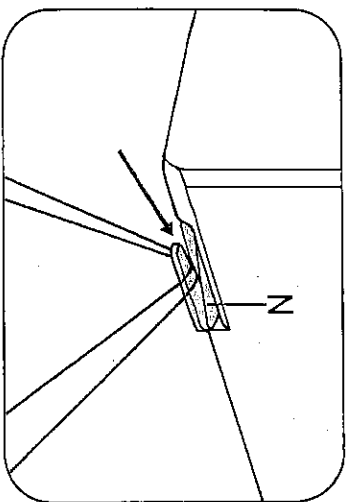

Doppelter Stofftransport:
Er verhindert das Verschieben der Stoffbahnen gegeneinander. Vor dem Ein- oder Ausschalten den Nähfuß anheben.

Dual fabric feed:
It prevents shifting of the fabric plies in relation to each other. Before engaging or disengaging, raise the presser foot.

Entraînement double du tissu:
Il empêche le décalage des couches de tissu. Avant l'embrayage ou le débrayage, relever le pied presseur.

Dubbel stofftransport:
Dit zorgt ervoor dat de stofflagen onder en boven gelijktijdig worden voortbewogen. Bij het in- of uitschakelen de naalvoet omhoog zetten.

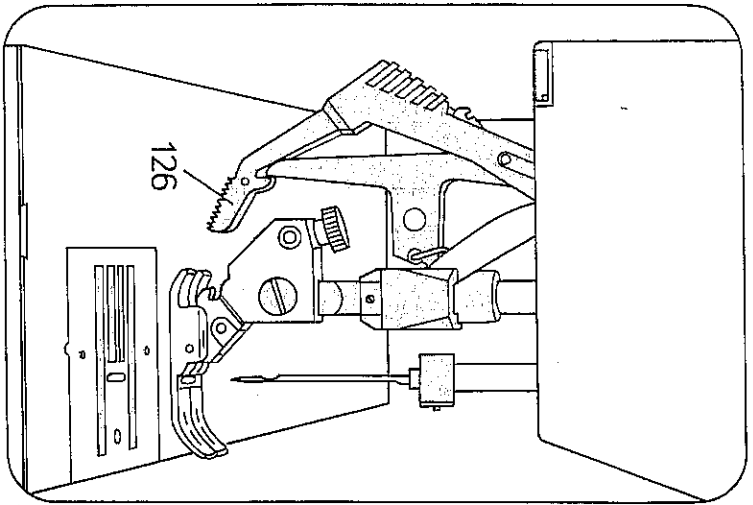

Einschalten: Obertransport 126 nach unten schieben bis er einrastet.
Ausschalten: Leicht nach unten drücken, nach hinten ziehen und hochgleiten lassen.

To engage: push top feed 126 down so that it snaps in place. **To disengage:** push top feed lightly down and towards the back.

Embrayage: Abaisser le pied entraîneur 126 jusqu'à son encliquetage. **Débrayage:** Abaisser le pied légèrement, le pousser vers l'arrière et le laisser revenir vers le haut.

Inschakelen: Boventransport 126 naar beneden in de geleiding van de naalvoet schuiven totdat het daarin rust.

Uitschakelen: Druk de transporteur iets naar beneden, en trek het achterwaarts uit de geleiding van de voet.

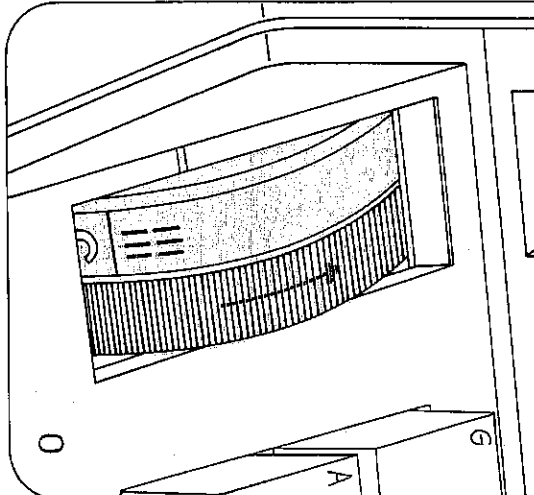
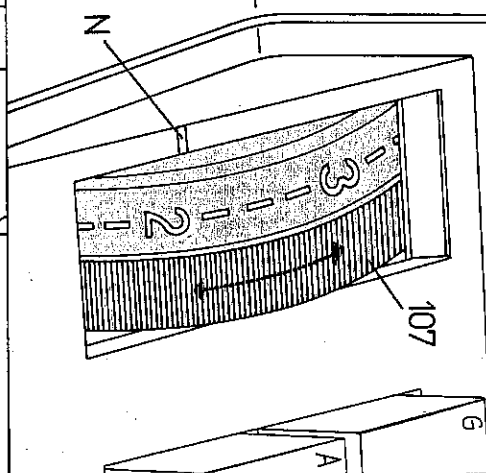
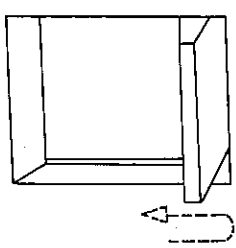
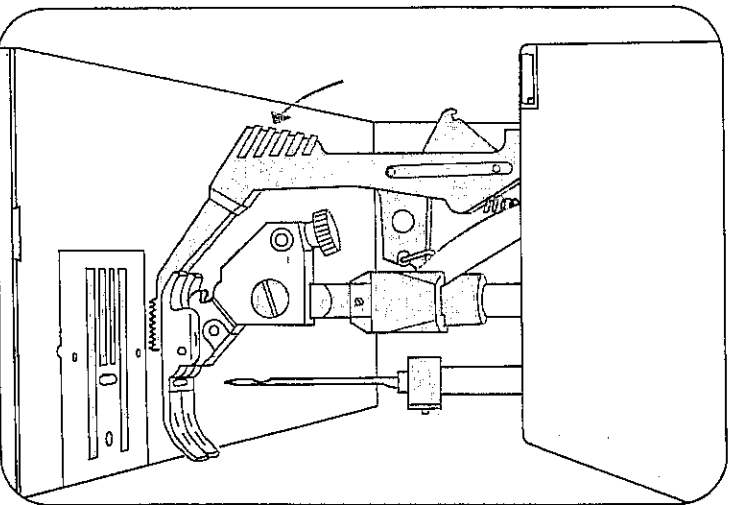

Stichlänge einstellen
Die Zahlen auf dem Stichlängen-Einsteller 107 geben die Stichlänge in mm an. Der Einstellbereich ist 0 bis 6 mm. Die gewünschte Stichlänge wird an die Einstellmarkierung N gedreht.

Die Abbildung O unten zeigt die Einstellung des Stichlängen-Einstellers zum Nähen der Stretchstiche.

Regulating the stitch length
The numbers on stitch length control 107 indicate the stitch length in millimeters. The stitch length range is 0 to 6 mm. Turn the control to set the number indicating the stitch length at mark N.

Fig. O (bottom) shows how to set the stitch length control for sewing stretch stitches.

Réglage de la longueur du point
Les chiffres sur le disque 107 indiquent la longueur du point en mm. Celle-ci est réglable entre 0 et 6 mm. La longueur de point choisie est indiquée face au repère N.

L'illustration O (en bas) montre le réglage du réglage-point pour la couture des points élastiques.

Steeklengte instellen:
De cijfers op steeklengteknop 107 geven de lengte in mm aan. Het instelbereik gaat van 0 tot 6 mm. De gewenste steeklengte wordt naast instelmarkering N gedraaid.

Op tekening O (onder) ziet u de instelling voor de stretchsteken.

Rückwärtsnähen
Die Taste 123 niederdrücken. Solange die Taste gedrückt wird, näht die Maschine rückwärts.

Reverse sewing
Press button 123. As long as you hold this button the machine sews backwards.

Couture en marche arrière
Abaisser la touche 123. La machine coud en arrière aussi longtemps que la touche est maintenue en bas.

Achteruit stikken of affachten
Toets 123 naar beneden drukken: de machine stikt achteruit. Zolang men de toets ingedrukt houdt blijft de machine achteruit stikken.

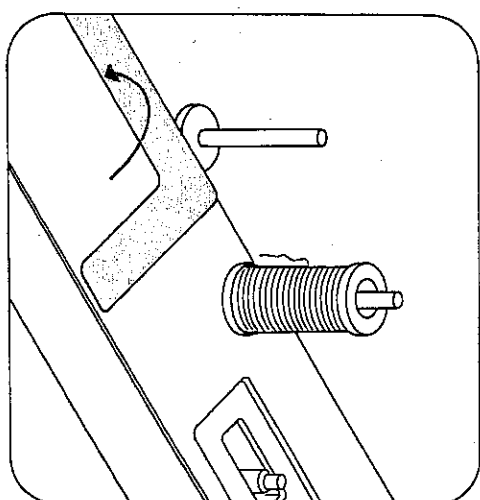
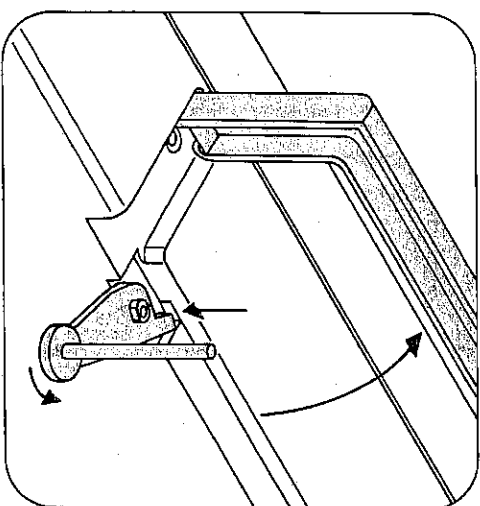
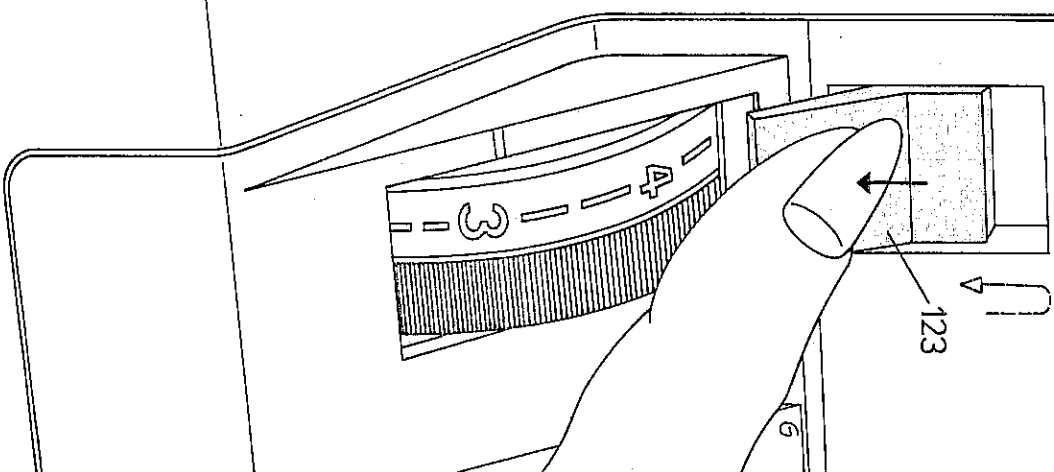

Zweiter Garnrollenstift
Für Näharbeiten mit zwei Nadeln den zweiten Garnrollenstift aus dem Zubehör verwenden.

Tragegriff 103 hochstellen den zweiten Garnrollenstift aufstecken und bis zum Anschlag nach rechts schwenken. Danach den Tragegriff 103 wieder umklappen.

Filzscheibe einsetzen
Die im Zubehör befindliche Filzscheibe vor dem Aufsetzen der Garnrolle über den Garnrollenstift 115 schieben.

Second thread reel pin

For two-needle sewing operations use the second thread reel pin which is part of the accessories.

Raise carrying handle 103, fit second spool pin and move fully to the right. Fold down carrying handle 103 afterwards.

Fitting the felt pad
Before putting the thread reel onto its stand, place the felt pad enclosed with the accessories over reel pin 115.

2^e broche à bobine
Pour réaliser des coutures à deux aiguilles, utiliser la 2^e broche à bobine, qui se trouve dans les accessoires.

Reléver la poignée 103, mettre en place cette 2^e broche à bobine et la faire pivoter vers la droite, jusqu'à la butée. Rabattre à nouveau la poignée 103.

Mettre en place disque en feutre
Glisser le disque en feutre faisant partie des accessoires sur la broche à bobine 115 avant de remettre en place la bobine.

Tweede garenpin
Voor naaiwerk met twee naalden de tweede garenpin uit de accessoires gebruiken.

Handgreep 103 omhoog zetten, de tweede garenpin opsteken en deze tot het stuitpunt naar rechts zwenken. Daarna handgreep 103 weer naar- leggen.

Viltschijfjes inzetten
De bij de accessoires bijliggende viltschijfjes voor het opzetten van garen over garenpin 115 schuiven.

**Sicherheitshinweise
für Haushaltsnäähmaschinen
nach DIN VDE 0700 Teil 28**

- a) Der Benutzer hat wegen der auf- und abgehenden Nadel genügend Vorsicht walten zu lassen und die Nähstille bei der Arbeit ständig zu beobachten.
- b) Beim Verlassen der Maschine, bei Wartungsarbeiten oder beim Wechseln von mechanischen Teilen oder Zubehör, ist die Maschine durch Herausziehen des Netzsteckers aus der Steckdose vom Netz zu trennen.
- c) Die maximale zulässige Leistung der Lampe beträgt 15 Watt.
- d) Die Spannung des Antriebsstromens darf nur von einem Pfaff-Mechaniker eingestellt werden.

**Mesures de sécurité
IEC 335-2-28**

- a) Toujours faire preuve de prudence et continuellement surveiller le travail.
- b) Toujours débrancher la machine du secteur avant de quitter la machine, avant les travaux d'entretien et en cas de remplacement de pièces mécaniques ou d'accessoires.
- c) Puissance maximale admissible de l'ampoule: 15 Watts.
- d) Confier le réglage de la tension de la courroie d'entraînement au mécanicien Pfaff.

**Some safety rules
IEC 335-2-28**

- a) Take care to avoid injury to your fingers by the needle during sewing.
- b) Make sure you unplug the power cord whenever you have to leave the machine or want to clean it, oil it or change mechanical and accessory parts.
- c) Be sure to use only a 15-watt light bulb in the sewing lamp.
- d) The drive belt must never be adjusted by anyone but an authorized Pfaff agent.

**Safety rules for United Kingdom
see page 36.**

**Veiligheidsvoorschrift
voor huishoudnaaimachines
volgens IEC 335-2-28**

- a) Men dient steeds voldoende voorzichtigheid in acht te nemen, vooral ten aanzien van de open-neergaande naald en de werkwijze van het naaimechanisme regelmatig in het oog te houden.
- b) Bij het verlaten van de machine, bij het onderhouden, schoonmaken of bij het verwisselen van mechanische delen of accessoires, dient de stroomtoevoer te worden uitgeschakeld door de stekker uit het stopcontact te nemen.
- c) Er mogen uitsluitend naaimachine-lampjes van maximaal 15 Watt voor deze machine worden gebruikt.
- d) De spanning van de aandrijfrem mag alleen door de Pfaff handelaar worden ingesteld.

Tipptasten

A, B, C Knopflochtasten
Die Taste B ist gleichzeitig die Ausschalttaste zum Lösen der getippten Tasten und linke Stichlage (siehe Seite 25).

- D Zickzackstich 2 mm
- E Stretch-3fach-Zickzackstich 2 mm
- F Zickzackstich 3,5 mm
- G Stretch-3fach-Zickzackstich 3,5 mm
- H Zickzackstich 5 mm
- I Geradstich
- J Stretch-3fach-Geradstich
- K Blindstich
- L Kanten-Einfallsstich

- I Verbindungsstich
- J Pulloverstich
- K Muschelkantenstich
- L Overlockstich
- M Zierelastostich
- N Federstich
- O Elastostich
- P Wabenstich

Vor dem Tippen der Tasten H bis M getippte Tasten A bis G mit Taste B lösen.
In der Programmtabelle auf den Seiten 76-77 sind die Stiche und Stichkombinationen mit Hinweisen für ihre Verwendung angegeben.

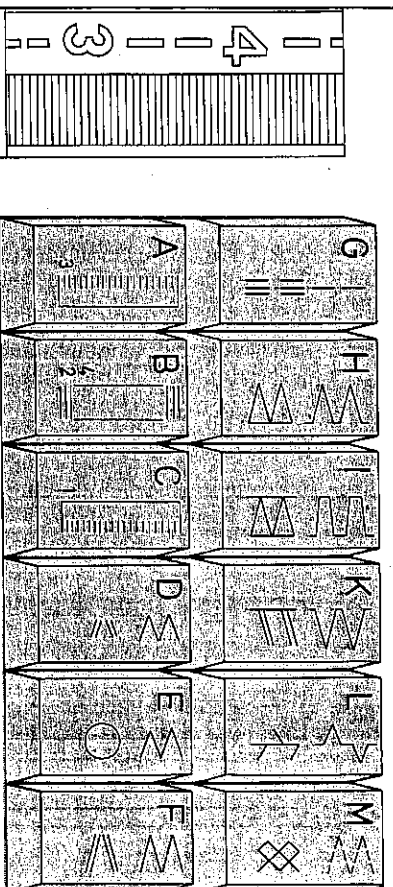

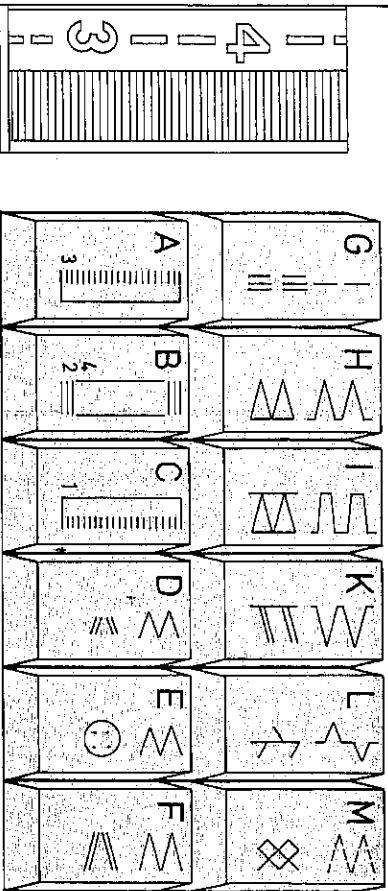

Finger-tip controls

- A, B, C; Buttons for burtonholing
 Burton B is also used as clearing button for releasing the pushed buttons and for setting the left needle position (see page 25).
- D 2-mm zigzag stitch
 Elastic triple zigzag stitch, 2 mm
- E 3.5-mm zigzag stitch
 Elastic triple zigzag stitch, 3.5 mm
- F 5-mm zigzag stitch
 Elastic triple zigzag stitch, 5 mm
- G Straight stitch
 Elastic triple straight stitch
- H Blindstitch
 Edge binding stitch
- I Joining stitch
 Pullover stitch
- K Shell-edge stitch
 Overlock stitch
- L Elastic decorative stitch
 Feather stitch
- M Elastic stitch
 Honeycomb stitch
- Before pressing keys H to M, release keys A to G with key B.
 All stitches and stitch combinations are listed in the stitch program chart on pages 78-79. This chart also contains possible applications.

Touches de commande

- Touches boutonnières: A, B, C
 La touche boutonnière B sert en même temps à annuler les touches activées et à déporter l'aiguille à gauche (page 25).
- D Point zigzag 2 mm
 Triple point zigzag élastique 2 mm
- E Point zigzag 3,5 mm
 Triple point zigzag élastique 3,5 mm
- F Point zigzag 5 mm
 Triple point zigzag élastique 5 mm
- G Point droit
 Triple couture élastique
- H Point invisible
 Point de bordure
- I Point d'assemblage
 Point de tricot
- K Point bord coquille
 Point overlock
- L Point élastique décoratif
 Point d'épis
- M Point zigzag piqué
 Point nid d'abeille
- Débloquer les touches A à G par pression sur la touche B avant d'appuyer sur les touches H à M.
 Le tableau du programme des points présente, sur les pages 80 à 81, les points, les points combinés et leurs principales utilisations.

Tiptoetsen

- A, B, C, zijn de knoopsgaranttoetsen.
 Toets B is tevens de uitschakeltoets voor de ingetipte toetsen en voor de linker naaldstand (zie pag. 25).
- D Zigzagsteek 2 mm
 3Voudige-stretch-zigzagsteek 2 mm
- E Zigzagsteek 3,5 mm
 3Voudige-stretch-zigzagsteek 3,5 mm
- F Zigzagsteek 5 mm
 3Voudige-stretch-zigzagsteek 5 mm
- G Rechte steek
 3 Voudige-stretch-rechte steek
- H Blindzoomsteek
 Kantensteek
- I Verbindingssteek
 Pulloversteek
- K Schuipsteek
 Overlocksteek
- L Elastische siersteek
 Vedersteek
- M Gestikte zigzag
 Wafelsteek
- Voor dat de toetsen H tot M worden ingedrukt eerst de toetsen A tot G met toets B uitschakelen.
 In de stekentabel op pag. 82, 83 staan de steken en de steekcombinaties, met aanwijzingen waarvoor ze kunnen worden gebruikt aangegeven.

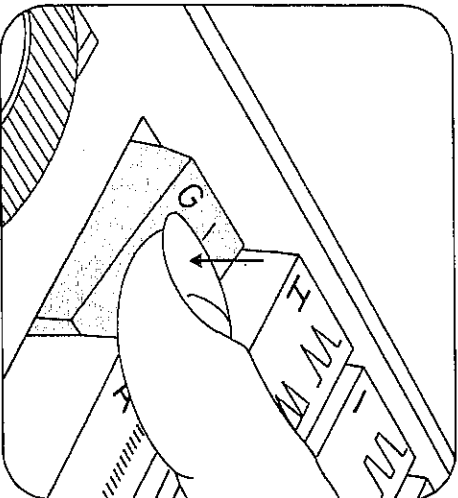

Nutzstiche einstellen
Taste tippen und die gewünschte Stichlänge zwischen 1 und 6 einstellen.

Alle Zickzack- und Nutzstiche werden durch zusätzliches Tippen der Taste G in der Breite halbiert.

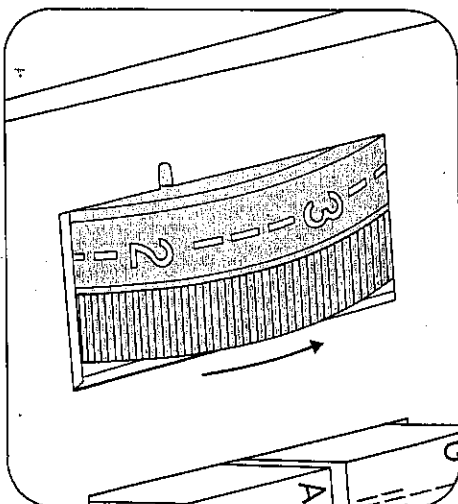

Selecting utility stitches
Push the button required and set the stitch length between 1 and 6.

All zigzag and utility stitches are halved in width when button G is pressed.

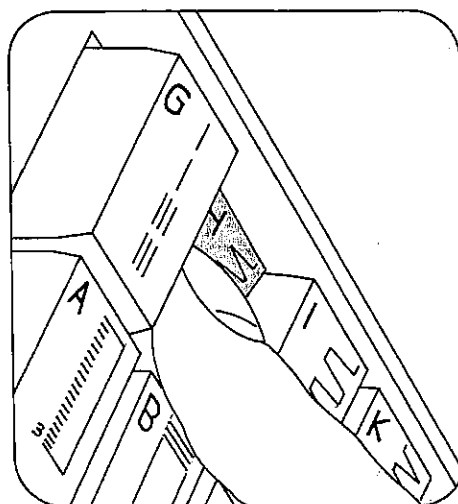

Stretchstiche einstellen
Taste tippen und Stichtängen-Einsteller bis zum Anschlag auf Symbol III stellen.

Alle Stretchstiche werden durch zusätzliches Tippen der Taste G in der Breite halbiert.

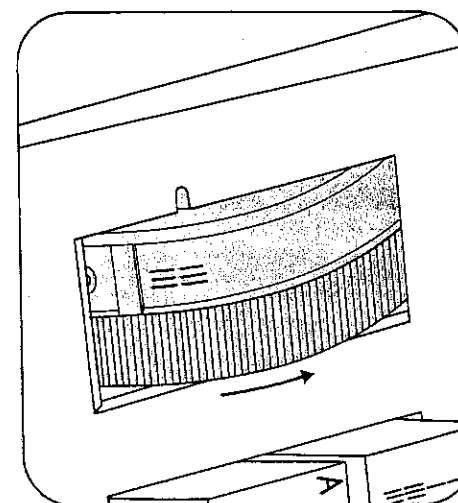

Selecting stretch stitches
Push the button required and turn the stitch length control as far as it will go (symbol III).

By also pressing button G, all stretch stitches can be halved in width.

Réglage des points utilitaires
Appuyer sur la touche et régler la longueur de point zigzag désirée entre 1 et 6.
En appuyant également sur la touche G, tous les points zigzag et utilitaires sont réduits de moitié.

Nuttige steken instellen:
Toets indrukken.
De gewenste steeklengte tussen 1-6 mm instellen met het steeklengtwiel.
Alle zigzagsteken en nuttige steken worden door gelijktijdig indrukken van toets C in de breedte gehalveerd.

Réglage des points élastiques
Appuyer sur la touche et régler le réglage point de la longueur de points sur le symbole III, jusqu'à la butée.
Tous les points élastiques sont réduits de moitié en largeur en appuyant sur la touche G.

Stretchsteken instellen:
Gewenste steek intoetsen en de steeklengteknoop draaien op het stuitpunt van het symbool III.
Alle stretchsteken worden in de breedte gehalveerd door toets G en de gewenste steek gelijktijdig in te toetsen.

Nutz- und Stretchstich-Kombinationen
 Bei Stichkombinationen werden mehrere Tipptasten gleichzeitig gedrückt. Die Stichkombinationen sind auf der Programmtabelle und am Ende dieser Anweisung mit Nähhinweisen angegeben.

Utility- and stretch-stitch combinations
 In case of stitch combinations, several finger-tip controls are pressed simultaneously. The stitch combinations, together with some useful sewing tips, can be found in the program table as well as at the end of this Instruction Book.

Combinaisons de points élastiques et utilitaires

• Pour combiner plusieurs types de point, appuyer simultanément sur plusieurs de ces touches. Les combinaisons possibles figurent dans le tableau des programmes, y compris, en fin de notice, des conseils de couture correspondants.

Nuttige-en stretchsteken combineren
 Bij steekcombinaties worden meerdere toetsen gelijktijdig ingedrukt. In de steekentabel achter in dit boekje staan de steekcombinaties afgebeeld, met aanwijzingen voor het gebruik.

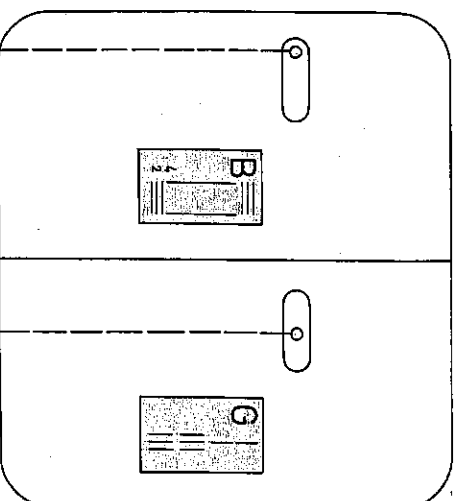
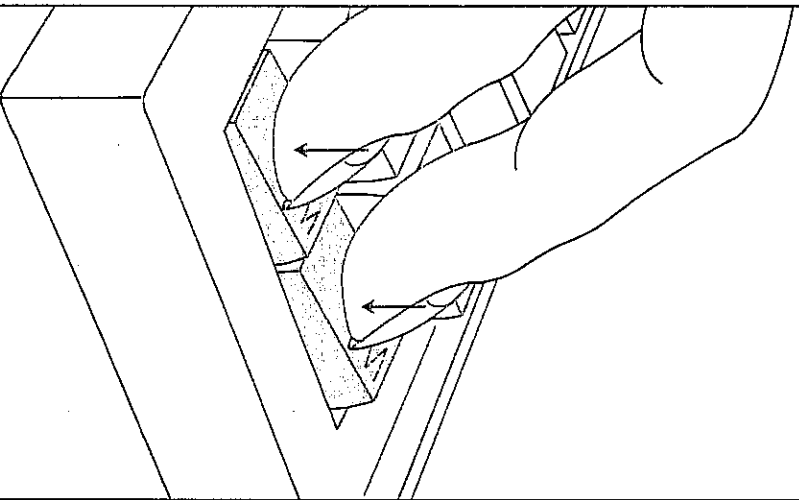

Stichlage einstellen bei Geradstich:
 Stichlage links: Taste B tippen
 Stichlage Mitte: Taste G tippen
 Stichlage rechts: Taste H und I tippen

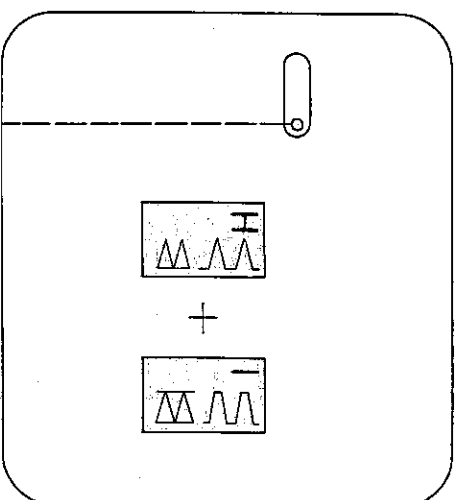

Selecting the needle position for straight stitching:
 Left needle position: push button B
 Central needle position: push button G
 Right needle position: push buttons H and I

Déport au point droit:
 Déport à gauche: appuyer sur la touche B
 Déport au milieu: appuyer sur la touche G
 Déport à droite: appuyer sur les touches H et I

Naaldstand instellen:
 Naaldstand links: toets B indrukken
 Naaldstand midden: toets G indrukken
 Naaldstand rechts: toets H en I gelijktijdig indrukken

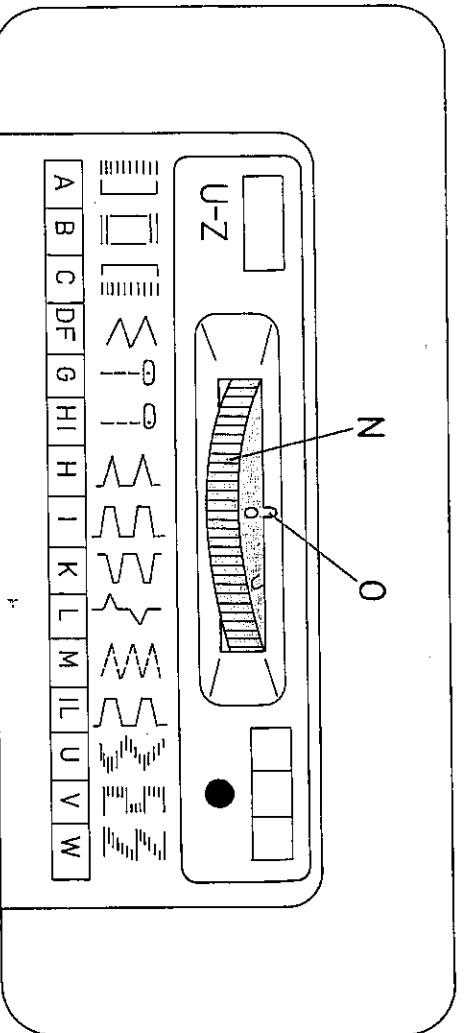

Einstellrad für Zierstiche (955)

Jedem Zierstich ist ein Buchstabe zugeordnet. Den Zierstich auf der Tabelle auswählen. Mit dem Einstellrad „N“ den entsprechenden Buchstaben unter die Einstellmarkierung „O“ drehen. Die Sticlänge zwischen 0,5 und 1 wählen. Zum Nähen der Stiche auf den Tipp-tasten muß das Einstellrad „N“ der Zierstiche ausgeschaltet werden. Dazu den Punkt unter die Einstellmarkierung „O“ drehen.

Thumb wheel for fancy stitches (955)

Every fancy stitch is provided with a letter. Select the fancy stitch from the table. Set the corresponding letter at mark "O" by turning thumb wheel "N". Select a stitch length between 0.5 and 1. For sewing the stitches indicated on the finger-tip controls, thumb wheel N for fancy stitches must be disengaged. To do so, set the dot at mark "O".

Disque de réglage des points d'ornementation (955)

Chaque point d'ornementation est désigné par une lettre-code. Choisir le point d'ornementation dans le tableau. A l'aide du disque „N“ placer la lettre-code du motif désiré sous le repère «O». Régler la longueur de point désirée entre 0,5 et 1. Pour coudre les points indiqués sur les touches, la roue de réglage «N» des points décoratifs doit être débrayée. A cet effet, placer le point sous le repère «O».

Instelwiel voor de siersteken (955)

Elke steek heeft een letteraanduiding. Kies de gewenste luf op de steektabel en draai instelwiel N tot de gekozen steek met de letteraanduiding onder indicatië O staat. De steeklengte instellen tussen 0,5 en 1. Voor het naaien van de steken op de tiptoetsen moet het siersteken-instelwiel N uitgeschakeld worden. Daarvoor de stip onder de instelmarkering O draaien.

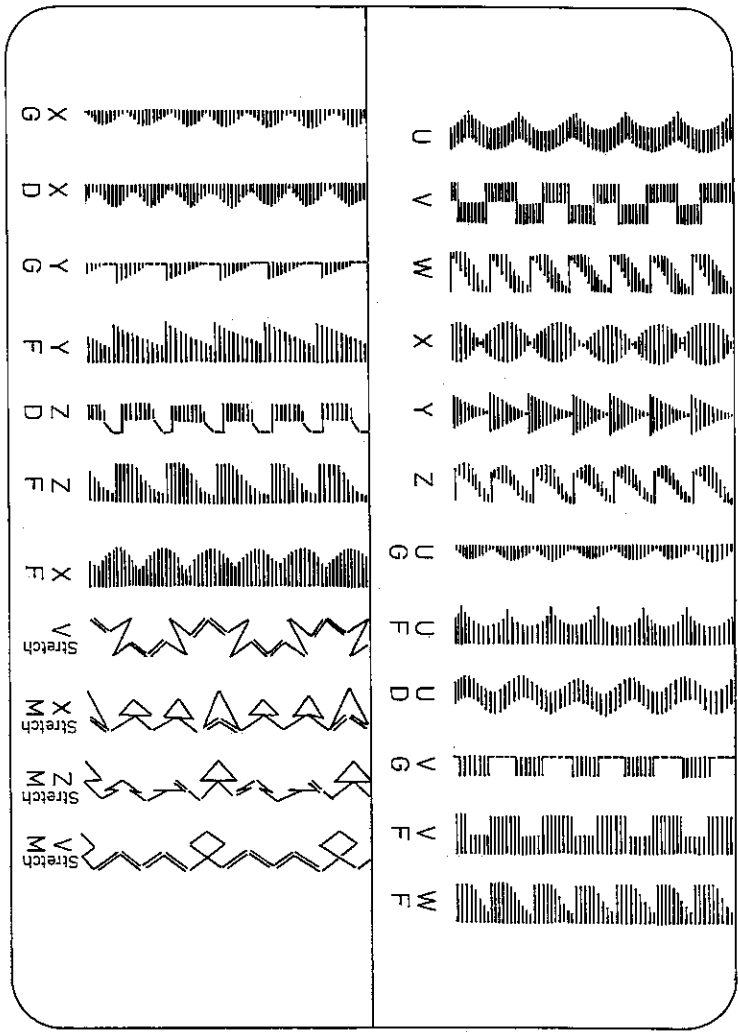

Zierstiche und Kombinationen

Musterkombinationen lassen sich durch Drücken der Tasten in Verbindung mit den Zierstichen herstellen. Die Tabelle zeigt den Stich und darunter, welche Tasten zu drücken sind. Die Sticlänge zwischen 0,5 und 1 wählen. Beim Hinweis „stretch“ Sticlängen-Einsteller auf III drehen.

Fancy stitches and combinations

Pattern combinations can be produced by pressing the keys in connection with the fancy stitches. The table shows the stitches and under them the corresponding buttons to push. Select a stitch length between 0.5 and 1. If the patterns are marked "stretch", set the stitch length control at III.

Points décoratifs et points combinés

Les motifs combinés sont obtenus par pression des touches correspondantes. Le tableau présente les points avec, en dessous, les lettres-codes des touches à manœuvrer. Régler la longueur de point désirée entre 0,5 et 1. En cas de mention «stretch», tourner le réglage-point sur III.

Siersteken en steekcombinaties

Motiefcombinaties bestaan uit een siersteek gecombineerd met een van de tiptoetsen. Op de steektabel ziet u welke combinaties kunnen worden gebruikt. Met instelwiel N de gewenste siersteek instellen en de benodigde tiptoets indrukken. Bij de aanduiding „stretch“ de steeklengte instelknop op III draaien.

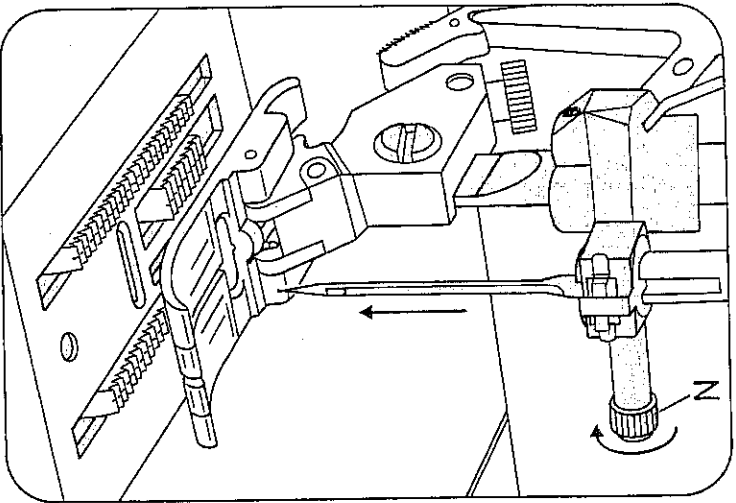

Nadel auswechseln (System 130/705 H):
 ● **Hauptschalter 125 ausschalten.**
 Schraube N lösen. Nadel herausnehmen.
 Neue Nadel (flache Kolbenseite nach hinten) ganz nach oben schieben.
 Schraube festdrehen.

Changing the needle (System 130/705 H): ● **Switch off master switch 125.** Loosen screw N. Take out the needle. Push new needle (with its flat side facing rear up as far as it will go. Tighten the screw.

Remplacement de l'aiguille (système 130/705 H): ● **Mettez la machine hors circuit à l'interrupteur général 125.** Desserrer la vis N et retirer l'aiguille. Engager l'aiguille neuve (le méplat du talon vers l'arrière) jusqu'à la butée et serrer la vis.

● **Naald wisselen:** ● **De stroom uitschakelen met hoofdschakelaar 125.**
 Schroef N losdraaien. Naald eruit halen.
 Nieuwe naald (130/705 H) met de platte kant naar de achterzijde, zo hoog mogelijk in de houder schuiven. Schroef A vastdraaien.

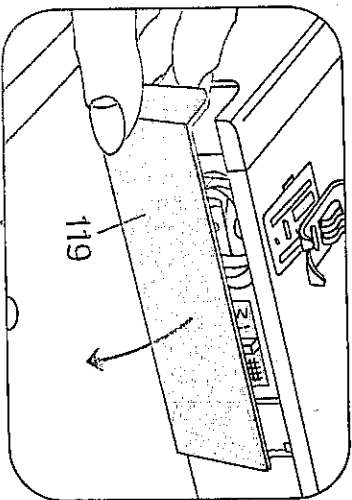

Transporteur versenken
 Klappe 119 öffnen. Versenkschieber nach P schieben = versenkt, nach O schieben = zum Nähen.

Lowering the feed dog
 Open free arm cover 119. Push the feed-lowering control toward P (feed dog lowered) or toward O (sewing position).

Abaissement de la griffe
 Ouvrir le cache 119. Déplacer le curseur abaisse-griffe dans le sens P = griffe escamotée; le déplacer vers O pour la couture.

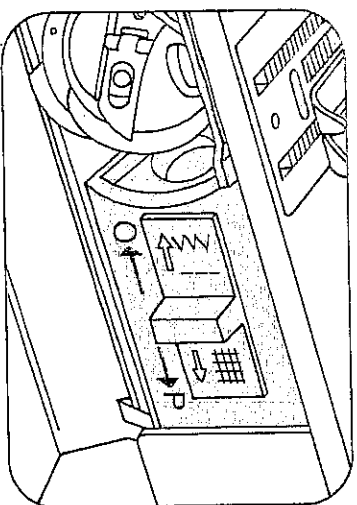

Transporteur uitschakelen:
 Klep 119 openen.
 Grendel in richting P schuiven = uitschakeld. Richting O schuiven = weer in werking.

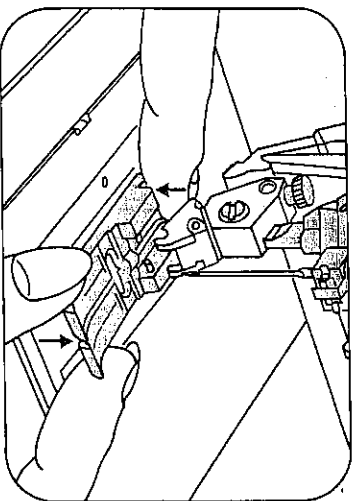

Nähfuß auswechseln: ● **Hauptschalter 125 ausschalten.** Die Nadel hochstellen. Den Nähfuß hinten nach unten drücken und vorne etwas anheben. Den Knopflochfuß vorne nach unten drücken.

Changing the sewing foot: ● **Switch off master switch 125.** Raise the needle. Push down the sewing foot at the rear and lift it lightly at the front. Push down the buttonhole foot at the front.

Remplacement de la semelle du pied presseur: ● **Mettez la machine hors circuit à l'interrupteur général 125.** Reléver l'aiguille. Abaisser la semelle du pied à l'arrière et la lever à l'avant. Le pied à boutonnières est à pousser vers le bas à l'avant.

● **Naalvoet wisselen:** ● **Hoofdschakelaar 125 uitschakelen.** De naald in de hoogste stand brengen. De voet aan de achterkant naar beneden drukken en aan de voorkant iets optillen. De knoopsgatenvoet aan de voorkant naar beneden drukken.

Nähfuß anbringen: Stoffdrückehebel senken und den Fuß dabei so schieben, daß die Stege N in die Nuten O einrasten.

Fitting the sewing foot: lower the presser bar lifter and move the foot so that pins N snap into grooves O.

Mise en place de la semelle du pied presseur: Abaisser le levier du pied presseur, déplacer la semelle de manière que les étriers N s'engagent dans les rainures O.

Naalvoet aanzetten: De stofaandrukker laten zakken en het zootje intussen zo schuiven dat stift N in uitholling O klikt.

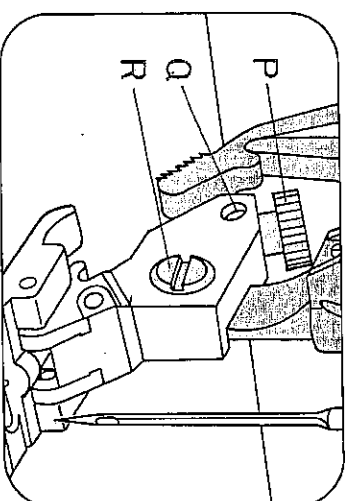
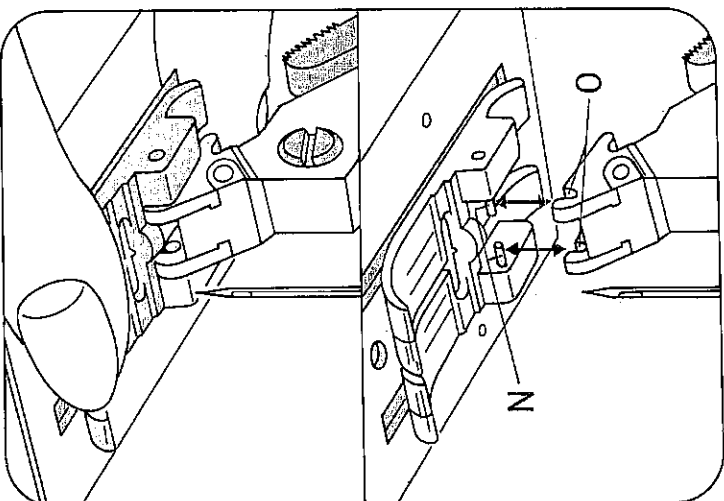

P und Q sind zum Befestigen des Zubehörs. R ist die Nähfußhaltererschraube. P and Q are for fitting accessories. R is the sewing foot retaining screw.

P et Q servent à fixer les accessoires. R est la vis de fixation du support de semelle.

P en Q zijn voor het bevestigen van het toebehoren. R is naalvoethouderschroef.

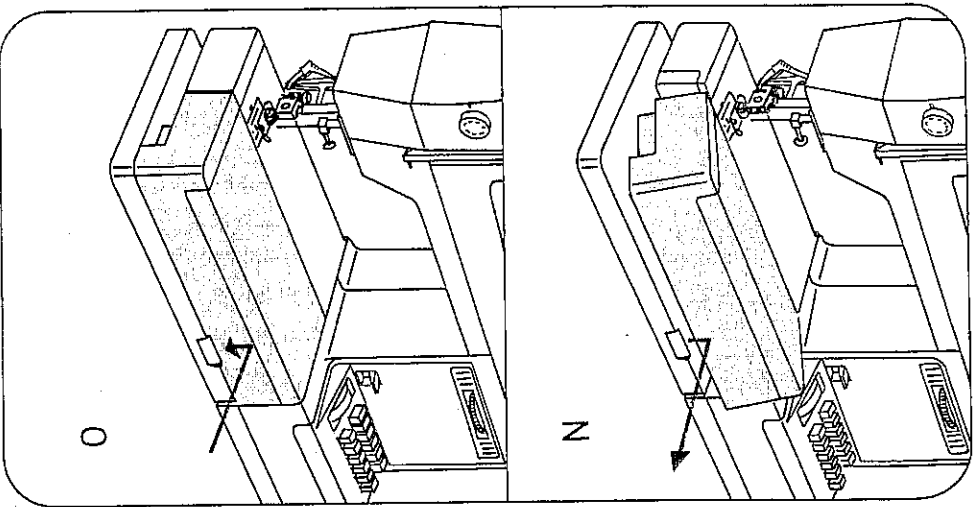

Verwandlungsfläche
Die Nähfläche etwas anheben und herausnehmen (N).
Zum Ansetzen die Nähfläche, wie der Pfeil zeigt, an die Maschine schieben (O).

Detachable work support
Lift and remove the work support (N).
To fit the work support to the machine push it close to the machine as indicated by the arrow (O).

Plan de travail variable
Souléver quelque peu et enlever le plan de couture (N).
Pour la remettre en place, glisser le plan de couture contre la machine, comme on voit sur la figure (O).

Werkvlak veranderen
De werkbox iets optillen en naar voren wegtrekken (N).
Voor het weer aansluiten de werkbox in de richting van de pijl tegen de machine schuiven (O).

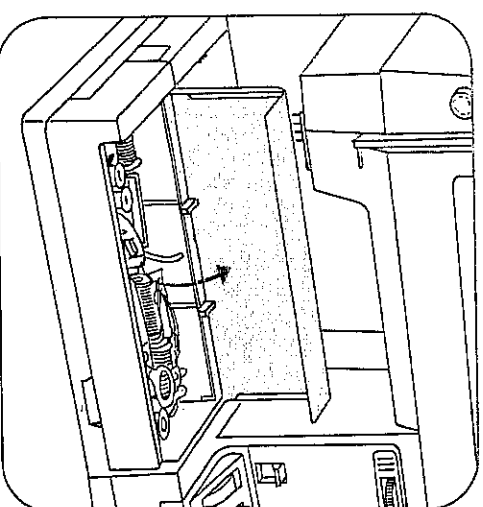

Zubehörfach
Den Deckel der Nähfläche 108 öffnen. Darunter ist Platz für Nähzubehör.

Accessory box
Open the cover of work support 108. Under this lid there is room for your sewing accessories.

Boîte de rangement
Ouvrir le couvercle du plan de couture 108. L'espace en dessous permet le rangement aisé des accessoires.

Accessoriesbox
De deksel van de werkbox 108 openen. Daaronder is plaats voor accessoires.

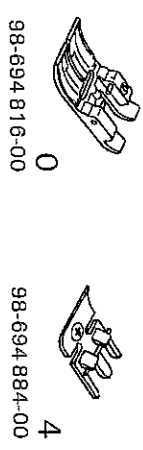

Nähfüße (Normalzubehör)
0 Normalnaahfuß
2 Zierstichfuß nicht für Obertransport
3 Blindstich- und Overlockfuß
4 Reißverschluss- und Kantennaahfuß
5 Knopflochfuß
7 Filzschabe
8 Lineal



Sewing feet (standard accessories)
0 Ordinary sewing foot
2 Fancy-stitching foot (without top feed)
3 Blindstitching or overlock foot
4 Zip- and edge-stitching foot
5 Buttonhole foot
7 Felt washer
8 Edge guide

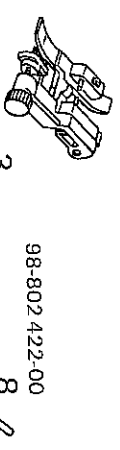

Semelles de pieds presseurs
(accessoires courants)
0 pied presseur normal
2 pied pour points décoratifs, sans entraînement
3 pied à point invisible
4 pied pour poser les fermetures à glissière et pour piqures au bord
5 pied à boutonnières
7 Rondelle de feutre
8 guide-bord

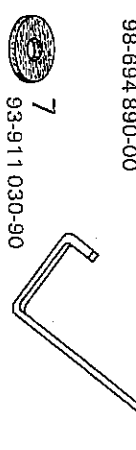

Naaivoetjes (Standardaccessoires)
0 Normale naaivoet
2 Borduurvoetje (zonder dubbelstofttransport)
3 Blindzooivoet en overlockvoetje
4 Ritssluiting- en kantervoetje
5 Knoopsparrenvoet
7 Vlieringetje
8 Lineaal

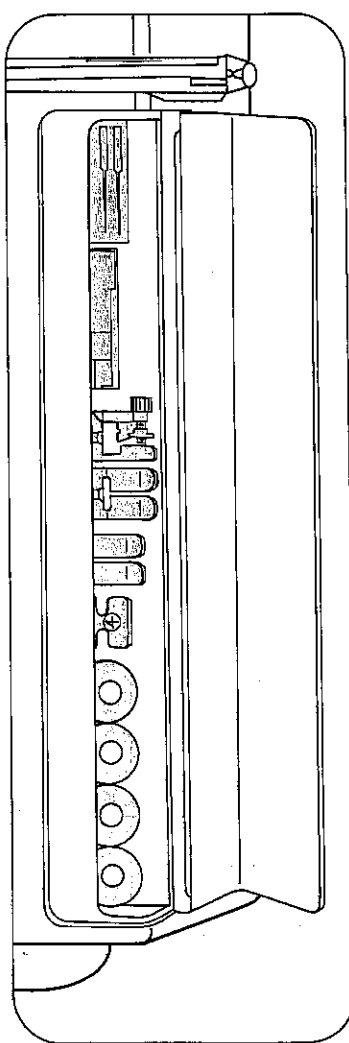

Den Klappdeckel 127 für das Zubehörfach 128 öffnen. Darunter ist Platz für Nähfüße, Spulen und Nadeln. Das Zubehör muß wie in der Abbildung gezeigt, eingeordnet werden.

Open cover 127 of accessory compartment 128. In the compartment there is room for sewing feet, bobbins, and needles. The accessories have to be arranged as shown in the illustration.

Ouvrir le couvercle 127 donnant accès au compartiment à accessoires 128. Dans celui-ci peuvent être logés les pieds presseurs, canettes et aiguilles. Ranger les accessoires comme sur l'illustration.

De deksel 127 van het accessoiresvak 128 openen. Daaronder is plaats voor de naaivoeten, spoelen en naalden. De accessoires volgens de afbeelding inruimen.

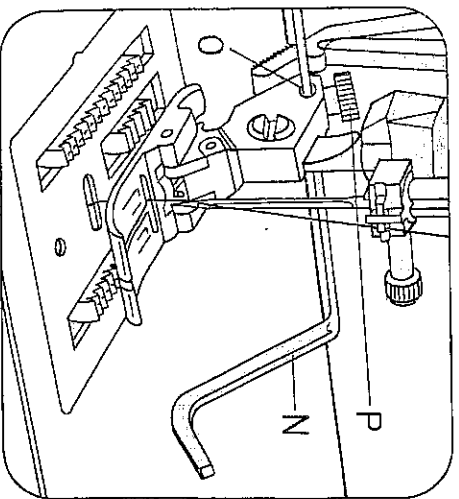

Abstepparbeiten
 Nähfuß: Normal-Nähfuß oder Klarlicht-
 fuß und Führungslineal
 Stich: Taste G
 Das Führungslineal N kann bei fast allen
 Nähfüßen zum Einsatz kommen.

Befestigung des Lineals
 Lineal N durch die Bohrung O schieben
 und mit der Schraube P festdrehen. Je
 nach Verwendungszweck läßt sich das
 Lineal auf den gewünschten Abstand
 einstellen.
 Parallel verlaufende Stepplinien oder
 Abstepparbeiten an Kanten näht man
 mühelos mit dem Führungslineal.
 Dabei läuft die Stoffkante (Abb. Q),
 oder bei parallel verlaufenden Steppi-
 nien die zuvor genähte Stepplinie am
 Führungslineal entlang (Abb. R). Der
 Nähverlauf wird immer ordentlich und
 korrekt aussehen.

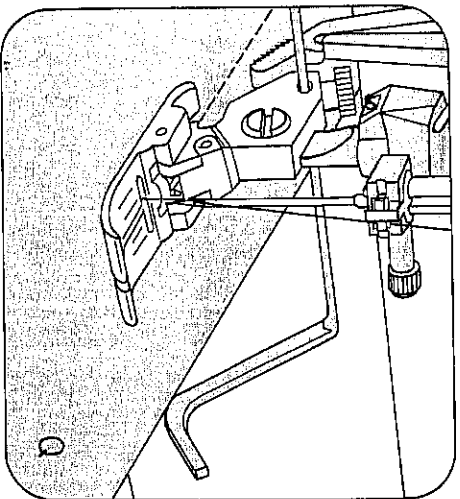

Topstitching
 Sewing foot: Ordinary sewing foot or
 clear-view foot and edge
 guide
 Stich: Button G
 Edge guide N can be used with nearly
 all sewing feet.

Fitting the edge guide
 Push edge guide N through hole O and
 secure it in position with screw P. The
 guide can be adjusted to the desired
 stitching margin for various appli-
 cations.
 With the edge guide attached, it is easy
 to sew parallel lines of stitches or to
 stitch parallel to the edge. The guide
 either follows an edge (Fig. Q) or, when
 making parallel lines of stitches, runs
 along the preceding line of stitches
 (Fig. R). The seam thus made looks
 neat and accurate.

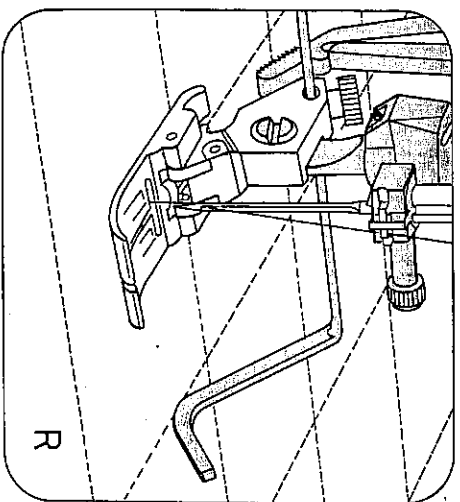

Surpiquage
 Pied presseur: pied presseur normal ou
 pied à semelle en plexi-
 glas et guide-droit
 Point: Bouton-poussoir G
 Le guide-droit N convient à presque
 tous les pieds presseurs.

Fixation du guide-droit
 Glisser le guide N par le trou O et serrer
 la vis P. Suivant l'application, régler le
 guide sur l'écartement désiré.
 Le guide-droit facilite considérablement
 les surpiquages parallèles et le surpiquage
 des bords. Ce faisant, le bord du tissu
 (fig. Q) ou bien la piqure précédente
 suit le guide-droit (fig. R). La couture
 sera toujours nette et régulière.

Wattaren
 Naaivoetje: Normale-naaivoet of
 borduurvoet en geleide-
 lineaal
 Steek: Toets G
 De lineaal N kan bij nagenoeg alle naai-
 voeties worden gebruikt.

Bevestigen van de lineaal
 De lineaal N door gaatje O schuiven en
 met schroef P vastdraaien. De lineaal
 kan op iedere gewenste breedte afge-
 steld worden.
 Parallel lopende stiksels of sterstiksels
 langs kragen, zomen e. d. kan men
 moeiteloos maken met behulp van de
 lineaal.
 Tijdens het doorstikken van kragen, zo-
 men e. d. loopt de lineaal op de gewen-
 ste afstand langs de stofkant, afb. Q.
 Bij wattarwerk loopt de lineaal steeds
 over het voorgaande stiksels, afb. R.
 Steeds aan dezelfde kant beginnen.

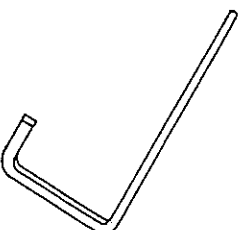

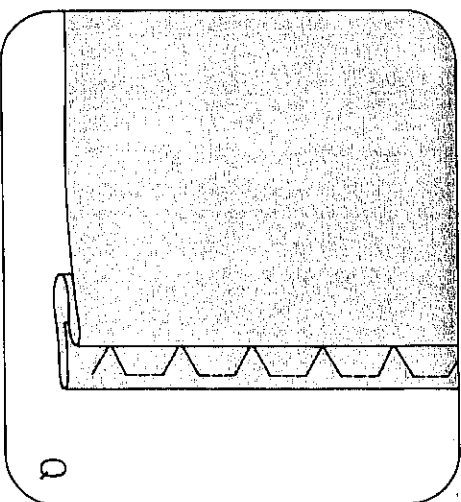
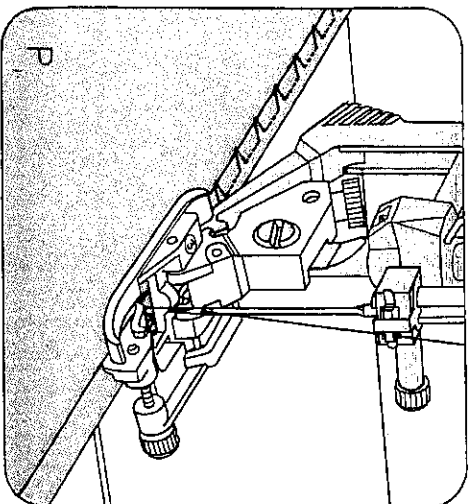
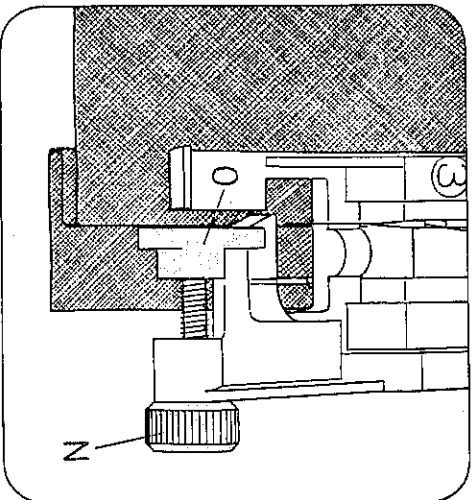

Blindstich

Nähfuß: Blindstichfuß
Spannung: Oberfaden etwas leichter
Garn: Nähgarn
Stich: breit Taste H
 schmal Taste H und L
Stichlänge: 3-4
Nadel: Stärke 70 oder 80

So wird der Einstich der Nadel reguliert

Den vorbereiteten Saum unter den Blindstichfuß legen. Der Stoffbruch des Oberstoffes läuft dabei am Anschlag O des Blindstichfußes entlang. Mit der Stellschraube N den Anschlag O soweit nach links drehen, daß die Nadel beim linken Einstich in den Oberstoff nur einen Faden erfällt (Abb. P u. Q). Nähen Sie zunächst eine Probernaht auf einem Stoffrest.

Blindstich

Sewing foot: blindstitch foot
Tension: needle thread tension a little slack.
Thread: ordinary sewing thread
Stitch: wide, button H
 narrow, buttons H and L
Stitch length: 3-4
Needle: size 70 or 80

How to regulate the needle penetration

Place the prepared hem under the blindstitch sewing foot. The crease line of the outer fabric runs along edge guide O of the blindstitch sewing foot. Turn screw N to adjust edge guide O so far to the left that the needle picks up only one thread of the outer fabric when penetrating on the left side (Fig. P and Q). First make a sewing test using a piece of waste material.

Point invisible

Pied presseur: Pied à points invisibles
Tension: Fil d'aiguille moins tendu
Fil: Fil à coudre
Point: large touche H
 étroit touches H et L
Longueur de point: 3 à 4
Aiguille: Grosseur 70 ou 80

Réglage de la jétée de l'aiguille

Poser l'ourlet préparé sous le pied à points invisibles. La caissure du tissu extérieur longe la butée O du pied à points invisibles. A l'aide de la vis de réglage N, déplacer la butée O vers la gauche de sorte que l'aiguille, au point gauche, ne saisisse qu'un fil du tissu extérieur (fig. P et Q). Réaliser tout d'abord une couture d'essai sur une chute de tissu.

Blindzoom:

Naaivoet: blindzoomvoet
Spanning: bovenspanning iets losser
Garen: normaal naaigaren
Steek: breed toets H,
 smal toets H en L
Steeklengte: 3-4
Naald: dikte 70 of 80

Zo wordt de insteek van de naald geregeld

De zoom inrijgen en volgens voorbeeld P of onder de voet leggen. De omgeslagen kant moet langs geleiding O van het voetje lopen. Met instelschroef N, plaatje O zover naar links draaien tot de naald — met de linkerinsteek — een draad van de bovenstof pakt, afb. P en Q. Maakt U eerst een proefnaad op een restje stof!

Safety rules valid for United Kingdom only

The wires in the mains lead are coloured according to the following code:

Blue: Neutral

Brown: Live

As the colours of the wires in the mains lead of this appliance may not correspond with the colour coding of the terminals in your plug, proceed as follows: the wire which is coloured blue must be connected to the terminal which is marked with the letter N or coloured black.

The wire which is coloured brown must be connected to the terminal which is marked with the letter L or coloured red.

Please note:

When a 13-ampere plug is used, a 3-ampere fuse has to be fitted.

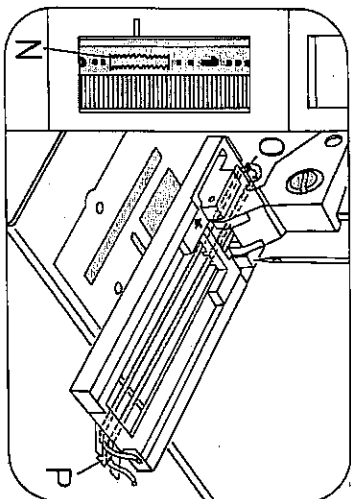

Knopfloch einstellen

Taste C tippen. Oberfadenspannung in den Knopflochbereich bei 3 stellen. Knopflochfuß anbringen. Stichtichte im Knopflochbereich N einstellen. Einlauf-faden wie folgt im Nähfuß einlegen: Faden über die hintere Nocke O legen, straff ziehen und in der vorderen Nocke P einclipmen. Beim Nähen läuft der Pfeil Q an der Skala R entlang. Dadurch kann die Knopflochlänge bestimmt werden. Zum Knopflochnähen feines Nähgarn verwenden.

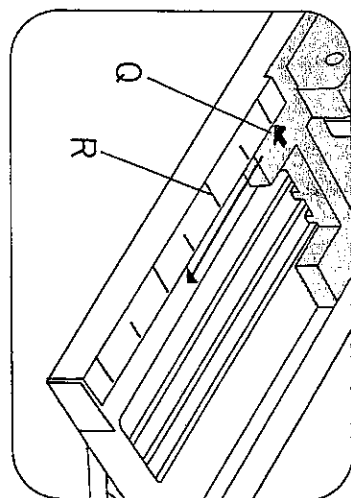

Buttonhole setting

Push button C. Set the needle thread tension at range 3 for buttonhole sewing. Attach the buttonhole foot. Set the stitch density at range N. Insert a gimp thread in the sewing foot as shown in the illustration: Place the thread over the back ridge O, and pull it taut so that it is held in tab P at the front. During sewing, arrow Q runs along scale R. This is how the buttonhole length is determined. For sewing buttonholes use light sewing thread.

Réglage de la boutonnière

Appuyer sur la touche C. Régler la tension du fil d'aiguille dans la zone boutonnières sur 3. Fixer la semelle boutonnières. Régler la densité des points dans la zone boutonnières N. Introduire le fil de passe dans la semelle comme suit: Poser le fil sur le crochet arrière O, le tendre et l'accrocher dans le crochet avant P. Pendant la couture la flèche Q coulisse le long de l'échelle graduée R. Ainsi, il est possible de déterminer la longueur de la boutonnière. Utiliser du fil à coudre fin.

Knoopsgat instellen:

Toets C indrukken. Bovendraadsparing in de knoopsgatenzone op 3 zetten. Knoopsgatenvoet inklikken. Steekdichtheid in knoopsgatenzone N instellen. De vuldraad als volgt aanbrengen: Draad over het achterste nokje O leggen, strak aantrekken en in het voorste nokje P vastklikken. Bij het naaien loopt pijl Q langs lengteschaal R. Hierdoor kan de lengte van het knoopsgat worden bepaald. De lengteverdeling op de slede van de voet verloopt in halve centimeters. Voor knoopsgaten dun naaigaren gebruiken.

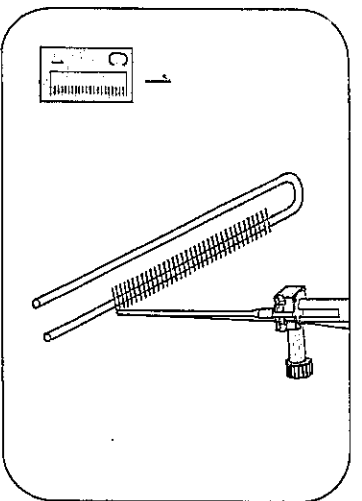

Knopflochnähen
Schiene bis zum Anschlag nach vorne ziehen.

- 1 Erste Raupe in der gewünschten Länge nähen. Nadel hochstellen.
- 2 Taste B tippen und festhalten, 4 bis 6 Riegelstiche nähen. Den Stoff dabei festhalten. Nadel hochstellen. Taste loslassen.
- 3 Taste A tippen. Zweite Raupe in der gleichen Länge wie die erste nähen. Nadel hochstellen.
- 4 Taste B tippen und festhalten, 4 bis 6 Riegelstiche nähen. Den Stoff dabei festhalten. Nadel hochstellen. Taste loslassen.
- 5 Einige Vernähstiche nähen. Den Stoff herausnehmen. Einlaufgaden anziehen und abschneiden.
- 6 Knopfloch aufschneiden.

Es empfiehlt sich, vor dem Nähen der Knopflocher in das Kleidungsstück, ein Probaknopfloch zu nähen.

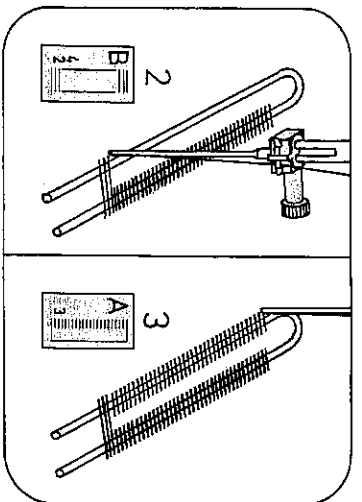

Sewing buttonholes

Pull the bottom of the buttonhole foot forward as far as it will go.

- 1 Sew first buttonhole seam. Raise the needle.
- 2 Push button B until 4 to 6 bartacking stitches are sewn, holding the work-piece fast. Raise the needle. Then release the button.
- 3 Push button A. Sew the second buttonhole seam the same length as the first. Raise the needle.
- 4 Push button B until 4 to 6 bartacking stitches are sewn, holding the material fast. Raise the needle. Then release the button.
- 5 Sew a few tying stitches. Remove the fabric, pull the filler cord taut and trim.
- 6 Cut the buttonhole open.

Before sewing buttonholes in the garment it is recommended to sew a buttonhole as a test.

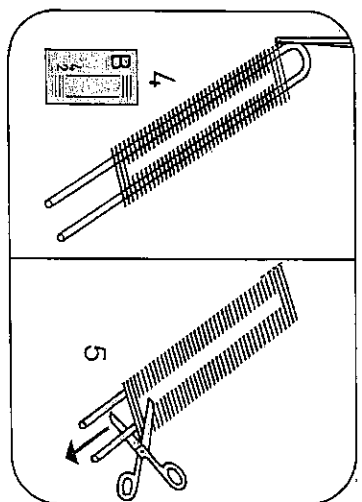

Exécution de boutonnières

Tirer la semelle mobile vers l'avant jusqu'à la butée.

- 1 Exécuter la première lèvre à la longueur désirée. Arrêter l'aiguille position haute.
- 2 Appuyer sur la touche B et la maintenir pendant 4 à 6 points d'arrêt. Maintenir la matière. Arrêter l'aiguille en position haute. Relâcher la touche.
- 3 Appuyer sur la touche A. Exécuter la deuxième lèvre dans la même longueur que la première. Arrêter l'aiguille en position haute.
- 4 Appuyer sur la touche B et la maintenir pendant 4 à 6 points d'arrêt. Maintenir la matière. Arrêter l'aiguille en position haute. Relâcher la touche.
- 5 Bidrer par quelques points de nouage. Enlever la matière. Tenir le fil de passe légèrement tendu et le couper.
- 6 Ouvrir la boutonnière.

Nous recommandons d'exécuter une boutonnière à titre d'essai sur le vêtement avant de commencer à coudre les boutonnières.

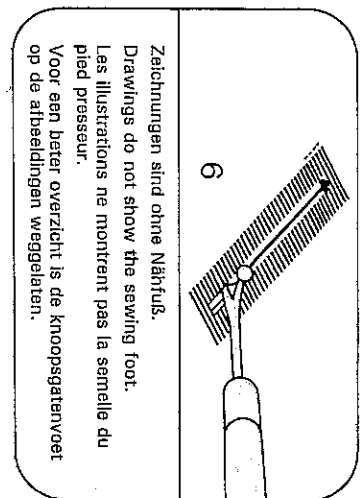

Zeichnungen sind ohne Nähfuß.

Drawings do not show the sewing foot.

Les illustrations ne montrent pas la semelle du pied presseur.

Voor een beter overzicht is de knoopsgatenvoet op de afbeeldingen weggelaten.

Knoopsgaten maken:

De slade van de voet eerst geheel naar u toe schuiven.

- 1 Het eerste rijtje naaien tot het pijltje van de voet op de gewenste lengte staat. Naald omhoog brengen.
- 2 Toets B indrukken, ingedrukt houden en 4-6 transsteken maken daarbij de stof vasthouden. Naald omhoog. De toets loslaten.
- 3 Toets A indrukken voor het linkerrijtje. Dit rijtje net zolang maken als het rechter rijtje. Naald omhoog.
- 4 Toets B indrukken, ingedrukt houden en 4-6 transsteken maken, daarbij de stof vasthouden. Naald omhoog. Dan de toets loslaten.
- 5 De machine even laten lopen om enige afrechtsteken te maken. De stof van de machine nemen en de ingedraad aantrekken en afknippen.
- 6 Het knoopsgat met het tornmesje opensnijden.

Maak eerst een knoopsgat op een proeflapje.

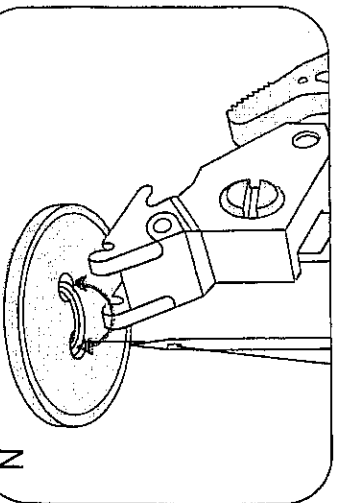

Knopf annähen Nähfuß ohne Nähfuß oder mit Klarsichtfuß

Stich: Transporteur: versenken
Taste E
feines Nähgarn
Drehen Sie das Handrad auf sich zu, bis die Nadel in linker Stichlage abwärts geht.

Legen Sie nun den Knopf auf die zuvor markierte Stelle. Vorsichtig Stoff mit Knopf unter den Nähfußhalter schieben. Nähfußhalter senken und die Nadel in die linke Knopfböhrung einstechen lassen. Handrad weiter drehen, bis die Nadel in die rechte Knopfböhrung einsteicht. Dabei am Knopf evtl. eine Korrektur vornehmen. 6-8 Überstiche nähen (Abb. N).

Taste B tippen, loslassen und einige Stapsstiche in der linken Knopfböhrung nähen.

Knopf mit Stiel
Große Knöpfe in schweren Stoffen benötigen einen Stiel.
Die Nadel in die linke Knopfböhrung einstechen lassen. Bevor Sie den Nähfuß senken, legen Sie einen Maschinennadelkolben oder ein Streichholz auf die Knopfnitte (Abb. O). Einige Überstiche nähen und ca. 15 cm Fadenlänge stehen lassen. Ober- und Unterfäden durchfäden (Abb. P) und den Stiel umwickeln (Abb. Q). Die Fadenenden von Hand verknoten.

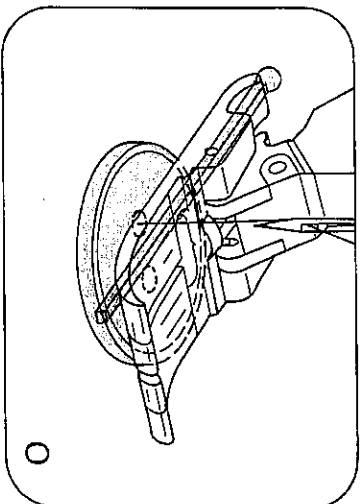

Sewing on buttons Sewing foot: Clear-view foot or without sewing foot

Stich: Button E
Feed dog: Lowered
Thread: Fine sewing thread
Move the needle to its left position, and turn the hand wheel towards you until the needle descends.

Position the button on the previously marked material: Carefully place material and button under the sewing foot holder. Lower the sewing foot holder and let the needle stitch into the left hole of the button. Turn the hand wheel further until the needle stitches into the right hole of the button. If necessary, alter the position of the button. Sew 6 to 8 zigzag stitches (Fig. N).

Press button B, release it again, and sew a few stitches in the left hole of the button.

Buttons with stem
Large buttons in heavy materials require a stem.
Let the needle stitch into the left hole of the button. Before lowering the sewing foot place a sewing machine needle shank or a match on the middle of the button (Fig. O). Sew a few zigzag stitches and leave a thread end, about 15 cm long. Pull needle and bobbin threads out (Fig. P) and wrap the stem (Fig. Q). Tie off the thread ends.

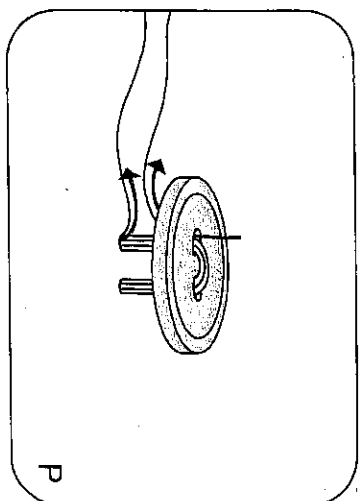

Pose de boutons

Pied presseur: sans pied-de-biche ou avec pied en plexiglas
Bouton-poussoir E
Griffe: l'abaissier
Fil: Fil à coudre fin

Tourner le volant vers soi jusqu'à ce que l'aiguille descendante se trouve en jetée gauche.
Poser le bouton à l'emplacement voulu sur le tissu et sous le pied presseur. Glisser précautionneusement le tissu et le bouton sous le support du pied presseur. Abaisser celui-ci et faire piquer l'aiguille dans le trou gauche du bouton. Continuer à tourner le volant jusqu'à ce que l'aiguille pique dans le trou droit. Rectifier éventuellement la position du bouton. Ensuite, exécuter 6 à 8 points zigzag (fig. N). Appuyer sur le bouton-poussoir B, relâcher celui-ci ensuite et coudre quelques points sur place dans le trou gauche du bouton.

Bouton à queue

Les grands boutons sur les tissus lourds sont à fixer à distance, c'est-à-dire avec une queue.
Faire piquer l'aiguille dans le trou gauche du bouton. Avant d'abaisser le pied presseur, poser le talon d'une aiguille ou une allumette sur le centre du bouton (fig. O). Coudre quelques points zigzag et laisser dépasser 15 cm de fil env. Passer les fils d'aiguille et de canette sur l'envers par les trous du bouton (fig. P) et enrouler les fils lâches autour de la queue du bouton (fig. Q). Ensuite nouer les bouts de fil à la main.

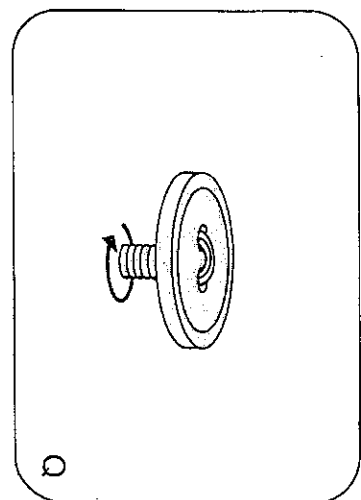

Knopen aanzetten:

Naaivoet: Zonder voet of met de borduurvoet
Steek: toets E
Transporteur: laten zakken
Garen: dun naalgaren

Draai het handwiel zover naar u toe, tot de naald links naar beneden gaat. Leg nu de knoop op de gemarkeerde plaats. Voorzichtig, knoop met stof onder de voet leggen. Stofandrucker naar beneden zetten en de naald in het linker gaarje van de knoop laten insteken. Het handwiel verder draaien, tot de naald in het rechtergaarje van de knoop staat. Daarvoor de knoop eventueel iets bijdraaien. 6-8 zigzagsteken naaien en de naald boven de stof zetten, afb. N.

Toets B intippen, loslaten en enige afhechstekken in het linker gaarje maken.

Knopen op staal

Op dikke stof moeten de knopen op een steeltje worden aangezet.
De naald in het linker gaarje van de knoop plaatsen. Voor u de naaivoet laat zakken, eerst de kolf van een machinaal naald of een lucifer tussen de gaarjes van de knoop leggen, afb. O. Enige zigzagsteken naaien, de stof onder de voet weghalen en de draadlinden op ca. 15 cm afknippen. Boven en ondertraad naar het steeltje halen en het steeltje met de hand omwikkelen en verknoepen, afb. P en Q.

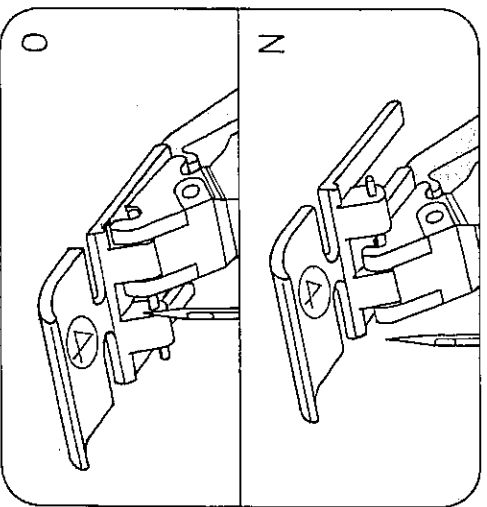

Reißverschluss einnähen
 Nähfuß: Reißverschlussfuß
 Stichlänge: 2-3
 Stich: Taste G
 Garn: Nähgarn

Je nach Verarbeitung kann der Reißverschlussfuß links oder rechts eingearbeitet werden (Fig. N + O).

Beidseitig verdeckt eingenähter Reißverschluss

Verarbeitung:
 Reißverschluss einheften. Den Nähfuß rechts einrasten (Fig. N). Den geöffneten Reißverschluss so unter den Fuß legen, daß die Zähne an der rechten Fußkante entlanglaufen (Fig. P). Reißverschluss bis etwa zur Hälfte in der gewünschten Breite absteppen. Nadel im Stoff stehen lassen. Nähfuß anheben und Reißverschluss schließen (Fig. Q). Nähfuß senken, die Naht bis zum Reißverschlussende weiterführen und die Quernaht steppen.
 Die zweite Reißverschlussseite parallel im gleichen Abstand nähen. Kurz vor Nähende Nadel im Stoff stehen lassen. Nähfuß anheben und den Reißverschluss öffnen (Fig. R). Nähfuß senken. Naht zu Ende nähen.

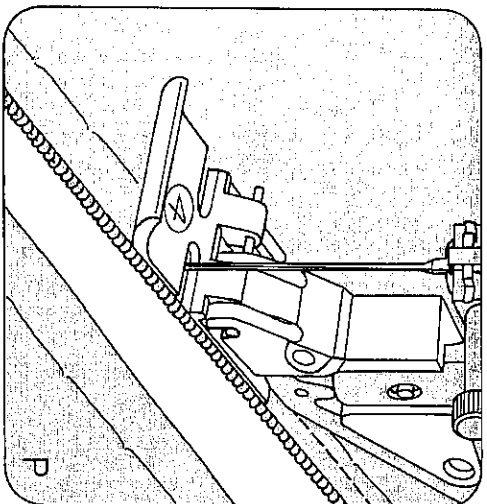

Sewing in zippers
 Sewing foot: zipper sewing foot
 Stitch length: 2 to 3
 Stitch: Button G
 Thread: sewing thread

The zipper foot can be snapped in on the left or right, as required by the method of insertion (Figs. N and O).

Fully concealed zipper insertion

Baste the zipper in place. Engage the zipper foot on the right (Fig. N). Place the opened zipper under the sewing foot so that the teeth run along the right-hand edge of the foot (Fig. P). Stitch along the zipper tape for about half its length at the required seam margin and stop with the needle in the material. Raise the sewing foot and close the zipper (Fig. Q). Lower the sewing foot, continue the seam to the end and sew the crosswise seam.
 Sew the opposite lengthwise seam parallel and at the same distance. Stop shortly before the end, raise the sewing foot and open the zipper (Fig. R). Lower the sewing foot and finish sewing the seam.

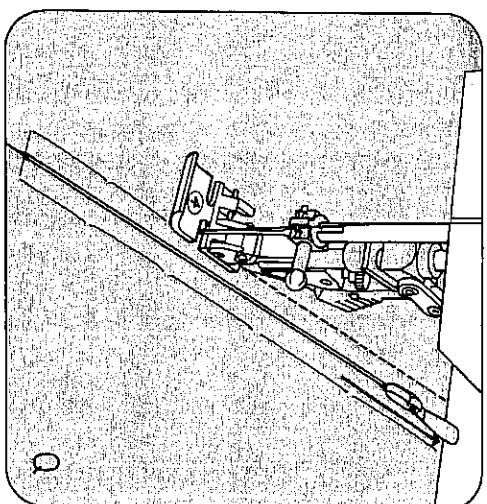

Insertion de fermetures à glissière
 Pied presseur: Pied à fermeture à glissière
 Longueur de point: 2 à 3 mm
 Point: Bouton-poussoir G
 Fil: Fil à coudre

Suivant l'opération, la semelle du pied peut être bloquée en position gauche ou droite (fig. N et O).

Bande de fermeture à glissière couverte symétriquement

Bâtit la fermeture à glissière à la main. Mettre le pied presseur à droite (fig. N), jusqu'à la butée. Ensuite, poser la fermeture ouverte sous le pied presseur de façon que les dents longent le bord droit (fig. P). Insérer la fermeture d'abord jusqu'à la moitié dans la largeur voulue. Laisser l'aiguille dans le tissu, lever le pied presseur et fermer la fermeture à glissière (fig. Q). Abaisser le pied presseur, terminer la couture et réaliser la couture transversale.
 Coudre la seconde couture parallèlement à la première et symétriquement aux bords de la fente. Laisser l'aiguille dans l'étoffe en arrivant juste avant la fin de la couture. Lever le pied presseur et ouvrir la fermeture à glissière (fig. R). Abaisser le pied presseur et terminer la couture.

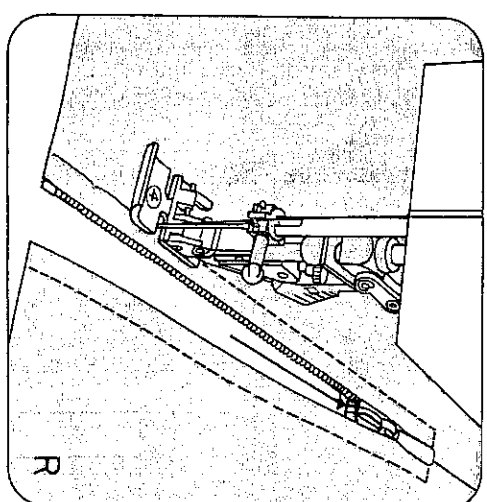

Ritssluiting inzetten
 Naaivoet: ritsvoet
 Steeklengte: 2-3
 Steek: Toets G
 Garen: normaal garen

De ritsluiting-voet kan zowel links als rechts ingeklikt worden (afb. N + O).

Ritsluiting inzetten: onzichtbare sluiting

De rits inrijgen en openritsen. De voet aan de rechterkant inklikken zodat de naald boven de rechter opening van de voet staat (afb. N). De rits zo onder de voet leggen dat de tandjes buiten de rechter kant van de voet lopen (afb. P). De sluiting tot de helft instikken; naald in de stof; naaivoet omhoog; de sluiting dichtritsen (afb. Q).
 Naaivoet omlaag; de sluiting tot het eindpunt instikken en het dwarsnaadje naaien.
 Het tweede stiksels op dezelfde afstand stikken. Op de helft van het stiksels de naald in de stof; voet omhoog (afb. R); de rits openen; naaivoet omlaag; het stiksels afmaken.

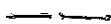
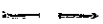

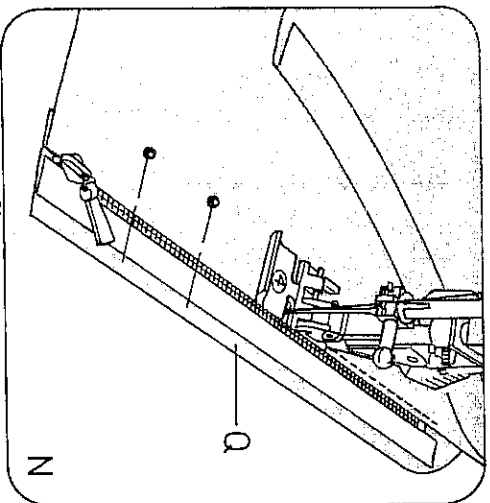

Hosentreißverschluss (Damen) Maschinen-Einstellung siehe Seite 42,

43.
Den Reißverschlussfuß rechts einrasten. Die Schlitzkanten hügelnd. Den geschlossenen Reißverschluss so unter den rechten gebügeltten Schlitzrand heften, daß die Reißverschlusszähne noch sichtbar sind. Vorbereitete Untertrittsleiste Q anstecken und beim Aufsteppen mitanlassen. Die Reißverschlusszähne laufen am rechten Führungssteg entlang (Abb. M). Kurz vor Nahtende Nadel im Stoff stehen lassen, Nähfuß anheben, Reißverschluss öffnen. Nähfuß senken und die Naht fertig nähen. Den Reißverschluss schließen.

Übertrietanden Schlitzrand nach Nahtverlauf aufzustecken. Linke Reißverschlussseite einheften (Abb. O). Reißverschluss öffnen. Das Führungslinéal anbringen und auf die Absteppbreite so ausrichten, daß das Führungslinéal an der Kante des Stoffes entlangläuft (Abb. P). Kurz vor Nahtende Nadel im Stoff stehen lassen, Nähfuß anheben, Reißverschluss schließen, Nähfuß senken und die Naht fertig nähen. Das Ende der Reißverschlussnaht durch einen Riegel sichern.

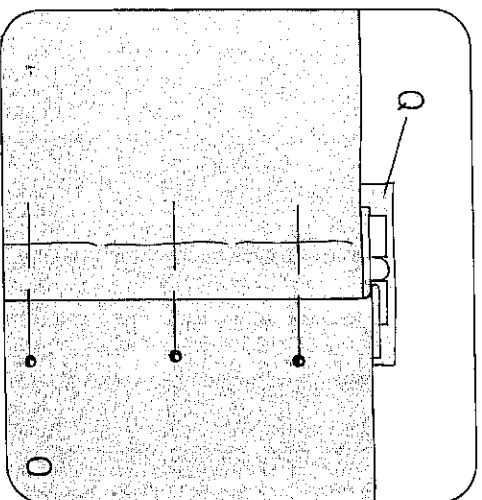

Zippers in ladies' slacks

For machine setting see page 42, 43. Engage the zipper foot on the right. Press the edges of the placket. Baste the closed zip to the right edge of the placket on the reverse fabric side so that its teeth are still visible. Pin facing strip Q to the underside and stitch it down at the same time as you sew the zip. The zip teeth run along the right guiding edge of the foot (Fig. N). Shortly before the end of the seam, leave the needle down in the fabric, raise the zipper foot again and finish sewing the seam. Close the zip. Pin the overlapping edge along the intended seam line. Baste left zip edge (Fig. O). Open zip. Attach the edge guide and position it for the desired seam margin so that it moves along the edge of the fabric (Fig. P). Shortly before the end of the seam, leave the needle down in the fabric, raise the zipper foot and close the zip. Lower the zipper foot and finish sewing the seam. Secure the end of the zip seam with a barrack.

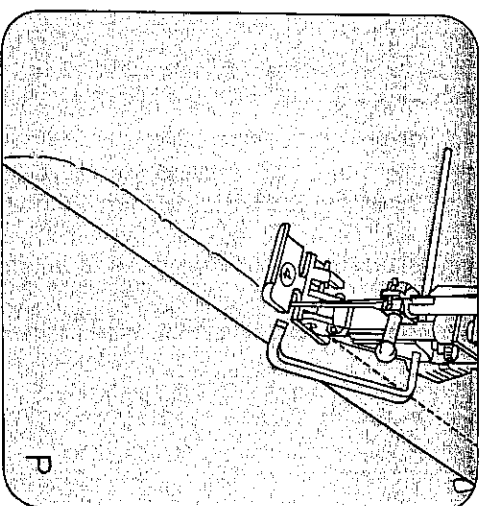

Fermeture à glissière pour pantalon dame

Réglage de la machine voir pages 42, 43.

Déplacer le pied à droite jusqu'à la butée.

Repasser les bords de la fente. Bâter la fermeture à glissière fermée sous le bord droit de la fente de manière que les dents de la fermeture soient encore visibles. Epingler la sous-patte Q et assembler le tout par une couture. Les dents de la fermeture à glissière longent la barrette droite, comme le montre la figure N. Peu avant la fin de la couture, laisser l'aiguille dans le tissu, relever le pied presseur, ouvrir la fermeture à glissière, rabaisser le pied presseur et terminer la couture. Fermer la fermeture à glissière. Epingler la sous-patte dépassante selon le tracé de la couture. Bâter la partie gauche de la fermeture à glissière (fig. O).

Ouvrir la fermeture à glissière. Mettre en place et aligner le guide-droit sur la fente-droit longe le bord du tissu (fig. P). Peu avant la fin de la couture, laisser l'aiguille dans le tissu, remonter le pied presseur et fermer la fermeture à glissière. Rabaisser le pied presseur et terminer la couture. A la fin de la couture, coudre un arrêt.

Treksluiting in damespantalon

Machiene instellen zie blz. 42.

Verschuif de zool van de treksluitingvoet geheel naar links.

De inslagen van het split scherp instrijken. De treksluiting (gesloten) zóver onder de rechterzijde van het split spelden, dat de tandjes nog zichtbaar zijn. Voorgeknipt tegenbetleg Q inrijgen en bij het naaien meestikken. De tandjes van de sluiting liggen bij het instikken onder de rechter zijkant van de voet (afb. N). Laat vlak voor het einde van de naad de naald in de stof staan. Stofrukker omhoog zetten en de treksluiting openrissen. Voet omlaag en de naad tot het einde afnaaien. Dan de sluiting weer dicht trekken.

De linkeroverslag volgens afb. O ruim over de treksluiting spelden en inrijgen. Sluiting openrissen. Verstelbare lineaal op de voet aanbrengen en zover inregelen dat de afstikbreedte tussen het stiksel en de stofkant precies breed genoeg is (afb. P). Voet omlaag en de naad nauwkeurig doornaaien. Aan het eind de naad met een trans afhechten.

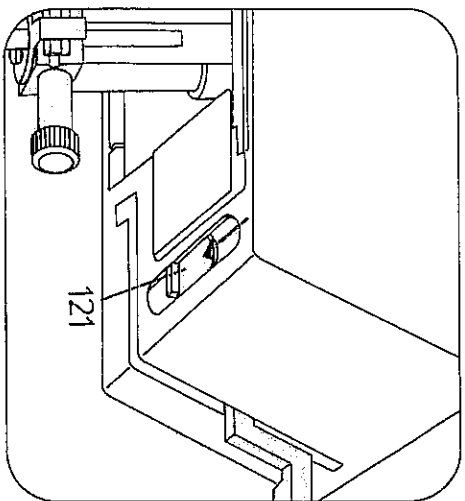

- Stopfen mit Geradstich**
 Stopffuß
 (Sonderzubehör)
 Taste G
 Stich: etwas leichter
 Oberfadenspannung: feines Maschinestückgarn
 Garn: Stärke 70
 Nadel: versenkt
 Transpporteur: nach hinten
 Stopfanschlag 121: schieben Stoff-drückerhebel senken

Stopffuß anbringen
 Die Nadel hochstellen: Den Bügel P nach hinten drücken und festhalten. Den Stif des Fußes in die Bohrung N einühren, die Gabel R greift dabei um die Stoffrückertange, und den Fuß bis zum Anschlag einsetzen. Den Bügel P loslassen, wobei er sich auf die Halteschraube Q legt. Die Schraube O festdrehen.
 Unterfaden nach oben holen. Beide Fäden bei Nähbeginn festhalten. Zuerst einige Stiche im Stoff nähen. Spannen Sie die Fäden dicht nebeneinander und überstopfen Sie die schadhafte Stelle. Jeweils am Nahtende in runden Bogen stopfen (Fig. S). Sobald die Stopfstelle gleichmäßig bedeckt ist, drehen Sie den Stoff um 90 Grad und stopfen über die zuvor gespannten Fäden, bis die Stopfstelle geschlossen ist (Fig. T).
 Die Stichlänge bestimmen Sie bei dieser Arbeit selbst, indem Sie das Nähgurt hin- und herbewegen.

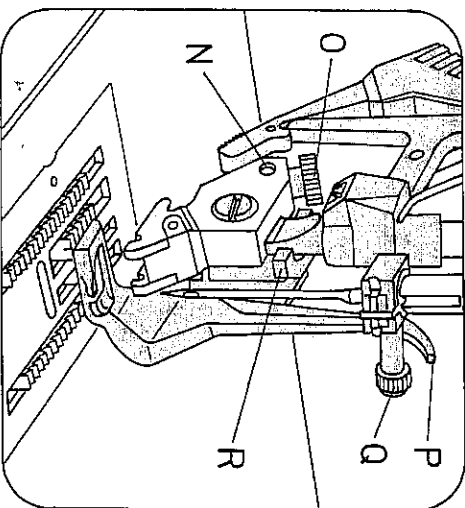

- Darning with straight stitch**
 Sewing foot: Darning foot
 (special accessory)
 Button G
 Stich: Ease needle thread
 Tension: tension
 Thread: Fine machine embroidery thread
 Needle: Size 70
 Feed dog: Lowered
 Darning stop 121: push backwards, lower presser bar lifter

Attaching the darning foot
 Position the needle up. Push bar P to the back and hold it there. Fit the pin of the foot in hole N (at the same time, fork R engages the presser bar) and push the foot fully in. Let go of bar P, which then rests on retaining screw Q. Tighten screw O.
 Draw up the bobbin thread. Hold both threads until the machine has made a few stitches. First sew a few stitches over the damaged spot from one side to the other in serpentine fashion, placing the lines of stitching close together (Fig. S). When the damaged spot has been covered completely, turn the workpiece through 90° and darn at right angles to the preceding row of stitches (see Fig. T).
 You determine the length of the darning stitches by the rate at which you move the fabric back and forth.

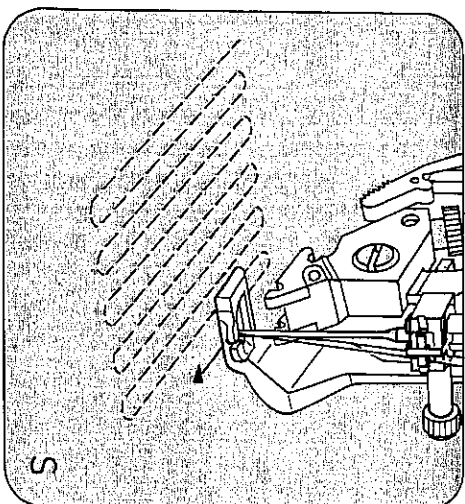

- Reprisage au point droit**
 Pied presseur: Pied à reprisier
 (extra supplément)
 Bouton-poussoir G
 Point: moins forte
 Tension du fil: Fil à broder fin
 d'aiguille: Grossesur 70
 Fil: abaissee
 Aiguille: abaissée
 Griffes: La glisser vers l'arrière
 Butée 121: Abaisser le levier
 presse-tissu

Fixation du pied à reprisier
 Lever la barre à aiguille. Déplacer l'étrier P vers l'arrière et le maintenir. Introduire le tenon de la semelle dans le trou N; la fourche R entoure la barre du pied presseur; introduire le pied jusqu'à la butée. Lâcher l'étrier P; il se pose sur la vis de maintien Q. Ensuite resserrer la vis O.
 Remonter le fil de canette et maintenir les deux fils pendant les premiers points. Ancrer d'abord quelques points dans le tissu puis, tendre les fils d'un bord à l'autre du trou, en serpentin (fig. S). Dès que le trou est régulièrement recouvert de fils couchés dans un sens, tourner l'ouvrage de 90° et recouvrir les fils uniformément de petits points (fig. T). Déterminer soi-même la longueur des points en déplaçant l'ouvrage plus ou moins vite.

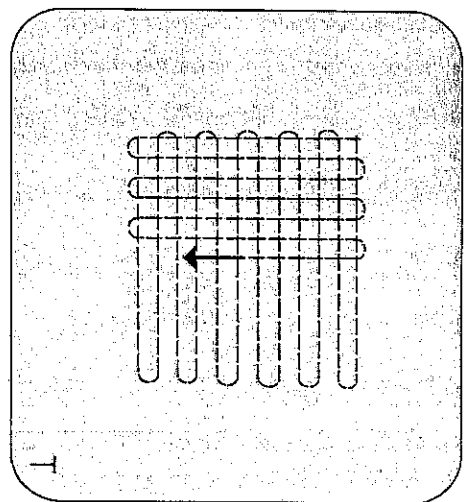

- Stoppen med de rechte steek**
 Naivoet: stopvoet
 (extra accessoire)
 Steek: toets G
 Bovenspanning: iets losser
 Garen: dun machinestopgaren
 Naald: dikte 70
 Transpporteur: laten zakken
 Schuifje 121 naar achteren schuiven.
 Stofaandrukker omlaag.

Stopvoet bevestigen:
 De naald in de hoogste stand zetten. Beugel P naar van u af drukken en vasthouden. De stift van het voetje in opening N schuiven, waarbij voorke R om de stofaandruksrang valt. Het voetje zover mogelijk naar links drukken.
 Beugel P loslaten, waardoor deze over schroef Q komt te liggen. Schroef O vastdraaien.
 Haal de spoeldraad omhoog. Beide draden even vasthouden en enkele hechten steken maken. Ga vervolgens met dicht liggende banen (Afb. S) over de te repareren plek, tot een hechte basis is bereikt. Draai de stof 90° graden en schuif nogmaals met dicht opeen liggende streekbanen over het gat tot de stop gereed is (Afb T). De steeklengte moet u zelf — al schuivend — bepalen.

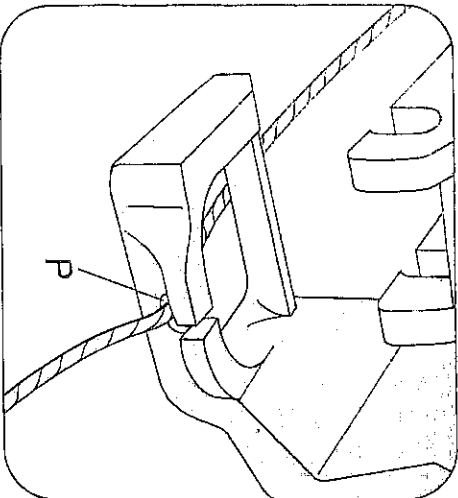

Stopfen mit Wolle
Nähfuß: Stopffuß (Sonderzubehör)
Stich: Taste E
Oberfadenspannung: im Knopflochbereich bei 3
Nähgarn: Stick- und Stoffgarn, Wolle
Nadel: Stärke 70
Transporteur: versenkt
Stopschlag 121: nach hinten schieben, Stoffdrückenhebel senken

Führen Sie den Wollfaden durch den Stichlochausschnitt des Stopffußes und legen Sie ihn in die Fadenführung P. Der Faden liegt unter dem Stopffuß. Beginnen Sie oben links und spannen Sie die Wollfäden quer über die Stopfstelle (Abb. N).
 Anschließend wird der Wollfaden abgeschnitten und die zuvor gespannten Wollfäden mit Zickzackstichen oder mit der Elastiknaht übernäht (Abb. O).
 Bitte beachten Sie, daß die Stichreihen nicht zu dicht nebeneinander liegen, da sonst die Stopfstelle zu hart wird.
 Die oben beschriebenen Arbeitsgänge werden auf der linken Seite genäht. Die Stopfstelle sieht dadurch von rechts schöner aus.

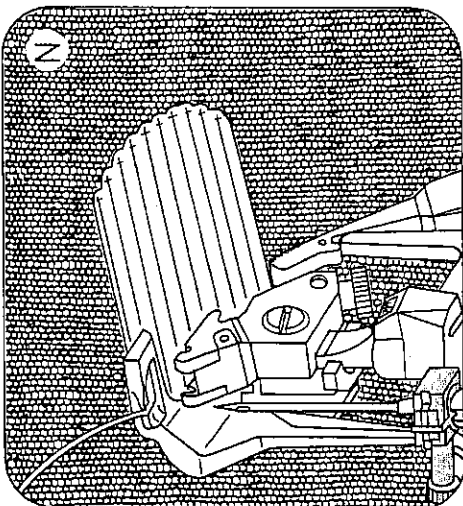

Darning with wool
Sewing foot: Darning foot (special accessory)
Stich: Burton E
Tension: 3 in buttonhole range
Sewing thread: Embroidery and darning thread, wool
Needle: Size 70
Feed dog: lowered
Darning stop 121: push backwards, lower presser bar lifter

Draw the wool thread through the needle hole of the darning foot and into thread guide P.
 Place the wool thread under the darning foot. Start at the top left and place the wool thread back and forth across the damaged area (Fig. N).
 Then cut the wool thread and sew over the rows of wool thread with zigzag stitches or an elastic-stitch seam (Fig. O).
 Do not place the lines of stitching too close together, as this would make the darn too hard.
 All darning work described above is carried out on the reverse side of the fabric, so that the darn looks neater on the face side.

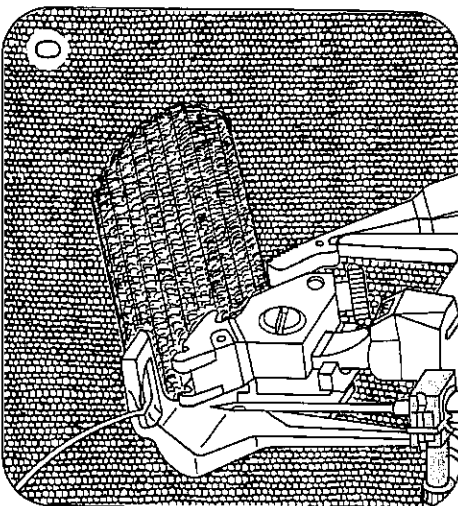

Reprise à la laine
Pied presseur: Pied à repriser (contre supplément)
Point: Bouton-poussoir E
Tension du fil: Zone boutonnières (3)
fil d'aiguille: fil à broder ou à repriser
fil: fil de laine
Aiguille: Grosseur 70
Griffe: abaissée
Butée 121: La glissier vers l'arrière
 Abaisser le levier presse-tissu

Enfiler le fil de laine par le trou du pied à repriser et le coucher dans la rainure de guidage P, sous le pied à repriser.
 Tourner l'ouvrage à l'envers. Commencer à fixer la laine à gauche et couvrir le trou d'un bord à l'autre (fig. N).
 Couper le fil de laine et couvrir les fils de laine ayant été fixés de points zigzag ou de points zigzag piqués (fig. O).
 Veiller à ce que les rangées de points zigzag ne soient pas trop serrées, la reprise deviendrait trop dure et trop raide.
 En reprisant de l'envers, le raccommodage est moins voyant.

Stoppen met wol
Naalvoet: stopvoet
Steek: toets E
Bovenspanning: knoopsgatenzone bij 3
Naalgarren: dun en soepel garen, liefst stopgaren, wol
Naald: dikte 70
Transporteur: uitgeschakeld
Schuijfe 121 naar achteren schuiven.
 Stoffaandrucker omhoog.

Steek de draad wol door het draadgleufje P van de stopvoet.
 De draad ligt nu onder de voet. Start links boven het gat en span woldraden naar rechts en terug over het gat tot dit geheel is bedekt (afb. N). Dan de woldraad doorknippen; met zigzagsteek of gestikte zigzag de woldraden losjes hechten. Om de stop niet te hard te maken behoeven slechts enkele hechtstiksels over de stop te worden gelegd (afb. O).
 Stop bij voorkeur op de linker stoffkant. Aan de rechterkant is de wolstop daarvoor minder zichtbaar.

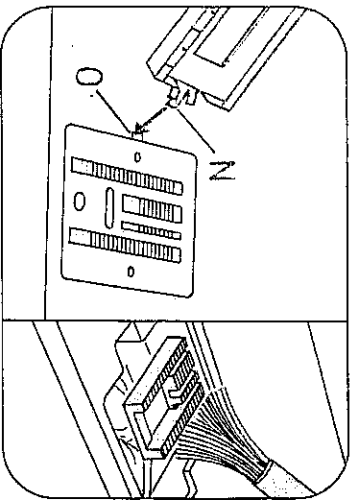

Reinigen und Ölen

- **Netzstecker ziehen.** Nadel hochstellen. Spulenkapsel herausnehmen und Nähfuß ausrasten. Die vordere Nocke N des Knopflochfußes in die Öffnung O an der linken Kante der Stichplatte stecken. Den Fuß nach unten drücken, wobei sich die Stichplatte löst. Stichplatte herausnehmen. Mit dem Pinsel den Transporteur und den Greifraum reinigen. Die Maschine nicht ölen. Nur ab und zu einen Tropfen Öl, wie die Zeichnung zeigt, in die Greiferbahn geben.

Nettoyage et graissage

- **Débrancher la machine du secteur.** Amener l'aiguille en position haute. Sortir la boîte à canette et dégager la samalla. Engager le tenon avant N du pied à boutonnières dans l'ouverture O à gauche de la plaque. Abaisser la semelle et la plaque à aiguille est libérée. Enlever la plaque à aiguille. A l'aide d'un pinceau, nettoyer la griffe et le compartiment du crochet. Ne pas huiler la machine. De temps à autre, il suffit de mettre une goutte d'huile dans la coursière, comme il est montré sur le schéma.

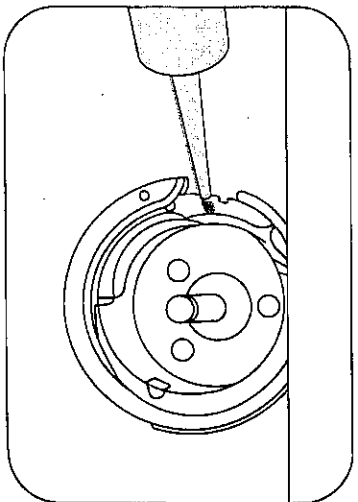

Cleaning and oiling

- **Pull out the mains plug.** Raise the needle. Remove bobbin case and let sewing foot snap out. Insert the front tab N of the buttonhole foot in opening O on the left edge of the needle plate. Push the foot downwards, the needle plate is loosened. Remove needle plate. Clean the feed dog and the vicinity of the sewing hook with a soft brush. Do not oil the machine. All you have to do is put a drop of oil in the hook raceway now and then (as shown in the illustration).

Schoonmaken en smeren:

- **Stekker uit het stopcontact.** Naald omhoog en de naaivoet verwijderen. De spoelhuis uit de machine nemen. Het voorste nokje N van de knoopsgatenvoet in gaatje O aan de linkerkant van de steekplaat steken. De voet naar beneden drukken, waarbij de steekplaat omhoog komt. De steekplaat verwijderen. Met een kwastje de transporteur en de grijperruimte schoonmaken. De grijpbaar af en toe smeren met een druppel olie (zie schets boven). Verder behoeft de machine niet gesmeerd te worden.

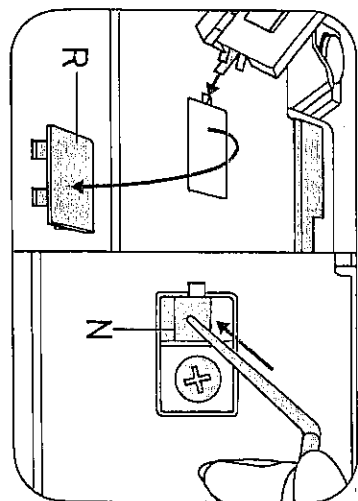

Glühlampe auswechseln

- **Netzstecker ziehen.** Mit dem Knopflochfuß den Einsetz R auf dem Kopfdeckel anheben, entfernen und nach dem Wechseln der Glühlampe wieder eindrücken. Führungslineal etwas schräg in die Öffnung N auf dem Kopf der Maschine stecken. Lampengehäuse niederdrücken und festhalten. Die Glühlampe hochdrücken, nach O drehen und herausnehmen. Die neue Lampe so einsetzen, daß die Führungen in den Schlitz Q gleiten. Die Glühlampe hochdrücken und nach P drehen. Die maximale zulässige Leistung der Lampe beträgt 15 Watt.

Changement de l'ampoule

- **Débrancher la machine du secteur.** Au moyen du pied à boutonnières, soulever l'applique R sur le couvercle, l'enlever et la remettre en place après avoir remplacé l'ampoule. Placer le guide-bord de façon oblique dans l'ouverture N sur la tête de la machine. Descendre et maintenir le boîtier de la lampe. Pousser l'ampoule vers le haut, la tourner vers O et l'enlever. Placer l'ampoule neuve de manière que ses tétons s'engagent dans les fentes Q. Pousser l'ampoule vers le haut et la tourner vers P. Puissance maximale admissible de l'ampoule: 15 Watts.

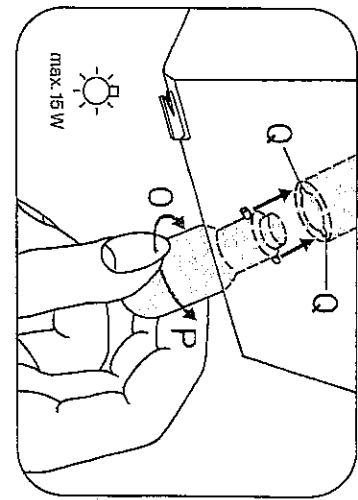

Changing the bulb

- **Pull out the mains plug.** Use the buttonhole sewing foot to lift up insert R on the arm cover, remove the cover and push it back in place after having exchanged the light bulb. Hold the edge guide slightly tilted and push it into opening N in the head of the machine. Press down the housing of the lamp and hold it fast. Push the bulb upwards, turn it in direction O and pull it out. Insert the new bulb so that the pins enter slots Q, push the bulb upwards and turn it in direction P. Be sure to use only a 15-watt light bulb in the sewing lamp.

Lampje wisselen

- **Stekker uit het stopcontact.** Met de knoopsgatenvoet het inzetstukje R uit de kopdeksel optillen, verwijderen en na het wisselen van het lampje weer indrukken. De lineaal iets schreef in opening N in de kop van de machine steken. Het lamphuis naar beneden drukken en vasthouden. Het oude lampje omhoog drukken, richting O draaien en eruit nemen. Nieuw lampje zo inzetten dat de beide pennen in de gleuven Q grijpen. Het lampje omhoogdrukken en naar P draaien. Er mogen uitsluitend naaimachinelampjes van maximaal 15 Watt voor deze machine worden gebruikt.

Nadel-Tabelle

Die Wahl der richtigen Nadel garantiert eine bessere Verarbeitung des Nähmaterials

Bezeichnung	Profil	Nadelspitze und Nadelöhr	Geeignet für	Stoffqualität	
				leicht	schwer
130/705 H Nadelstärke: 70/80		Kleine Kugelspitze	Universalnadel für feinstrichige Synthetikleinwand, feines Leinen, Chiffon, Batist, Organdy, Wollstoffe, Samt, Ziernähte, Stickereien	leicht Nadel 60 70 75	mittel Nadel 80 90
130/705 H-SUK Nadelstärke: 70/110		mittlere Kugelspitze	Grobmaschige Strickstoffe, Wirkstoffe, Lastex, Interlock, Quilana, Simplex		
130/705 H-PS Nadelstärke: 75+90		mittlere Kugelspitze	Speziell entwickelte Stretchnadel. Besonders gut geeignet für empfindliche Stretch- und Wirkstoffe		
130/705 H-SKF Nadelstärke: 70/110		große Kugelspitze	Grobmaschige Miederwaren, Lycra, Simplex, Lastex		
130/705 H-J Nadelstärke: 90/110		spitze Rundspitze	Körper, Berufsbekleidung, schwere Leinwandstoffe, Blue Jeans, feines Segeltuch		
130/705 H-LK Nadelstärke: 70-120		Schneidspitze (rechts-schneidend)	Leder, Wildleder, Kalbsleder, Ziegenleder		
130/705 H-PCL Nadelstärke: 80-110		Schneidspitze mit Spitzennrinne (linkslaufend)	Kunstleder, Plastik, Folien, Wachtuch		
130 H-N Nadelstärke: 70-110		keine Kugelspitze, langes Nadelöhr	Absteppnähte mit Knopflochseide oder synthetischem Garn 30/3		
130/705 H-Wing Nadelstärke: 100		Hohlraumspitze	Effektvolle Hohlraumnähte bei stark appretierten Geweben, Organdy, Glasbatist		





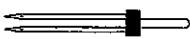
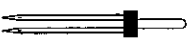
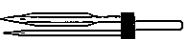

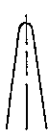

Nadel-Tabelle

Bezeichnung	Stüchlänge	Stichbreite	Nadel-entfernung	Geeignet für
130/705 H-ZWI Stärke: 80	2,5 mm	—	1,6 mm 2,0 mm	normale Biesen normale Biesen
130/705 H-ZWI Stärke: 80 90 100	2,5 mm 2,5 mm 3,0 mm	— — —	2,5 mm 3,0 mm 4,0 mm	breite Biesen extra breite Biesen
Ziennuster mit Zwillingsnadeln Bevor Sie die gewünschte Verzierung ausnähen, kontrollieren Sie durch Drehung des Handrades, ob die Nadeln einwandfrei einstreichen. Dadurch wird ein Nadelbrechen weitgehend ausgeschlossen.				
Zierstichmuster/Zickzack-Muster				
130/705 H-ZWI Stärke: 80 80 80	0,5-1,5 mm 0,5-1,5 mm 0,5-1,5 mm	breit schmal schmal	1,6 mm 2,0 mm 2,5 mm	Verzierungen Verzierungen Verzierungen
Hohlraum/Spezial Doppelnadel				
130/705 H-ZWI-HO Stärke: 80 100	2,0-3,0 mm 2,0-3,0 mm	sehr schmal schmal		Dekorativer Hohlraumeffekt. Stark appretierte Gewebe und Glasbatist sind besonders gut geeignet

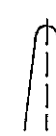

Needle chart

Use of the correct needle ensures better processing of the material.

System & No.	Profile	Point & eye	Suitable for	Fabric weight:	
				light Needle size: 60 70 75	medium Needle size: 80 90
130/705 H 70, 80		Light ball point	Universal needle for fine-meshed synthetics, fine linen, chiffon, batiste, organdy, woolsens, velvet, fancy seams and embroidery work.	Fabric weight: heavy Needle size: 100 110 120	
130/705 H-SUK 70, 110		Medium ball point	Coarse knitted fabrics, Lastex, double-jersey fabrics, Quiana and Simplex.		
130/705 H-PS 75, 90		Medium ball point	Stretch-fabric needle. Particularly suitable for delicate stretch- and knitted fabrics.		
130/705 H-SKF 70, 110		Heavy ball point	Wide-meshed corsetry, Lycra, Simplex and Lastex		
130/705 H-J 90-110		Acute round point	Twill, workwear, heavy linen, blue jeans and light canvases.		
130/705 H-LR 70-120		Narrow twist point	Leather, suede, calf and goatskin leathers		
130/705 H-PCl 80-110		Narrow wedge point with left-twist groove	Imitation leathers, plastic materials, plastic sheeting and oilcloth.		
130 H-N 70-110		Light ball point long eye	Seams topstitched with buttonhole silk or No. 30/3 synthetic thread.		
130/705 H-Wing 100		Hemstitching point	Attractive hemstitching on heavily dressed materials, organdy and glass cambric.		

Needle chart

System & No.	Stitch length	Stitch width	Needle spacing	Suitable for
 130/705 H-ZWI 80	2.5 mm	—	1.6 mm	Medium-wide cording
	2.5 mm	—	2.0 mm	
 130/705 H-ZWI 80 90 100	2.5 mm	—	2.5 mm	Wide cording Extra wide cording Extra wide cording
	2.5 mm	—	3.0 mm	
	3.0 mm	—	4.0 mm	
Decorative designs sewn with twin needles Before you start sewing, turn the handwheel and check to make sure the needles stitch into the fabric properly. In this way, needle breakage can be largely prevented.				
Decorative and zigzag patterns				
 130/705 H-ZWI 80 80 80	0.5-1.5 mm	wide	1.6 mm	Ornamentations Ornamentations Ornamentations
	0.5-1.5 mm	narrow	2.0 mm	
	0.5-1.5 mm	narrow	2.5 mm	
Special hemstitching twin needle				
 130/705 H-ZWI-HO 80 100	2.0-3.0 mm	very narrow	—	Decorative hemstitching effect. Heavily dressed fabrics are particularly suitable.
	2.0-3.0 mm	very narrow	—	

Tableau des aiguilles

Le choix de la pointe d'aiguille adéquate est très important et garantir de meilleurs résultats.

Désignation	Forme de pointe	Pointe et chas de l'aiguille	Utilisations	Matières:	
				légères	lourdes
130/705 H Grosseur de l'aiguille: 70, 80		pointe bille fine	Aiguille universelle pour tissus synthétiques maille fine, lin fin, chiffon, batiste, organdi, tissus laine, velours, pour coutures d'ornementation et pour broderies	Aiguilles: 60 70 75	Aiguilles: 80 90
130/705 H-SUK Grosseur de l'aiguille: 70 à 110		pointe bille moyenne	Tissus tricotés grande maille, tissus maille, Lastex, Interlock, Qulana, Simplex	Aiguilles: 100 110 120	
130/705 H-PS Grosseur de l'aiguille: 75 à 90		pointe bille moyenne	Aiguille Stretch, spécialement développée pour machines Pfaff. Convient tout particulièrement pour tissus stretch et maille délicats.		
130/705 H-SKF Grosseur de l'aiguille: 70 à 110		grande pointe bille	Lycra grande maille (gaines, combinés, etc.) Lycra, Simplex, Lastex		
130/705 H-J Grosseur de l'aiguille: 90 à 110		pointe ronde pointue	Croisé, vêtements de travail, lins lourds, bleu-jeans, toile à voiles fine		
130/705 H-LR Grosseur de l'aiguille: 70 à 120		pointe coupante à droite	Cuir, daim, veau, chevreau		
130/705 H-PCL Grosseur de l'aiguille: 80 à 110		pointe coupante avec rainure oblique (à gauche)	Similicuir, plastique, feuilles plastiques, toile crée		
130 H-N Grosseur de l'aiguille: 70 à 110		petite pointe bille, chas long	Piqûres avec soie à boutonnière ou fil synthétique 30/3		
130/705 H-Wing Grosseur de l'aiguille: 100		pointe pour broderies ajours	Coutures ajours très décoratives sur tissus fins, organdi, batiste.		

Tableau des aiguilles

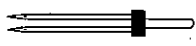
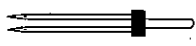
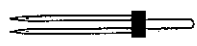
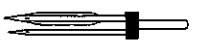
Désignation	Longueur de point	Largeur de point	Espacement des aiguilles	Utilisations
130/705 H-ZWI Grosseur: 80	2,5 mm	—	1,6 mm 2,0 mm	nervures normales
130/705 H-ZWI Grosseur: 80	2,5 mm	—	2,5 mm 3,0 mm	nervures larges
130/705 H-ZWI Grosseur: 90	2,5 mm	—	3,0 mm	nervures normales
130/705 H-ZWI Grosseur: 100	3,0 mm	—	4,0 mm	nervures extra-larges

Coutures d'ornementation avec aiguilles jumelées
 Avant la couture d'ornementation, tournez le volant et contrôlez si les aiguilles pénètrent impeccablement dans la plaque. Ainsi vous ne risquez pas que les aiguilles cassent au cours de la couture.

Motifs au point d'ornementation/Motifs au point zigzag	Largeur	Espacement	Utilisations
130/705 H-ZWI Grosseur: 80	0,5-1,5 mm	large	Ornements
130/705 H-ZWI Grosseur: 80	0,5-1,5 mm	étroite	Ornements
130/705 H-ZWI Grosseur: 80	0,5-1,5 mm	étroite	Ornements

Ourllet ajour/Aiguille double spéciale

130/705 H-ZWI-HO Grosseur: 80	2,0-3,0 mm	très étroite	—	Effet décoratif d'ourlet ajours. Sont particulièrement appropriés les tissus très apprêtés et le batiste.
130/705 H-ZWI-HO Grosseur: 100	2,0-3,0 mm	très étroite	—	

Naaldentabel

Het gebruik van de juiste naald, garandeert een betere verwerking van de stof

Stofkwaliteit	Stofkwaliteit	Stofkwaliteit
dun naald 60 70 75	middel naald 80 90	dik naald 100 110 120

Vorm van de Naaldpunt

Benaming	Profiel	Naaldpunt en naaldhoog	Geschikt voor:
130/705 H naald dikte: 70/80		kleine bol- vormige punt	Universele naald voor fijnmazige synthetische weefsels, linnen, katoen, baïst, chiffon, organdie, wol, zijde sierrandjes en borduurwerk.
130/705 H-SUK naald dikte: 70/110		bolvormige punt, middel	Grofmazige gebreide stoffen, fijnmazig gebreid materiaal, lastex, interlock, simplex, quiana
130/705 H-PS naald dikte: 75/90		kleine bol- vormige punt klein naald-oog	Special ontwikkelde stretchnaald. Bijzonder geschikt voor delicate stretchstoffen, bv. zijden jersey
130/705 H-SIKF naald dikte: 70/110		grote bol- vormige punt	Grofmazige foundation, lycra, simplex, lastex
130/705 H-J naald dikte: 90/110		spitse naaldpunt	Keper, werkkleding, zwaar linnen, jeans, fijn zeldoek
130/705 H-LR naald dikte 70/120		snijpunt (rechts snijdend)	Leer, wildleer, kalfsleer
130/705 H-PCL naald dikte: 80-110		snijpunt met gleuf (links uitlopend)	Skai, plastic, folie, wasdoek
130 H-N naald dikte 100-110		lang naaldhoog kleine bol- vormige punt	Zadelsteek met kroopsgatgaren 30/3
130/705 H-Wing naald dikte: 100		ajour-punt	Effectvolle ajournaald in sterk geappreteerde weefsels, organdie, glasbatist

Naaldentabel

Benaming	Steeklengte	Steekbreedte	Naald-afstand	Geschikt voor:
130/705 H-ZWI naald dikte: 80	2,5 mm	—	1,6 mm 2,0 mm	normale biezen normale biezen
130/705 H-ZWI naald dikte: 80 naald dikte: 90 naald dikte: 100	2,5 mm 2,5 mm 3,0 mm	— — —	2,5 mm 3,0 mm 4,0 mm	brede biezen brede biezen extra brede biezen

Sierstiksels met de tweelingnaald
Voor de gewenste steek gemaakt: wordt eerst controleren, door draaien met het vlieg wiel, of de naalden niet in de steekplaat steken.

Zigzagstiksels met de tweelingnaald				
130/705 H-ZWI dikte 80 dikte 80 dikte 80	0,5-1,5 mm 0,5-1,5 mm 0,5-1,5 mm	— — —	1,6 mm 2,0 mm 2,5 mm	sierstiksel sierstiksel sierstiksel
Dubbele zwaardnaald/ajour				
130/705 H-ZWI-HO dikte 80 dikte 100	2,0-3,0 mm 2,0-3,0 mm	— —	— —	Decoratief ajour-effect in grofmazige weefsels

Nähstörungen und ihre Beseitigung

Ursache:	Beseitigung:
1. Die Maschine läßt Stiche aus Die Nadel ist nicht richtig eingesetzt. Es ist eine falsche Nadel eingesetzt. Die Nadel ist verbogen oder stumpf. Die Maschine ist nicht richtig eingefädelt. Die Nadel ist für das Garn zu fein.	Nadel bis zum Anschlag hochschieben. Flache Kolbensseite nach hinten. Nadel System 130/705 H einsetzen. Neue Nadel einsetzen. Einfädeltweg überprüfen. Stärkere Nadel einsetzen.
2. Der Oberfaden reißt Aus vorgenannten Gründen. Bei zu starker Fadenspannung. Bei schlechtem oder knotigem Garn, oder bei solchem, das durch lange Lagerung zu trocken geworden ist.	Siehe unter 1. Fadenspannung regulieren. Nur gutes Nähgarn verwenden.
3. Die Nadel bricht ab Die Nadel ist nicht bis zum Anschlag eingesetzt. Die Nadel ist verbogen. Die Nadel ist zu dünn oder zu dick. Durch Ziehen oder Schieben des Stoffes wird die Nadel verbogen und stößt auf die Stichplatte. Die Spulenkapfel ist nicht richtig eingesetzt.	Neue Nadel bis zum Anschlag schieben. Neue Nadel einsetzen. Nadeltablette beachten. Maschine allein transportieren lassen. Nähgut nur leicht führen. Beim Einsetzen der Spulenkapfel diese bis zum Anschlag nach hinten schieben.
4. Die Naht ist nicht gleichmäßig Die Spannung ist verstellt. Zu starkes, knotiges oder hartes Garn. Der Unterfaden ist ungleich aufgespult. Fadenschlingen unterhalb oder oberhalb des Stoffes.	Ober- und Unterfadenspannung kontrollieren. Nur einwandfreies Garn verwenden. Nicht freihändig aufspulen, sondern den Faden durch die Spulervorspannung lau- fen lassen. Richtig einfädeln. Ober- und Unterfaden- spannung kontrollieren.

Ursache:

Beseitigung:

- 5. Die Maschine transportiert nicht oder nur unregelmäßig**
Zwischen den Transporteur-Zahnreihen
hat sich Nähstaub festgepreßt.
Transporteur ist versenkt.
Versenkschieber steht rechts.
- 6. Die Maschine geht schwer**
Fadenreste befinden sich in der
Greiferbahn.
- Stichplatte abnehmen, Nähstaub mit
Pinsel entfernen.
Versenkschieber nach links stellen
- Fadenreste entfernen und nur einen
Tropfen Öl in die Greiferbahn geben.

7. Wichtige Hinweise

Die eingefädelt Maschine nicht ohne Stoff in Bewegung setzen.
Beim Verlassen der Maschine, auch kurzfristig, den Hauptschalter ausschalten.
Dies ist wichtig, wenn Kinder in der Nähe sind.

Faults and how to remedy them

Cause:

Remedy:

1. Machine skips stitches

Needle not inserted correctly.

Push needle up as far as it will go, its flat shank side facing rear.

Wrong needle used.

Insert system 130/705 H needle.

Needle bent or blunt.

Insert new needle.

Machine threaded improperly.

Check threading.

Needle too thin for thread used.

Use thicker needle.

2. Needle thread breaks

For any of the above reasons.

See par. 1 above.

Thread tension too high.

Regulate thread tension.

Poor-quality or knotty thread used, or thread that has become too dry by excessive storage.

Use only good quality thread.

3. Needle breaks

Needle not pushed up as far as it will go.

Insert new needle and push it up as far as it will go.

Needle bent.

Insert new needle.

Needle too thin or too thick.

See Needle Chart.

Needle bent and strikes needle plate because workpiece is pushed or pulled.

Let machine feed the workpiece. Only guide the material lightly.

Bobbin case improperly inserted.

When inserting the bobbin case, push it in as far as it will go.

4. Seam is not uniform

Tension out of adjustment.

Check upper and lower tensions.

Thread too thick, knotty or hard.

Use first-class thread only.

Bobbin thread wound unevenly.

During bobbin winding, do not hold thread in hand, but pass it through the bobbin winding tension.

Kinks appear on top and bottom of material.

Thread machine properly and check both tensions.

Cause:

Remedy:

5. Machine feeds irregularly or not at all

Lint has accumulated between tooth rows of feed dog.

Remove needle plate and clean out lint.

Feed dog lowered. (Feed-lowering control is at right.)

Push feed-lowering control to the left.

6. Machine runs with difficulty

Thread ends in hook raceway.

Remove thread ends and put a drop of oil into hook raceway.

7. Fundamental rules

Before exchanging either sewing foot or needle, switch off master switch 125. Never run a threaded machine unless there is a piece of fabric under the sewing foot. If you have to leave the machine, even for a short while, be sure to switch off the master switch. This is particularly important when children are around.

Causes de dérangements et remèdes

Causes:	Remèdes:
1. Points manqués L'aiguille n'est pas placée selon les prescriptions L'aiguille n'est pas du système prescrit. L'aiguille est déformée ou épointée. L'enfilage n'est pas correct. L'aiguille est trop fine pour le fil.	Engager l'aiguille à fond, le méplat du talon vers l'arrière. N'utiliser que des aiguilles du système 130/705 H. Placer une aiguille neuve. Contrôler les passages du fil. Utiliser une aiguille plus forte.
2. Casse du fil d'aiguille Pour les causes précitées. Tensions trop fortes. Fil de mauvaise qualité, nouveau ou cassant.	Vqfr 1. Régler convenablement les tensions. N'employer que du fil de qualité.
3. Casse d'aiguille L'aiguille n'est pas engagée à fond. L'aiguille est déformée. L'aiguille est trop grosse ou trop fine. En tirant ou poussant l'ouvrage, l'aiguille dévie sur la plaque à aiguille. La boîte à canette n'est pas introduite correctement.	Introduire la nouvelle aiguille à fond. Remplacer l'aiguille. Tenir compte du tableau des aiguilles. Laisser la machine entraîner seule. Guider légèrement l'ouvrage. Appuyer sur la boîte à canette à sa mise en place, jusqu'à l'emboîtement perceptible.
4. Couture laissant à désirer La tension est déglée. Le fil est trop gros, moueux ou dur. Canette irrégulièrement garnie. Des boucles de fil se forment sur ou sous l'ouvrage.	Vérifier les tensions des fils d'aiguille et de crochet. N'utiliser que des fils de bonne qualité. Ne pas bobiner à main libre mais faire passer le fil par la prétension du dévidoir. Veiller à l'enfilage correct; contrôler les tensions des fils.

Causes:

Remèdes

- 5. La machine n'entraîne pas ou entraîne irrégulièrement**
Bourres agglomérées entre les dents de la griffe.
Griffe abaissée (glissière abaisse-griffe en position droite).
Marche dure de la machine
Des bribs de fil se sont prises dans la coursière du crochet.
- Enlever la plaque à aiguille, ôter les bourres au pinceau.
Placer la glissière abaisse-griffe à gauche.
Enlever les bribs de fil et mettre une goutte d'huile dans la coursière.

7. Remarques importantes

Pour remplacer le pied presseur et l'aiguille, placer l'interrupteur général 125 sur « Arrêt ».
Ne jamais mettre en marche la machine enfilée sans tissu sous le pied presseur.
Ne pas oublier de toujours débrayer l'interrupteur général, même si l'on ne quitte la machine que pour quelques instants. Cela est surtout nécessaire s'il y a des enfants dans la même pièce.

Opheffen van kleine storingen

Orzaak	Opheffen
1. De machine slaat steken over	
De naald is niet goed ingezet.	Naald zover mogelijk naar boven schuiven, met de platte kant van u af.
U gebruikt een verkeerd systeem naald.	Naald systeem 130/705 H inzetten.
De naald is krom of stomp.	Nieuwe naald inzetten.
De machine is niet goed ingeregend.	De machine opnieuw inrijgen.
De naald is te dun voor het garen.	Dikkere naald inzetten.
2. De bovendraad breekt	
Door dezelfde oorzaken als boven.	Zie onder opheffen 1.
Bij een te zware bovenspanning.	Bovenspanning lossen.
Bij slechte kwaliteit garen, b. v. met veel knoepjes of bij garen dat door lang liggen uitgedroogd is.	Goede kwaliteit gemerceriseerd of syntetisch garen gebruiken.
3. De naald breekt	
De naald is niet hoog genoeg ingezet.	Nieuwe naald inzetten en zo hoog mogelijk in de naaldhouder schuiven.
De naald is krom.	Nieuwe naald inzetten.
De naald is te dun of te dik.	Naald volgens naaldtabel uitzoeken.
Door trekken of duwen aan de stof is de naald krom getrokken en stoot op de steekplaat.	Niet trekken of duwen aan de stof alleen, sturen
Het spoelhuis is niet goed ingezet.	Bij het inzetten de spoelhuis tot het stuitpunt van u af drukken.
4. Het stiksels is onregelmatig	
De spanning is verstoord.	Boven-en onderdraadspanning controleren.
Te dik, onregelmatig of te strug garen.	Alleen goede kwaliteit garen gebruiken.
De onderdraad is niet regelmatig opgespoeld	Spoelen met de draad door de spoelspanning, niet uit devrije.
Grote lussen onder de stof.	Bovendraad opnieuw inrijgen. Boven- en onder spanning controleren.

Orzaak

Opheffen

- 5. De machine transporteert niet of onregelmatig**
- | | |
|---|--|
| Tussen de tandjes van de transporteur zit stof geperst. | Steekplaat wegnemen, stof met het stofwastje weghalen. |
| Transporteur is uitgeschakeld. | Transporteur inschakelen. |
- 6. De machine loopt zwaar**
- | | |
|--------------------------------|--|
| Draadresten in de grijperbaan. | Draadresten verwijderen een druppel olie in de grijperbaan doen. |
|--------------------------------|--|
- 7. Belangrijke aanwijzingen**
- Bij het verwisselen van naalden en naaivoetjes moet de stroom uitgeschakeld worden. Daarvoor hoofdschakelaar 125 indrukken. De ingeregende machine nooit zonder stof eronder laten draaien. Wanneer men, ook voor korte tijd de machine alleen laat, altijd de hoofdschakelaar v. d. machine uitzetten. Dit is belangrijk, vooral wanneer er kinderen in de buurt zijn.

Sonderzubehör
Das Sonderzubehör ist für spezielle Näharbeiten. Es ist bei Ihrem Händler gegen Berechnung erhältlich.

Zubehör	Bestell-Nr.	Näharbeit
Applikationsfuß	93-042 941-91	Zum Applizieren
Bandelfrasser (Nähfußhalter entfernen)	98-053 484-91	Zum Einfrassen von Kanten mit Band
Biesenzunge 5 Rillen		
Biesenzunge 7 Rillen	93-042 950-91	Zum Biesennähen (Nadelstärke 80, für feine Biesen Nadelstärke 70)
Biesenzunge mit Nadelabstand 2,0-2,5l	93-042 953-91	
Biesenzunge (2 Stück)	93-035 952-45	
Fransenfuß	93-042 943-91	Zum Nähen von Fransen und zum Durchschlagen
Geradstichfuß mit Rundloch	98-694 821-00	Achtung! Nur Geradstich Stichlage Mitte einstellen. Für Abstepernähte und zum Nähen von besonders feinen und weichen Stoffen (Seidenjersey etc.)
Stichplatte mit Rundloch	98-694 822-00	
Kapper 4,5 mm	93-042 946-91	Für Kappnähte
Kapper 6,5 mm	93-042 948-91	
Kräuselfuß	93-036 998-91	Zum Kräuseln von Volants etc.
Mehrstichkräusler	98-999 650-00	Zum Kräuseln von Volants etc.
Kordnierfuß	93-036 915-91	Zum Kordnieren
Lochstickplatte	93-036 976-45	Für Lochstickerei
Rollsäumer 2 mm	98-694 873-00	Zum Säumen von Kanten
Säumer 4 mm (für Obertransport)	98-694 823-00	Zum Säumen von Kanten
Strickkantentfuß	93-042 957-91	Zum Nähen von Strickmaterial
Teilontfuß	93-036 917-91	Zum Nähen von Plastik, Kunststoff und Leder

Inhaltsverzeichnis

Abstepparbeiten	32, 33
Anlasser	3, 12
Blindstich	34, 35
Doppelter Stofftransport	14
Einsteilrad für Zierstiche	26
Elektrischer Anschluss	3
Glühlampe auswechseln	51
Hosenreißverschluss (Damen)	44, 45
Knopfannähen	40, 41
Knopflochnähen	37-39
Nadel auswechseln	28
Nadeltablette	52, 53
Nähfüße, Zubehörfach	31
Nähfüße auswechseln	29
Nähstörungen und ihre Beseitigung	60, 61
Nähwerk aus- und einschalten	5, 7
Nutzstiche einstellen	22
Nutz- und Stretchstichkombinationen	24
Oberfaden einlegen	9
Oberfadenspannung prüfen	12
Programmtabelle	76, 77
Reinigen und Ölen	50
Reißverschluss einnähen	42
Rückwärtsnähen	16
Sicherheitsbestimmungen	18
Spulen vorbereiten	4, 5
Spulen	6
Spule einlegen	7
Spulenkapitel einsetzen	8
Stichlage einstellen bei Geradstich	25
Stichlänge einstellen	15
Stoffrückenhebel	11, 13
Stopfen mit Geradstich	46, 47
Stopfen mit Wolle	48, 49
Stretchstiche einstellen	23
Tipptasten	19
Transporteur versenken	19
Unterfaden heraufholen	28
Unterfadenspannung prüfen	10
Verwandlungsfläche	8
Zierstiche und Kombinationen	30
Zubehörfach	27
Zweiter Garnrollenstift	30
	17

Special accessories

The special accessories listed below are intended for special sewing jobs. They can be obtained from your dealer at an extra charge.

Accessory	Part No.	Sewing Operation
Appliqué foot	93-042 941-91	For appliqué work
Blinder (remove sewing foot holder)	98-053 484-91	For binding edges with tape
Cordling foot, 5 grooves (twin needle with 2.0-2.5 mm needle gauge)	93-042 950-91	For cording work (needle size 80, for fine cording needle size 70)
Cordling foot, 7 grooves (twin needle with 1.6 mm needle gauge)	93-042 953-91	
Cordling blade (2 ea.)	93-035 952-45	
Fringe sewing foot	93-042 943-91	For sewing fringes and for basting
Straight-stitch foot with round needle hole	98-694 821-00	Important! Only for straight stitches, needle position center. For topstitching and sewing very delicate and soft fabrics (silk jersey, etc.)
Needle plate with round needle hole	98-694 822-00	
Felling foot, 4.5 mm	93-042 946-91	For felled seams
Felling foot, 6.5 mm	93-042 948-91	
Shirring foot	93-036 998-91	For shirring valances
Multi-stitch gathering attachment	98-999 660-00	For shirring valances
Single-needle cording foot	93-036 915-91	For single-needle cording
Eyetefting plate	93-036 976-45	For eyeletting
Roll hammer 2 mm	98-694 873-00	For hemming edges
Hemmer, 4 mm (for dual feed)	98-694 823-00	For hemming edges
Knit-edge sewing foot	93-042 957-91	For sewing knitted fabrics
Teflon sewing foot	93-036 917-91	For sewing plastic, synthetic materials and leather

Contents

Blindstitching	34, 35
Bobbin winding	6
Bobbin winding preparations	4, 5
Changing the bulb	51
Changing the needle	28
Changing the sewing foot	29
Checking the bobbin thread tension	8
Checking the needle thread tension	12
Cleaning and oiling	50
Darning with straight stitches	46, 47
Darning with wool	48, 49
Disengaging and engaging the sewing mechanism	5, 7
Drawing up the bobbin thread	10
Dual fabric feed	14
Electrical connection	3
Fancy stitches and combinations	27
Faults and how to remedy them	62, 63
Finger-tip controls	20
Inserting the bobbin	7
Inserting the bobbin case	8
Lowering the feed dog	28
Needle chart	54, 55
Needle thread tension	12
Operating the foot control	3, 12
Presser bar lifter	11, 13
Program table	78, 79
Reverse sewing	16
Second thread reel pin	17
Safety rules	18
Setting stretch stitches	23
Setting the needle position for straight stitch	25
Setting the stitch length	15
Setting the utility stitches	22
Sewing buttonholes	37-39
Sewing fast, accessory compartment	31
Sewing in zippers	42, 43
Sewing on buttons	40, 41
Thumb wheel for fancy stitches	40, 41
Topstitching	32, 33
Upper threading	9
Utility- and stretch-stitch combinations	24
Work support/accessory box	30
Zippers for ladies' slacks	44, 45

Accessoires spéciaux
 Ces accessoires pour des travaux particuliers sont en vente chez votre dépositaire Pfaff contre facturation.

Accessoires	Références	Opérations
Pied pour applications	93-042 941-91	applications
Bordure (enlever support du pied)	98-053 484-91	bordage
Pied à nervures, 5 rainures (aiguilles jumelées en écarterments de 2,0-2,5 mm)	93-042 950-91	couture de nervures (aiguilles n° 80; pour nervures fines, aiguilles n° 70)
Pied à nervures, 7 rainures (aiguilles jumelées en écarterments de 1,6 mm)	93-042 953-91	
2 languettes pour nervures	93-035 952-45	
Pied pose franges	93-042 943-91	couture de franges et bâtissage
Pied pour point droit, à trou rond	98-694 821-00	Impérativement régler sur point droit, départ du point au milieu, surpiques et coutures sur tissus très fins et souples (jersey de soie)
Plaque à aiguille avec trou rond	98-694 822-00	
Rabatteur 4,5 mm	93-042 946-91	coutures rabattues
Rabatteur 6,5 mm	93-042 948-91	
Pied francœur	93-036 998-91	froncement de volants, etc.
Francœur multipoints	98-999 650-00	froncement de volants, etc.
Pied guide-cordonnet	93-036 915-91	pose de cordons
Plaque pour broderie à jour	93-036 976-45	broderies à jours
Ourleur rouloté 2 mm	98-694 873-00	ourlage de bords
Ourleur 4 mm (pour entraînement supérieur)	98-694 823-00	ourlage de bords
Pied guide-bord pour tricot	93-042 957-91	coutures tissus-malles
Pied à semelle Téflon	93-036 917-91	matières plastiques et synthétiques, cuir

Table des matières

Abaissement de la griffe	28
Bobinage	6
Boîte de rangement des accessoires	30
Branchement électrique	3
Changement de l'aiguille	28
Changement de l'ampoule	51
Changement du pied presseur	29
Combinaisons de points élastiques et utilitaires	24
Contrôle de la tension du fil d'aiguille	12, 13
Contrôle de la tension du fil de canette	8
Couture en marche arrière	18
Déport du point droit	25
Disque de réglage des points décoratifs	26
Embrayage et débrayage des organes de couture	5, 7
Enfilage du fil d'aiguille	9
Entraînement double du tissu	14
Exécution de boutonnières	37-39
Fermeture à glissière pour pantalons femmes	44, 45
Insertion de fermetures à glissière	42, 43
Lévier presse-tissu	11, 13
2 ^e broche à bobine	17
Mesures de sécurité	18
Mise en place de la canette	7
Mise en place de la boîte à canette	8
Nettoyage et graissage	50
Perturbations et remèdes correspondants	64, 65
Pieds presseurs, plaque de rangement	31
Plan de couture variable	30
Points d'ornementation, points combinés	27
Points invisibles	34, 35
Pose de boutons	40, 41
Préparation des canettes	4, 5
Réglage de la longueur de point	15
Réglage des points utilitaires	22
Réglage des points élastiques	23
Remontée du fil de canette	10
Repiessage au fil de laine	48, 49
Repiessage au point droit	46, 47
Rhéostat à pédale	3, 12
Surpiquage	32, 33
Tableau des aiguilles	56, 57
Tableau des programmes	80, 81
Touches	20, 21

Extra accessoires
De extra accessoires zijn voor bijzondere werkzaamheden. Ze zijn tegen betaling leverbaar bij de officiële Platff dealer.

Accessoires	Bestelnr.	Toepassen
Applikatervoet	93-042 941-91	Voor applikatewerk
Blaasboorvoet (schuif) naalvoethouder verwijderen	93-053 484-91	Omboren van kanten met band
Blaasvoet 5 tunnels (1 weefingnaald, naaldstrand 2,0-2,5)	93-042 950-91	Blesjes maken, (naaldikte 80, smalle blesjes naaldikte 70)
Blaasvoet 7 tunnels (1 weefingnaald, naaldstrand 1,6)	93-042 953-91	
Blaas tongen (2 stuks)	93-036 952-45	
Doorslagvoet	93-042 943-91	Doorslaan, stofversieren
Rechtstrikvoet met rond steekgat	93-694 821-00	Opgelet! Alleen rechte steken met naaldstand in het midden gebruiken. Voor doorstiknaden en voor het stikken van dunne stoffen b. v. zijden jersey
Rechtstrik-steekplaat met rond steekgat	93-694 822-00	
Plattenaadvoet 4,5 mm	93-042 946-91	Voor platte naden
Plattenaadvoet 6,5 mm	93-042 948-91	
Rimpelvoet	93-036 998-91	Rimpelen van volants etc.
Rimpel- en plooivoet	93-999 650-00	Rimpelen van volants etc.
Kordonneervoet	93-036 915-91	Kordonneerwerk
Nestelplaatje	93-036 976-45	Nestelgaatjes
Rolzoomer 2 mm	93-694 873-00	Rolzoom
Zoomer 1 mm (voor lichte aanspor)	93-694 823-00	Platte zoom 4 mm breed
Blaasvoet	93-042 957-91	Gelijktijdig stikken en afwerken van gebreide stof
Tafelvoet	93-036 917-91	Voor het stikken van plastic, kunststoffen en leder

Inhoud

Aansluiten van de machine	3
Accessoiresbox tevens stofvoerblad	30
Afhechten, achterwaarts stikken	16
Blindzomen	34, 35
Bovendraad inrijgen	9
Bovendraadspanning controleren	12
Draadafsnijder	13
Dubbel stoftransport	14
Knopen aanzetten	40, 41
Knopsgaten instellen	37
Knopsgaten maken	39
Lampje wisselen	51
Naaimechanisme uit- en inschakelen	5, 7
Naaldentabel	58, 59
Naaivoetjes, accessoiresvak	31
Naaivoetje wisselen	29
Naald wisselen	28
Naaldstand instellen (rechte steek)	25
Nuttige steken instellen	22
Nuttige- en stretchsteek combineren	24
Onderdraad naar boven halen	10
Ophetten van storingen	66, 67
Programmatabel	82, 83
Schoonmaken en smeren	50
Siersteken instellen	26
Siersteek-combinaties	27
Spoelen voorbereiden	4, 5
Spoelen	6
Spoel in de spoelhuis	7
Spoelhuis in de machine	8
Spoelspanning controleren	8
Steeleente installen	15
Stofrukker	11, 13
Stoppen	46, 47
Stoppen met wol	48, 49
Stretchsteken instellen	23
Tiptoetsen	19
Transporteur uitschakelen	28
Treksluiting inzetten	42, 43
Treksluiting in pantalon (dames)	44, 45
Tweede garansen	17
Veiligheidsvoorschriften	16
Voetpedaal	3, 12
Watteren en sierstikseis	32, 33
Werkbox aansturen	11

Programmattabelle

Die Tabelle zeigt die Programmnummer, den dazugehörigen Stich und darunter, welche Tasten zu drücken sind. Bei allen Programmen mit dem Hinweis „stretch“ ist der Stichhänger-Einsteller bis zum Anschlag auf III zu drehen. Bei allen übr-

01		02		03		04		05		06	
----	--	----	--	----	--	----	--	----	--	----	--

Nr.	Bezeichnung	Anwendung
01	Knopflocher	Ohne Drehen des Stoffes, nur tippen und das Knopfloch ist fertig. Die Stichdichte läßt sich regulieren.
02	Geradstich	Für alle Näharbeiten und einen 6 mm Ziersteppstich
03	Zickzackstich	Vielseitig anwendbar; zum Versäubern von Nähten, Applizieren, Spitzen einsetzen, Nähen von Raupennähten, Sticken, Knöpfe annähen, Stopfen usw.
04	Stretch-3fach-Geradstich	Nähte, die etwas aushalten müssen, dehnen sich bei jeder Beanspruchung ohne zu reißen mit.
05	Stretch-3fach-Zickzackstich	Besonders flache, elastische Nahtverstärkung, zum Beispiel für Miederrwaren.
06	Elasticstich	Zum Einsetzen von Flecken oder Ausbessern von Rissen in dehnbarem Material.
07	Wabenstich	Zum Aufnähen von Gummifäden oder zum Überdecken von Froteeenähten.
08	Blindstich	Für unsichtbare Saumnähte an dickeren Stoffen.
09	Kanten-Einfäßstich	Zum Versäubern und Verzieren von Kanten.
10	Muschelkantenstich	Effektvoller Kantenabschluss an zarten Materialien.







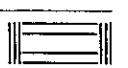

gen ist die Stichlänge nach Wunsch zu wählen. In der Texttabelle sind Bezeichnung und Anwendung der einzelnen Programme angegeben.

07		08		09		10		11		12		13		14		15		16		17		18		19		20	
----	--	----	--	----	--	----	--	----	--	----	--	----	--	----	--	----	--	----	--	----	--	----	--	----	--	----	--

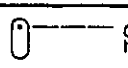
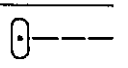
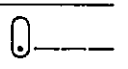
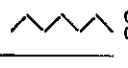
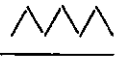
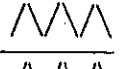
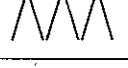
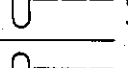
Nr.	Bezeichnung	Anwendung
11	Overlockstich	Elastische Schließ- und Versäuberungsnaht für Maschenware.
12	Kordelstich	Eine lockere Schmucknaht für luftige Bekleidung.
13	Zierelasticstich	Zum Flecken einsetzen oder Risse ausbessern in dehnbarem Material oder für dekorative Schmucknähte auf elastischen Geweben
14	Federstich	Eine schmückende Überdecknaht, zum Beispiel für Schürzen.
15	Griechenstich breit	Eine klassische Dekorationsnaht für alle Unistoffe.
16	Pullloverstich	Elastische Schließ- und Versäuberungsnaht für Jerseymaterialien.
17	Griechenstich schmal	Eine klassische Dekorationsnaht für Unistoffe.
18	Webestich	Eine Schmucknaht, zum Beispiel für rustikale Kleider.
19	Diagonal-Stich	Eine Schmucknaht, zum Beispiel für moderne, schlichte Kleider.
20	Dreiecksstich	Eine Ziernaht, zum Beispiel für Kindernachthemden.

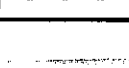

Stitch program chart

Listed in this chart are the stitch program number, the corresponding stitch and, in the lower half, the buttons to be pressed to sew this seam pattern. For all stitch programs marked „stretch“, turn the stitch control toward  as far as it will go.

01		A		B		C
02		G		H		I
03		D		D		E
				E		F
						F
04		stretch			stretch	
		stretch			stretch	
05		stretch			stretch	
06		stretch			stretch	

Nr.	Stitch	Application
01	Buttonholes	Buttonholes without turning the fabric. Just push the buttons and the buttonhole is finished. The stitch density can be regulated.
02	Straight stitch	All ordinary sewing operations and 6-mm fancy stitching operations.
03	Zigzag stitch	Edge finishing, appliqué work, inserting lace, button sewing and satin stitching, embroidering, darning etc.
04	Elastic triple straight stitch	Seams exposed to great stress which stretch under stress.
05	Elastic triple zigzag stitch	For very flat, elastic reinforcing seams, e. g. on corsetry.
06	Elastic stitch	Inserting patches and darning rips on elastic fabrics.
07	Honeycomb stitch	Sewing on elastic threads or covering seams on terry cloth.
08	Blindstitch	Hemming heavier fabrics with invisible stitches.
09	Edge binding stitch	For serging or enhancing edges.
10	Shell-edge stitch	Attractive edge finish on dainty fabrics.

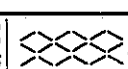
For all other programs, select the stitch length as desired. The individual stitch programs and their application are described in detail in the table below.

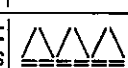
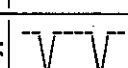
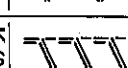
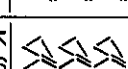
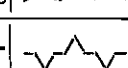
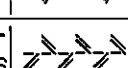
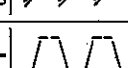
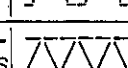
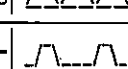
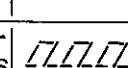
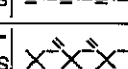
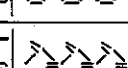
07		M stretch
08		H
09		H stretch
10		K
11		K stretch
12		K stretch
		M stretch
13		L
14		L stretch
15		I
16		I stretch
17		L
18		L stretch
19		L stretch
		K stretch
20		L M K stretch

No.	Stitch	Application
11	Overlock stitch	Elastic assembly and edge finishing seams on knitted fabrics.
12	Knurl stitch	Ornamental seam on light clothing.
13	Elastic ornamental stitch	Inserting patches and darning rips on elastic materials or sewing ornamental seams on elastic fabrics.
14	Feather stitch	Decorative cover seams, e. g. on aprons.
15	Lampshade stitch, wide	Classic ornamental seam on all plain fabrics.
16	Pullover stitch	Elastic assembly and finishing seams on jersey fabrics.
17	Lampshade stitch, narrow	Classic ornamental seam on plain fabrics.
18	Loom stitch	Ornamental seam, e. g. for country-look dresses.
19	Diagonal stitch	Ornamental seam, e. g. for plain-look, modern dresses
20	Triangular stitch	Ornamental seam, e. g. for children's night dresses.

Tableau des programmes

Le tableau indique le numéro du programme, le schéma du point correspondant et les différents réglages à effectuer sur la machine. Pour tous les programmes pourvus de la mention « stretch », le réglage-point est à tourner à

01		A	B	C
02		G	H	I
03		D	D	E
04		stretch	stretch	stretch
05		stretch	stretch	stretch
06		M		

N°	Désignation des points	Utilisations
01	Boutonnières	Sans tourner l'ouvrage; il suffit d'appuyer sur des touches; densité des points réglable.
02	Point droit	Point de base pour exécuter les coutures et pour réaliser un point décoratif de 6 mm (surpiquées).
03	Point zigzag	Emplois multiples: surfilage, applications, incrustations de dentelle, nervures, broderies, reprises, etc.
04	Triple couture point droit	Coutures élastiques soumises à effort; elles s'étirent sans casse du fil (pantalons de ski . . .).
05	Triple point zigzag	Pour renforcer les coutures élastiques (gaines, combinés, soutiens-gorge . . .).
06	Point zigzag piqué	Pose de pièces ou raccommodage dans les tissus élastiques.
07	Point nid d'abeille	Pose de fils élastiques (smocks) et couture d'assemblage sur tissu éponge.
08	Point invisible	Ourlers invisibles sur tissus moyens et épais.
09	Point de bordure	Surfilage et ornementation des bords.
10	Point cocotte	Réalisation d'un bord coquille.





fond sur la position III. Pour les autres programmes, la longueur du point peut être choisie à volonté. Dans le tableau descriptif figurent les désignations et les applications des différents points.

07		M stretch
08		H
09		H stretch
10		K
11		K stretch
12		K stretch
13		L
14		L stretch
15		-
16		stretch
17		L
18		stretch
19		L stretch
20		L M K stretch

N°	Désignation des points	Utilisations
11	Point overlock	Assemblage et surfilage élastique sur tissus à mailles.
12	Point de corde	Couture décorative fine pour vêtements légers.
13	Point zigzag fantaisie	Pose de pièces ou raccommodage dans les tissus élastiques ou encore pour coutures décoratives sur tissus élastiques.
14	Point d'épine	Couture décorative sur tabliers . . .
15	Point grec large	Couture décorative classique sur tous les tissus unis.
16	Point de tricot	Assemblage et surfilage du jersey.
17	Point grec étroit	Couture décorative classique sur tissus unis.
18	Point de tissage	Couture décorative pour robes paysannes . . .
19	Point diagonal	Couture décorative pour robes modernes et simples . . .
20	Point triangle	Couture décorative sur chemises de nuit d'enfants . . .

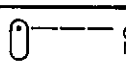
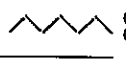
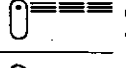

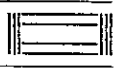
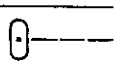
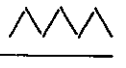
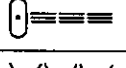

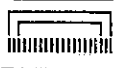
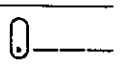
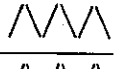

Programmatabel

In deze tabel is op overzichtelijke wijze het stekenprogramma afgebeeld. Boven het programma-nummer met de daarbij behorende steek, daaronder welke toets moet worden ingedrukt. Bij alle steken met de verwijzing „stretch“ moet de steeklengteknoop tot het stuitpunt van symbool

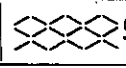
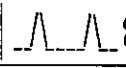
01		A	02		G	03		D	04		stretch	05		stretch	06		M
		B			H			E			stretch			stretch			
		C			I			F									

Nr.	Benaming:	Toepassen:
01	Knoopsgaten	Automatisch, zonder de stof te keren, alleen intippen en het knoopsgat is klaar. De steekdichtheid is instelbaar.
02	Rechte steek	Voor al het naaiwerk en een zadelseek tot 6 mm in modellen uitgevoerd met 6 mm steeklengte.
03	Zigzagsteek	Veelzijdig toe te passen, zoals afwerken, appliceren, kant inzetten, kordonneren, borduren en stoppen, knopen aanzetten enz.
04	Drievoudige-stretch rechte steek	Voor naden die extra versterkt moeten worden, rekt mee bij elke belasting, zonder dat de naad knapt.
05	Drievoudige-stretch zigzagsteek	Bijzondere platte, elastische naadversterking b. v. in foundation, is tevens een siersteek.
06	Gestikte zigzag	Voor herstelwerkzaamheden, elastiek opstikken, reparatie in elastisch materiaal.
07	Wafelsteek	Om rimpelastiek op te stikken, badstof te verwerken en om zoomples in stretchbadstof te maken.
08	Blindsteek	Onzichtbaar zomen in stevige stoffen.
09	Kantensteek	Voor afwerken en versieren van Kanten.
10	Schulpsteek	Lingerie en kinderkleding van dunne, zachte stof zijn bijzonder geschikt voor afwerking met een schulpbrandje.

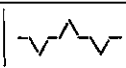
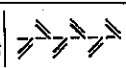
gedraaid worden. Bij de overige steken kunt u de steeklengte zelf kiezen. In de teksttabel is de benaming en de toepassing in afzonderlijke programma's aangegeven.

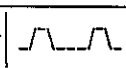
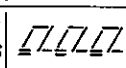
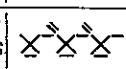
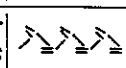
07		M stretch	08		H	09		stretch	10		K	11		stretch	12		stretch	13		L	14		stretch	15		I	16		stretch	17		L	18		stretch	19		stretch	20		stretch
----	---	-----------	----	---	---	----	---	---------	----	---	---	----	---	---------	----	---	---------	----	---	---	----	---	---------	----	---	---	----	---	---------	----	---	---	----	---	---------	----	---	---------	----	---	---------

Nr.	Benaming:	Toepassen:
11	Overlocksteek	Elastische stik-en afwerknaad. Voor het gelijkzijdig stikken en afwerken van rekbaar materiaal.
12	Vlechtsteek	Een zomers steekje in luchtige kleding.
13	Elastische siersteek	Om te verstellen, scheurrijes te dichtten in rekbaar materiaal of om als decoratieve siersteek te gebruiken in rekbare waefseis.
14	Veertjessteek	Een sierlijke rand, kan op vast-en rekbaar materiaal gebruikt worden.
15	Griekessteek, breed	Een klassieke decoratieve rand voor alle effen stoffen.
16	Pulloversteek	Elastische sluit-en afwerknaad voor jersey.
17	Griekessteek, smal	Een klassieke steek voor alle effen stoffen.
18	Waefsteek	Een leuke siersteek o. a. in rustieke kleding.
19	Diagonale steek	Een siersteekje voor eenvoudige, moderne kleding.
20	Triosteek	Siersteek in kinderkleding, nachthemden enz.