

Questa macchina è corredata di SALVADITO a norma delle vigenti leggi antinfortunistiche.
Il CONCESSIONARIO PFAFF dovrà effettuare il montaggio dell'accessorio prima della consegna al Cliente.

PFAFF

varimatic 899

Bedienungsanleitung

Mode d'emploi

Libretto istruzioni

Instruction Book

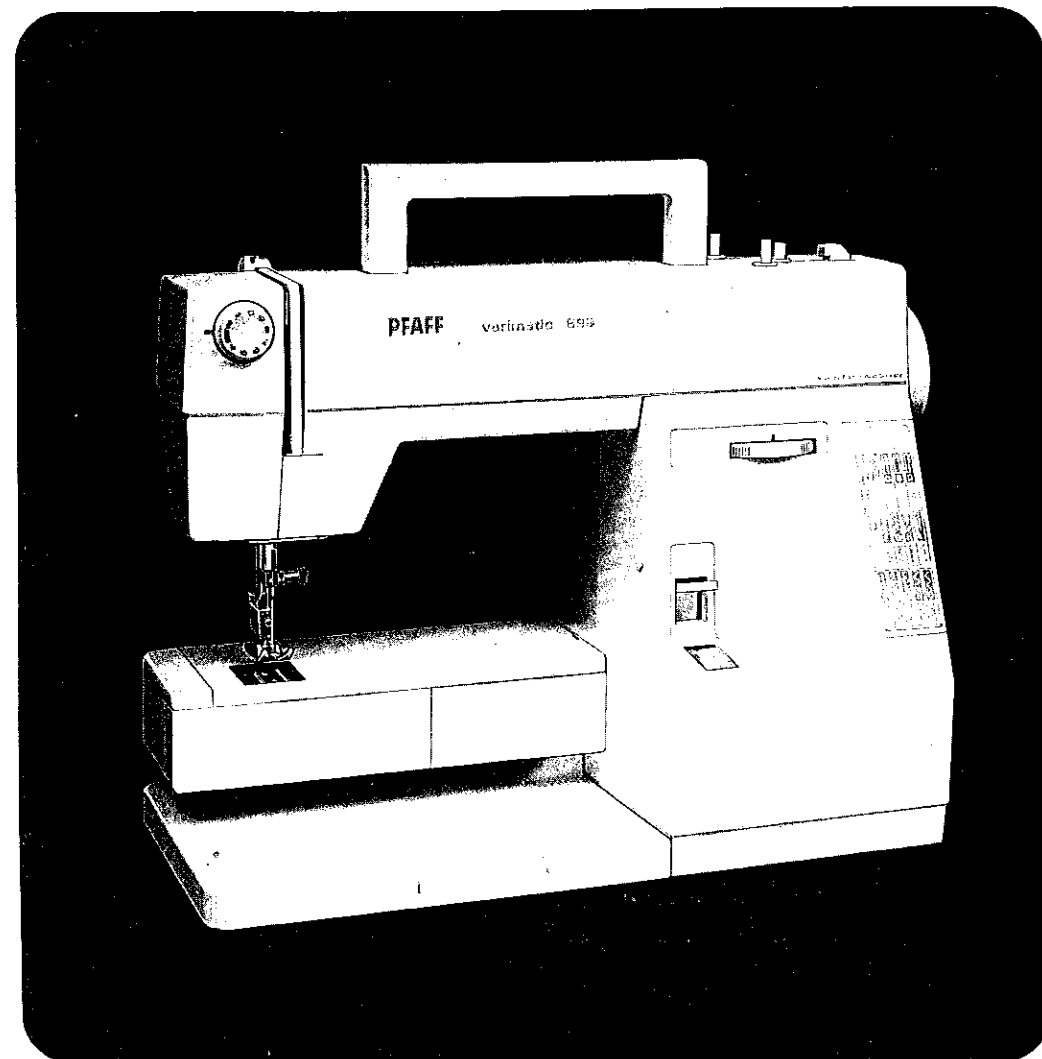

Technische Änderungen vorbehalten.
Gedruckt in Deutschland
Sous toute réserve de modifications techniques.
Imprimé en R.F.A.
Con riserva di modifiche tecniche.
Stampato nella R.F.T
Subject to alterations in design.
Printed in Germany.
Nr. 30 148 R 1090 dtsh./franz./ital./engl.

PFAFF
Gritznerstraße 11
7500 Karlsruhe 41

Diese Seite nach außen klappen
Rabattre ce volet vers l'extérieur
Girare questa pagina verso l'esterno
Fold out this page

**Sicherheitshinweise
für Haushaltsnämaschinen
nach DIN VDE 0700 Teil 28
bzw. IEC 335-2-28**

- a) Der Benutzer hat wegen der auf- und abgehenden Nadel genügend Vorsicht walten zu lassen und die Nähstelle bei der Arbeit ständig zu beobachten.
- b) Beim Verlassen der Maschine, bei Wartungsarbeiten oder beim Wechseln von mechanischen Teilen oder Zubehör, ist die Maschine durch Herausziehen des Netzsteckers aus der Steckdose vom Netz zu trennen.
- c) Die maximal zulässige Leistung der Lampe beträgt 15 Watt.
- d) Die Spannung des Antriebsriemens darf nur von einem Pfaff-Mechaniker eingestellt werden.

Mesures de sécurité

- a) Toujours faire preuve de prudence et continuellement surveiller le travail.
- b) Toujours débrancher la machine du secteur avant de quitter la machine, avant les travaux d'entretien et en cas de remplacement de pièces mécaniques ou d'accessoires.
- c) Puissance maximale admissible de l'ampoule: 15 Watts.
- d) Confier le réglage de la tension de la courroie d'entraînement au mécanicien Pfaff.

Norme di sicurezza per macchine per cucire per uso famiglia secondo DIN VDE 0700 parte 28 o IEC 335-2-28

- a) In virtù del movimento alternativo dell'ago, l'utente deve prestare sufficiente attenzione e tenere costantemente d'occhio il punto di lavoro.
- b) Nel cambiare ago, piedino, spolina e placca d'ago, nelle interruzioni non custodite del lavoro e durante i lavori di manutenzione si deve disinserire la corrente della macchina togliendo la spina dalla presa a muro.
- c) La potenza massima consentita per la lampadina è di 15 Watt.
- d) La tensione della cinghia di trasmissione deve essere regolata solamente dal meccanico.

Some safety rules

- a) Take care to avoid injury to your fingers by the needle during sewing.
- b) Make sure you unplug the power cord whenever you have to leave the machine or want to clean it, oil it or change mechanical and accessory parts.
- c) Be sure to use only a 15-watt light bulb in the sewing lamp.
- d) The drive belt must never be adjusted by anyone but an authorized Pfaff agent.

**Safety rules for United Kingdom
see page 26.**

Parti della macchina per cucire

- 1 Leva tendifilo
- 2 Tensione dello spolatore
- 3 Maniglia
- 4 Spolatore
- 5 Volantino
- 6 Disco di disinnesto
- 7 Regolatore lunghezza punto
- 8 Piano variabile con scomparto per accessori
- 9 Placca d'ago
- 10 Supporto del piedino con piedino
- 11 Fessura per infilatura
- 12 Tensione superiore
- 13 Leva alzapedino
- 14 Morsetto d'ago con vite
- 15 Parni portarocchetti
- 16 Tabella dei punti
- 17 Base piana
- 18 Sportello, dietro crochet
- 19 Guidafile
- 20 Fermo per rammendo
- 21 Manopola per selezione motivi
- 22 Tasto per cucire indietro
- 23 Braccio libero
- 24 Interruttore principale

Parts of the sewing machine

- 1 Take-up lever
- 2 Bobbin winder tension
- 3 Carrying handle
- 4 Bobbin winder
- 5 Hand wheel
- 6 Stop motion knob
- 7 Stitch length key
- 8 Detachable work support with accessory box
- 9 Needle plate
- 10 Sewing foot holder with sewing foot
- 11 Threading slots
- 12 Needle thread tension
- 13 Presser bar lifter
- 14 Needle holder with screw
- 15 Spool pins
- 16 Table of stitch patterns
- 17 Bedplate
- 18 Free arm cover (enclosing sewing hook)
- 19 Thread guide
- 20 Stop for darning operations
- 21 Stitch pattern selector wheel
- 22 Reverse-feed control
- 23 Free arm
- 24 Master switch

Inhaltsverzeichnis Seite 61
Table des matières, page 63

Indice pagina 65
Contents on page 67

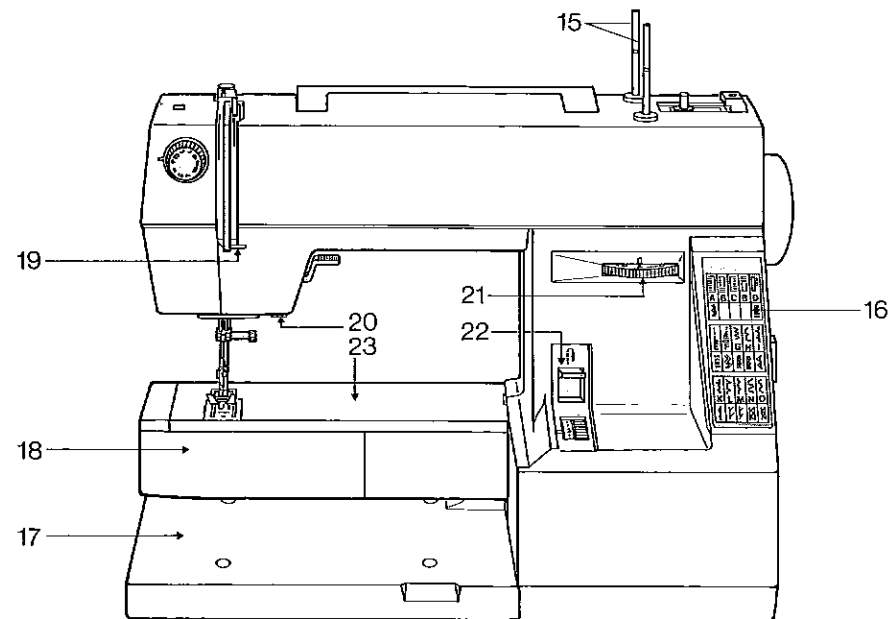
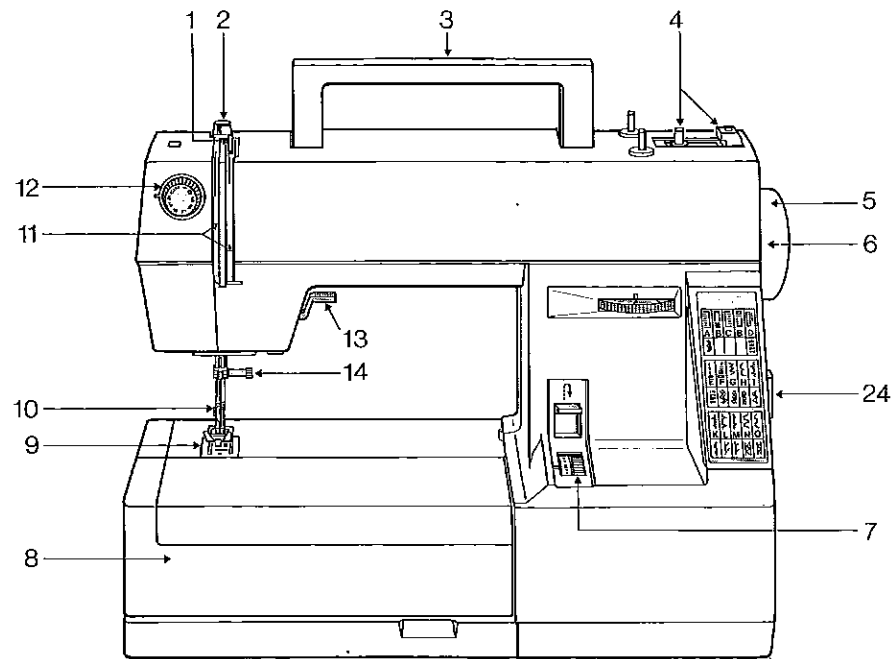

Teile der Nähmaschine

- 1 Fadenheber
- 2 Spuler-Vorspannung
- 3 Tragegriff
- 4 Spuler
- 5 Handrad
- 6 Auslösescheibe
- 7 Stichlängen-Einsteller
- 8 Nähflächenvergrößerung mit Zubehörfach
- 9 Stichplatte
- 10 Nähfußhalter mit Nähfuß
- 11 Einfädelschlitze
- 12 Oberfadenspannung
- 13 Stoffdrückerhebel
- 14 Nadelhalter mit Halteschraube
- 15 Garnrollenstiffe
- 16 Stichmustertabelle
- 17 Grundplatte
- 18 Verschlussklappe dahinter Greifer
- 19 Fadenführung
- 20 Anschlag zum Stopfen
- 21 Stichmuster-Einstellrad
- 22 Rückwärtstaste
- 23 Freiarm
- 24 Hauptschalter

Pièces de la machine

- 1 Levier releveur de fil
- 2 Prétension du dévidoir
- 3 Poignée
- 4 Dévidoir
- 5 Volant
- 6 Disque de débrayage du volant
- 7 Règle-point
- 8 Boîte de rangement formant surface de travail avec compartiment à accessoires
- 9 Plaque à aiguille
- 10 Support avec pied presseur
- 11 Fentes d'enfilage
- 12 Tension du fil d'aiguille
- 13 Levier presse-tissu
- 14 Pince-aiguille avec vis de fixation
- 15 Broches à bobines
- 16 Tableau de points
- 17 Plaque de base
- 18 Compartiment du crochet
- 19 Guide-fil
- 20 Butée pour travaux de reprisage
- 21 Disque sélecteur de motifs
- 22 Touche marche arrière
- 23 Bras libre
- 24 Interrupteur général

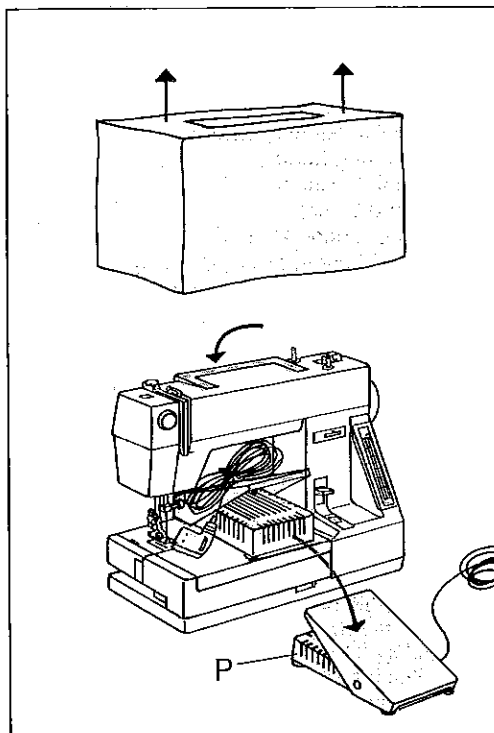

Haube abheben. Tragegriff umklappen. Anlasser P aus der Maschine nehmen. So wie die Zeichnung ihn zeigt wird er wieder weggeräumt.

Retirer la valisette. Basculer la poignée dans le sens de la flèche. Sortir le rhéostat à pédale P de la machine. Pour le ranger, procéder comme indiqué sur l'illustration.

Sollevere la custodia. Ribaltare la maniglia. Togliere il reostato dalla macchina. Per riporre attenersi al disegno.

Lift off cover. Fold carrying handle to the rear. Take foot control P out of the machine. When the machine is put away, the foot control is placed back in the machine as shown in the illustration.

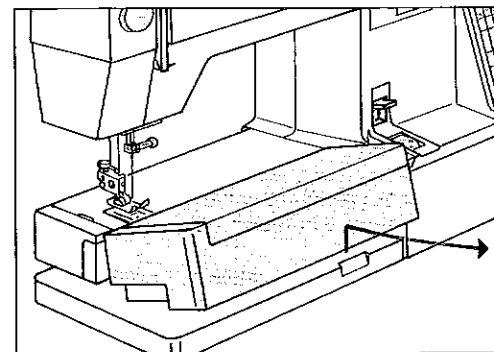

Spulen vorbereiten:
Nächflächenvergrößerung etwas anheben und herausnehmen.

Préparation des canettes:
Lever quelque peu la boîte de rangement et la sortir.

Preparazione per avvolgere la spolina:
Sollevare leggermente il piano variabile e toglierlo.

Preparation for bobbin winding:
Lift detachable work support and remove it.

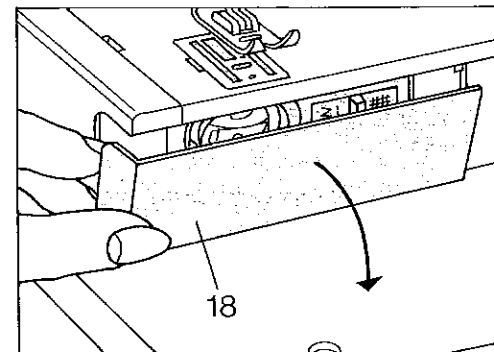

Verschlußklappe 18 nach unten öffnen.

Ouvrir le capot 18 vers le bas.

Aprire sportello 18 verso basso.

Open free arm cover 18.

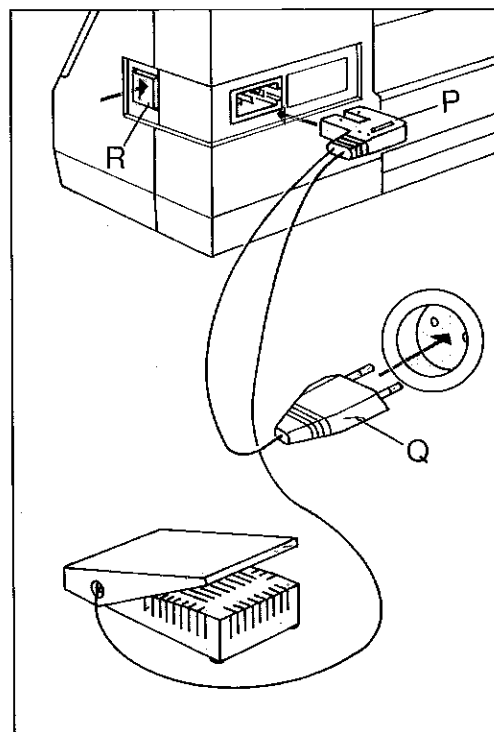

Elektrischer Anschluß:

Anlasser auf den Boden stellen. Stecker P in die Maschine, und Stecker Q in die Wandsteckdose stecken. Hauptschalter R drücken.

Branchement électrique:

Placer le rhéostat à pédale sur le sol. Brancher la fiche P dans la machine et la fiche Q dans la prise murale. Actionner l'interrupteur général R.

Collegamento elettrico:

Mettere il reostato sul pavimento. Inserire spina P nella macchina, e spina Q nella presa a muro. Premere l'interruttore principale.

Electrical connection:

Set the foot control on the floor. Insert plug P in the machine and plug Q in the wall socket. Press master switch R.

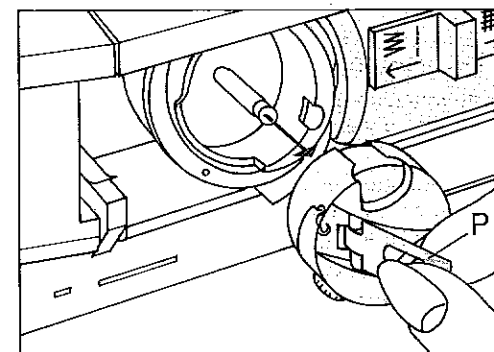

Klappe P anheben und die Spulenkapsel herausziehen.

Lever le loquet P et retirer la boîte à canette.

Sollevare il chiusino P e togliere la capsula della spolina.

Raise latch P and pull out the bobbin case.

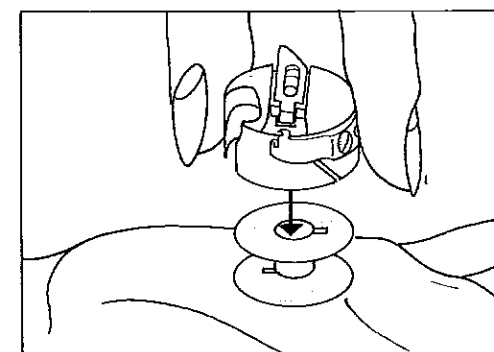

Klappe P loslassen und die Spule herausnehmen.

Lâcher le loquet P et retirer la canette.

Rilasciare chiusino P e togliere la spolina.

Release latch P and take out the bobbin.

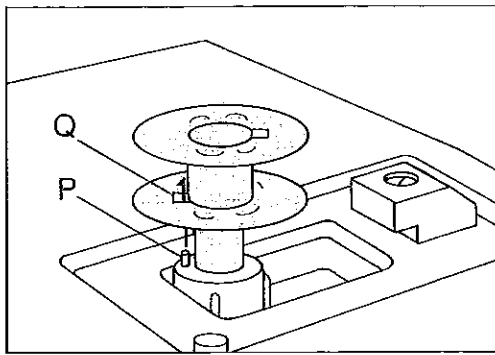

Spule auf den Spuler 4 stecken. Stift P muß in Schlitz Q.

Mettre la canette sur le dévidoir 4; le tenon P doit s'engager dans la fente Q.

Mettere la spolina su spolatore 4. Perno P deve entrare in fessura Q.

Place a bobbin on spindle 4, making sure pin P enters slot Q.

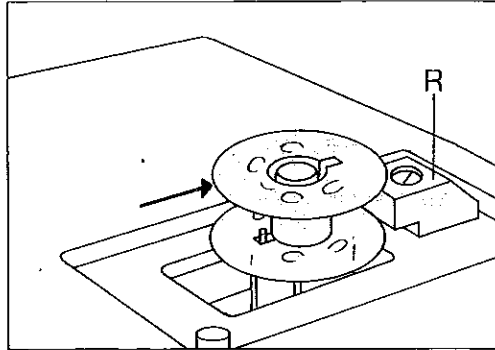

Spule nach rechts gegen den Anschlag R drücken.

Pousser la canette vers la droite, contre la butée R.

Spingere la spolina verso destra contro il fermo R.

Push the bobbin to the right against stop R.

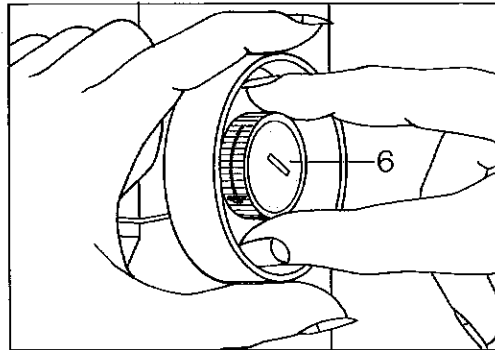

Nähwerk ausschalten: Handrad 5 festhalten und Scheibe 6 nach vorn drehen.

Débrayer le mécanisme de couture: Retenir le volant 5 et tourner le disque 6 vers l'avant.

Disinnestare meccanismo del cucito: Tenere fermo il volantino 5 e girare disco 6 in avanti.

Disengaging the sewing mechanism: Hold the hand wheel steady and turn knob 6 toward you.

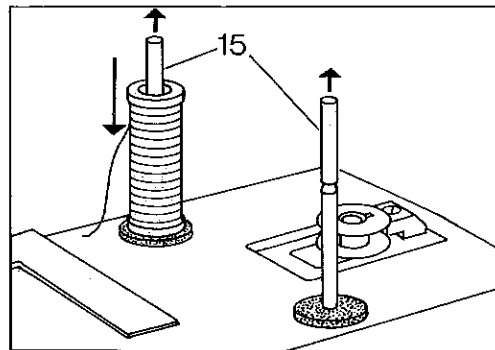

Garnrollenstifte 15 ganz hochziehen und Garnrolle aufstecken.

Tirer les broches 15 à fond vers le haut et mettre la bobine en place.

Estrarre completamente i perni portarocchetti 15 e sistemarci il rocchetto del filo.

Pull thread stand pins 15 up completely and place thread reels on them.

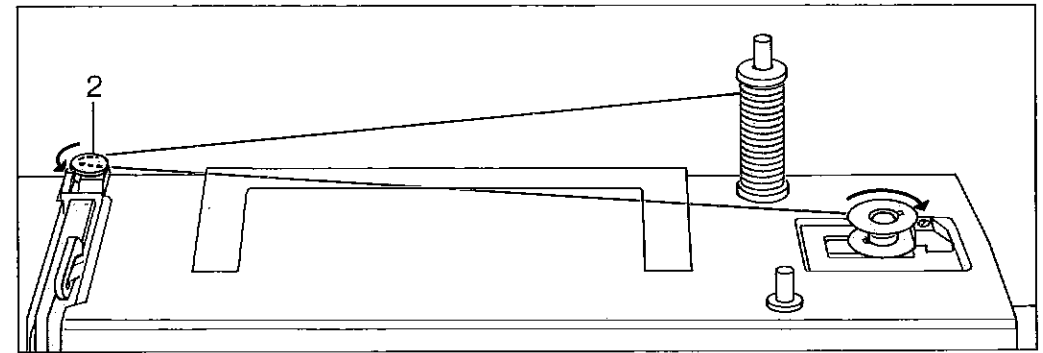

Den Faden von der Garnrolle in die Spulervorspannung 2 ziehen, nach rechts führen und einige Male in Pfeilrichtung um die Spule wickeln. Dann den Fußanlasser betätigen und spulen. Ist die Spule voll bleibt sie stehen. Die volle Spule nach links drücken, abnehmen und den Faden abschneiden.

Tirer le fil de la bobine dans la pré-tension 2 du dévidoir, le coucher à droite et l'enrouler de quelques tours, dans le sens de la flèche, sur la canette. Agir sur la pédale du rhéostat et bobiner. Dès que la canette est pleine, le dévidoir s'arrête. Pousser la canette vers la gauche, la retirer et couper le fil.

Tirare il filo dal rocchetto nella tensione dello spolatore 2, riportarlo verso destra e avvolgerlo alcune volte in senso della freccia attorno la spolina. Quindi azionare il reostato e avvolgere la spolina. Quando la spolina è piena si ferma da sola. Premere la spolina piena verso sinistra, toglierla e tagliare il filo.

Pull thread from thread reel into thread retainer 2, lead to the right and wind a few times around the bobbin in the direction of the arrow. Then actuate the foot control and wind the bobbin. The bobbin stops as soon as it is full. Push the full bobbin to the left, remove it and cut off the thread.

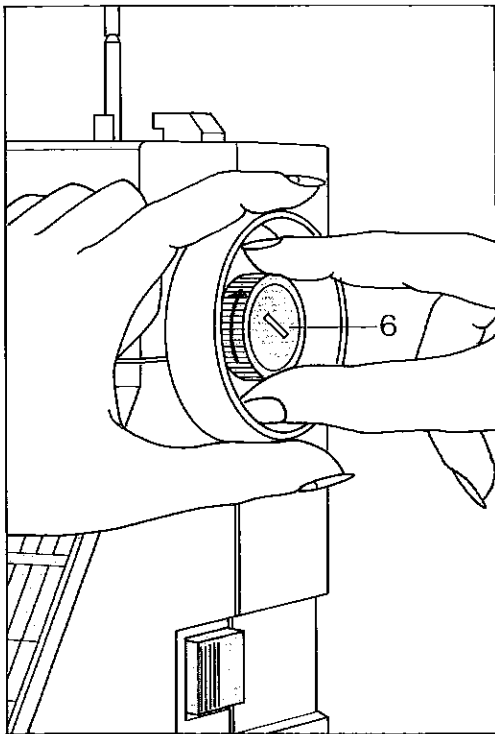

Nähwerk einschalten:
Handrad festhalten und Scheibe 6 nach hinten drehen. Dann Handrad nach vorne drehen, bis es einrastet.

Embrayage du mécanisme:
Retenir le volant et tourner le disque 6 vers l'arrière. Tourner le volant vers l'avant jusqu'à ce qu'il s'enclenche.

Inserimento meccanismo di cucito:
tenere fermo il volantino e girare il disco 6 verso dietro. Girare quindi il volantino in avanti finché s'innesta.

Engaging the sewing mechanism:
Hold the hand wheel firmly and turn disk 6 toward the back, then turn the hand wheel forward again until it snaps in.

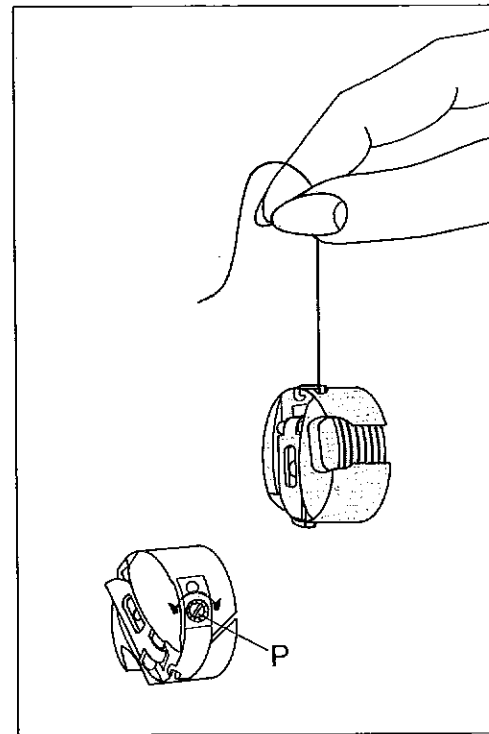

Unterfadenspannung prüfen: Kapsel leicht ruckartig aufwärtsbewegen. Sie muß stufenweise niedersinken. (Einstellschraube P nach links drehen = loser, nach rechts drehen = fester).

Tension du fil de canette: Laisser pendre la canette garnie au fil de la canette. Elle doit descendre graduellement quand on imprime à la main de légères saccades ascendantes. Rotation de la vis P vers la gauche: réduction de la tension; rotation vers la droite: renforcement.

Controllo della tensione inferiore:
Tirare la capsula con leggeri colpetti verso l'alto.

Deve abbassarsi gradatamente (girando la vite di regolaggio P a sinistra si allenta, verso destra si rinforza).

Checking the bobbin thread tension:
With a brief, sharp upward movement of your hand, the bobbin must gradually slip downwards. (Turn screw P counter-clock-wise for a weaker tension, or clock-wise for a tighter tension.)

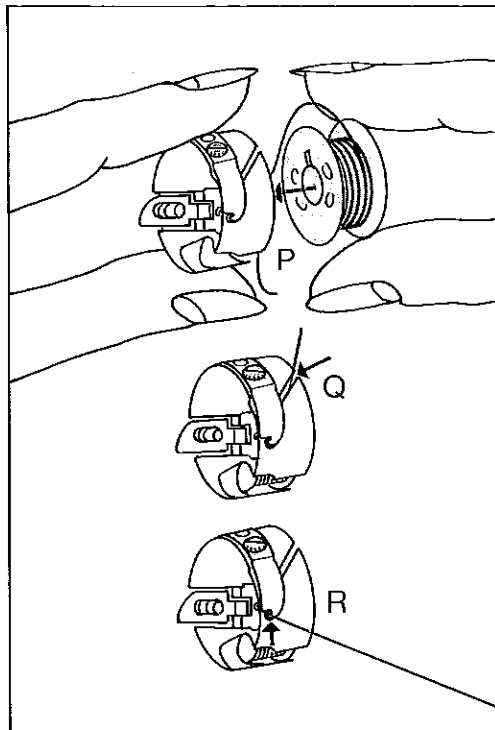

Spule einlegen P (Faden nach hinten). Den Faden in den Schlitz Q und bis zur Öffnung R ziehen.

Mise en place de la canette (P), le fil se déroulant vers l'arrière. Tirer le fil par la fente Q jusqu'à l'ouverture R.

Inserimento della spolina P. (il capo del filo va rivolto verso dietro). Introdurre il filo nella fessura Q, quindi tirare fino all'apertura R.

Inserting the bobbin (P), with the thread unreeling toward the back. Draw the thread into slot Q and into eye R.

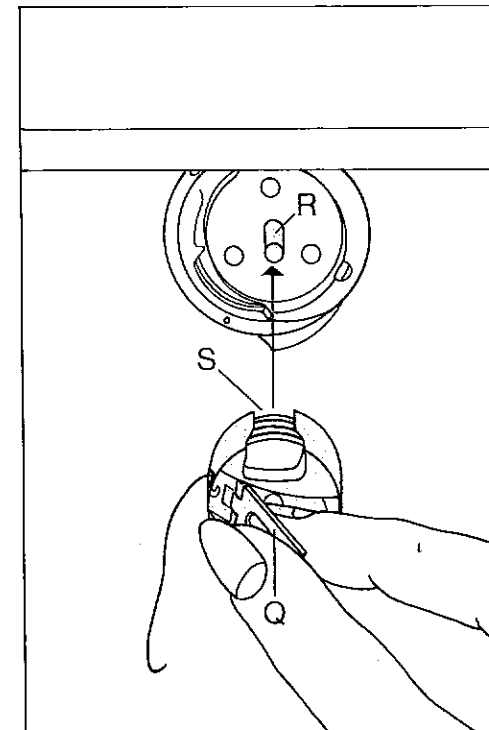

Spulenkapsel einsetzen: Klappe Q anheben und die Kapsel bis zum Anschlag auf Stift R schieben. Ausschnitt S muß dabei nach oben zeigen.

Mise en place de la boîte à canette:
Relever le loquet Q et glisser la boîte à canette, l'ouverture S en haut, à fond sur le tourillon R.

Come inserire la capsula della spolina:
Sollevare il chiusino Q e inserire la capsula fino all'arresto sul perno R. L'apertura S deve essere rivolta verso l'alto.

Inserting the bobbin case: Raise latch Q and push the bobbin case onto stud R as far as it will go, making sure cutout S points upwards.

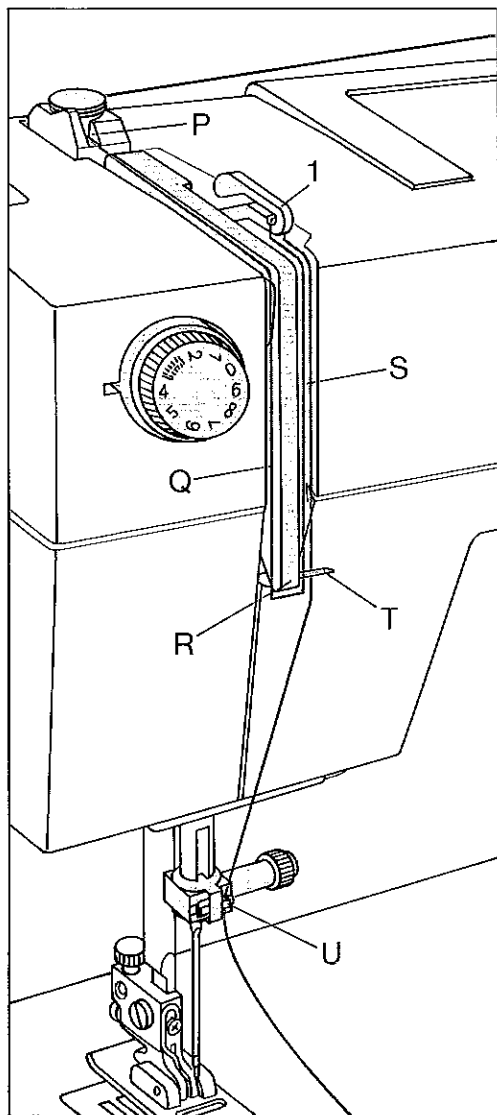

Oberfaden einlegen:

Nadel und Fadenhebel müssen oben stehen. Nähfuß anheben. Den Faden von der Garnrolle in die Spulervorspannung, durch die Öffnung P, den Schlitz Q, hinter das Führungsstück R, nach oben in den Schlitz S, durch den Fadenhebel 1, zurück durch den Schlitz S, hinter die Führung T und in die rechte Fadenführung U am Nadelhalter ziehen.

Enfilage de l'aiguille

L'aiguille et le levier releveur de fil doivent se trouver en position haute. Lever le pied presseur. Tirer le fil de la bobine dans la prétension du dévidoir, par les fentes P et Q, derrière le guide-fil R. Remonter dans la fente S, par le releveur de fil 1, redescendre par la fente S et passer derrière le guide-fil T et dans le guide-fil droit U du pince-aiguille.

Inserimento del filo superiore:

Ago e leva tendifilo devono essere in alto. Levare il piedino. Portare il filo dal rocchetto nella tensione dello spolatore, attraverso l'apertura P, nella fessura Q, dietro la guida R, verso l'alto nella fessura S, nella leva tendifilo 1, di ritorno attraverso la fessura S, dietro la guida T e nel guidafilo U a destra dell'ago.

Upper threading

Both needle and take-up lever must be in the "up" position. Raise sewing foot. Pull thread from spool and draw it into the bobbin tension stud, through opening P, slot Q, behind guiding piece R, upwards through slot S, through take-up lever 1, back through slot S, behind guide T and then into the right thread guide U on the needle holder.

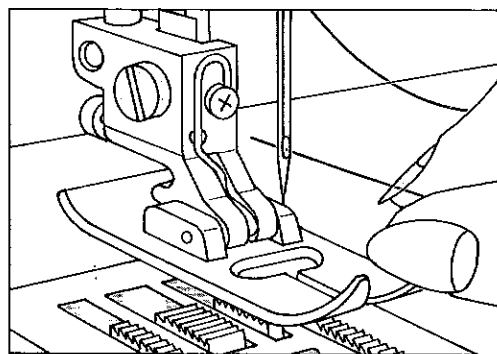

Den Oberfaden von vorn nach hinten durch das Nadelöhr fädeln.

Enfiler le fil d'aiguille de l'avant en arrière par le chas d'aiguille.

Infilare il filo superiore dal davanti verso dietro attraverso la cruna dell'ago.

Thread the needle from front to back.

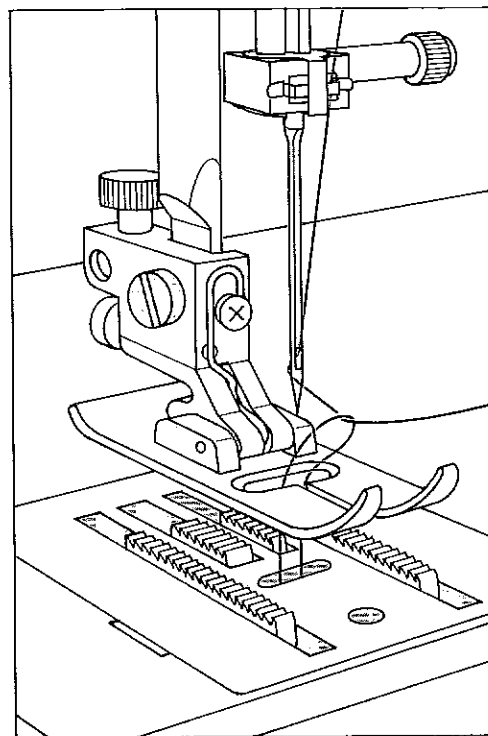

Unterfaden heraufholen:

Oberfaden festhalten. Handrad nach vorn drehen und einen Stich nähen bis Nadel und Fadenhebel wieder oben stehen. Mit dem Oberfaden den Unterfaden nach oben ziehen.

Remontée du fil inférieur

Tendre légèrement le fil d'aiguille. Tourner le volant vers l'avant et coudre un point jusqu'à ce que l'aiguille et le releveur de fil se trouvent à nouveau en position haute. Remonter le fil de canette à l'aide du fil d'aiguille.

Far salire il filo inferiore:

Tenere fermo il filo superiore. Girare il volantino in avanti e cucire un punto finchè ago e leva tendifilo siano di nuovo in posizione superiore. Tirare con il filo superiore il filo inferiore in sù.

Drawing up the bobbin thread

Hold the needle thread taut. Turn the hand wheel towards you and sew a stitch until both needle and take-up lever are up. Pull out the bobbin thread by means of the needle thread.

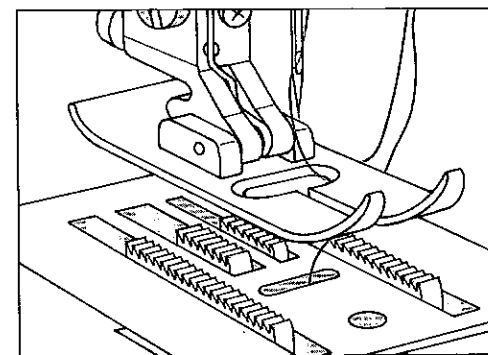

Ober- und Unterfaden nach rechts unter den Nähfuß legen (etwa 10 cm).

Coucher les deux fils vers l'arrière à droite sous le pied presseur. Les laisser dépasser d'environ 10 cm.

Porre i fili superiore ed inferiore sotto il piedino, (circa 10 cm).

Place both threads towards the right under the sewing foot, (approx 10 cm).

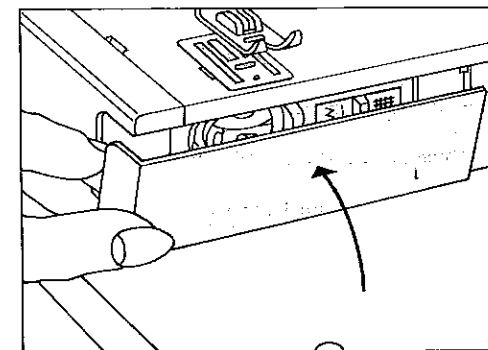

Verschlusskappe 18 schließen.

Fermer le capot 18.

Chiudere lo sportello 18.

Close free-arm cover 18.

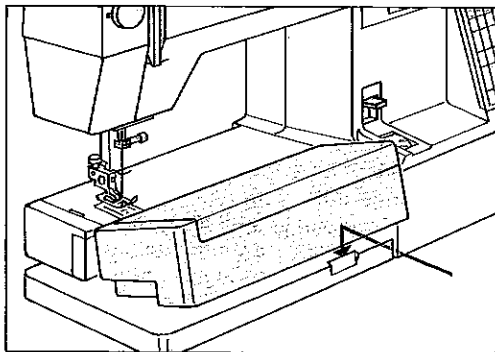

Nähflächenvergrößerung, wie der Pfeil zeigt, an die Maschine schieben.

Placer la boîte de rangement contre la machine, comme le montre la flèche.

Applicare il piano variabile alla macchina, come indicato dalla freccia.

Push work support against the machine, as shown by the arrow.

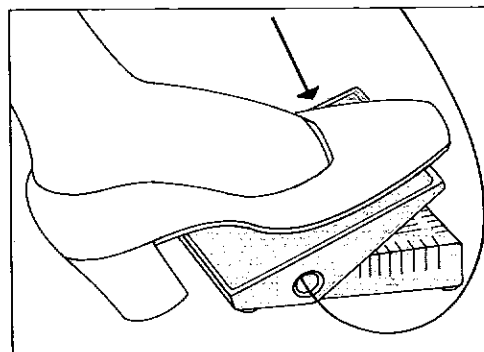

Anlasser niedertreten. Je tiefer man drückt, um so schneller näht die Maschine.

Abaisser la pédale du rhéostat. Plus la pédale sera abaissée, plus la machine coudra vite.

Premere il reostato: Più a fondo si preme il pedale, più veloce cucirà la macchina.

Operating the foot control: The more you press down the pedal, the faster the machine runs.

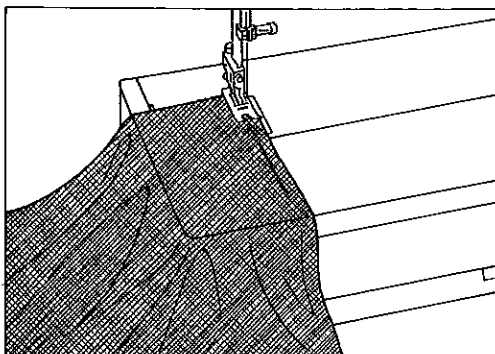

Stoff unter den Nähfuß legen.

Placer du tissu sous le pied presseur.

Porre la stoffa sotto il piedino.

Place fabric under the sewing foot.

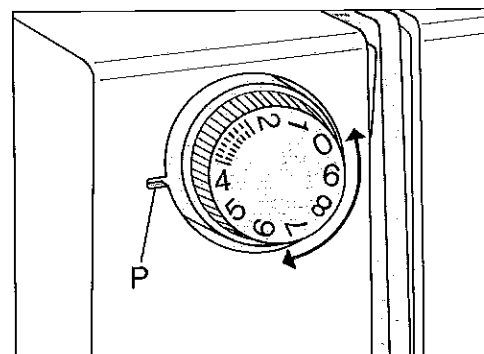

Oberfadenspannung 12
P = Einstellmarkierung.

Tension du fil d'aiguille 12
P = repère de réglage.

Tensione superiore 12
P = marcatura di regolazione.

Needle thread tension 12
P = Setting mark.

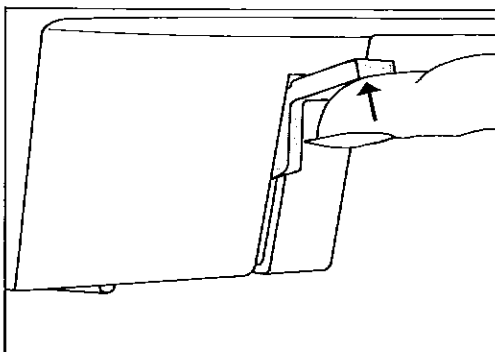

Beim Einlegen extrem dicker Stofflagen Hebel 13 höher anheben.

Pour les tissus très épais, lever davantage le levier 13.

In caso di spessori di stoffa estremamente grossi alzare ulteriormente la leva 13.

To insert extra-thick fabric plies raise lever 13.

Fadenspannung überprüfen

Die normale Einstellung liegt im Bereich von 4-5. Je höher die Zahl, je fester die Spannung.

Die Überprüfung wird mit dem Zickzackstich vorgenommen.

Eine kurze Naht nähen. Die Fadenverknötung soll in der Mitte der Stofflagen liegen.

Der Bereich  ist zum Knopflochnähen

Tensions des fils

Position de réglage normale dans la plage, entre 4 et 5. Tension d'autant plus forte que le chiffre est élevé. Contrôler à l'aide du point zigzag. Coudre quelques points. Les fils doivent se nouer dans l'épaisseur des tissus.

 Plage de réglage pour boutonnières

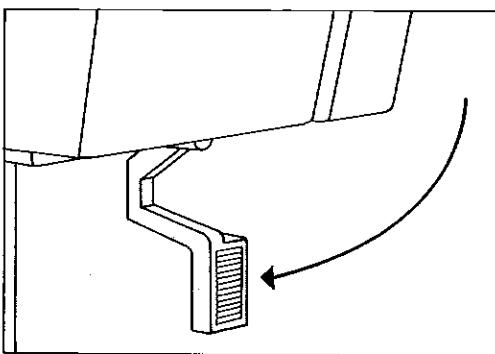

Stoffdrückerhebel 13 senken.

Descendre le levier 13.

Abbassare la leva premistoffa 13.

Lower presser bar lifter 13.

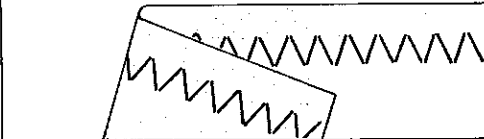
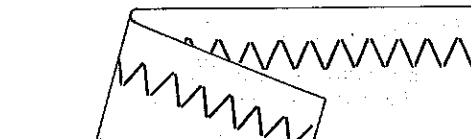

Controllo delle tensioni del filo:

La regolazione normale si trova nel settore Ⅱ e 5.

Più alto il numero, più forte la tensione. Si fa la verifica con il punto zigzag.

Eeguire una breve cucitura. L'annodamento dei fili deve avvenire nel centro della stoffa.

Il settore Ⅱ serve per cucire occhielli.

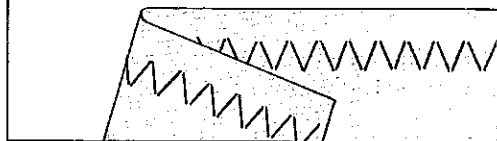
**Checking the needle thread tension:**

The normal setting is in the white range between Ⅱ and 5. The higher the number, the tighter the tension. To check the tension, set the machine at a wide zigzag stitch.

Sew a short seam. The threads should interlock in the middle of the material.

Use the range Ⅱ for sewing buttonholes.

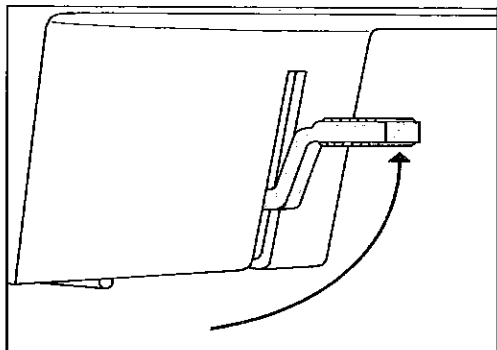
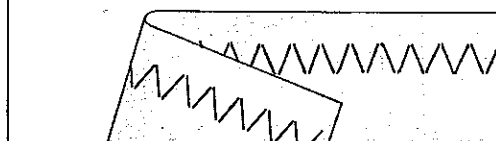

Stoffdrückerhebel 13 hochstellen. Stoff nach hinten herausnehmen.

Relever le levier 13. Dégager le tissu vers l'arrière.

Alzare la leva alzapiedino 13. Togliere la stoffa verso dietro.

Raise presser bar lifter 13. Remove the fabric by pulling it toward the back.

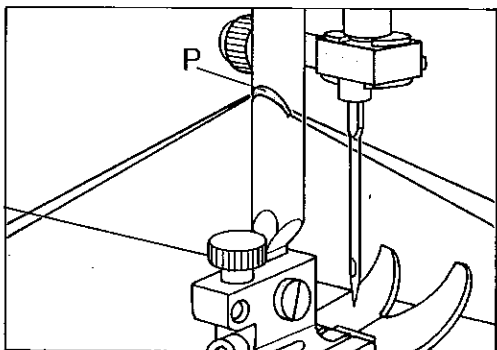

Fadenabschneider P. Fäden einlegen und nach unten ziehen.

Coupe-fil P. Coucher les fils dans la fente et les tirer vers le bas.

Tagliafilo P: Inserire i fili e tirarli verso il basso.

Thread cutter P. Draw the threads into the slot and pull them downwards.

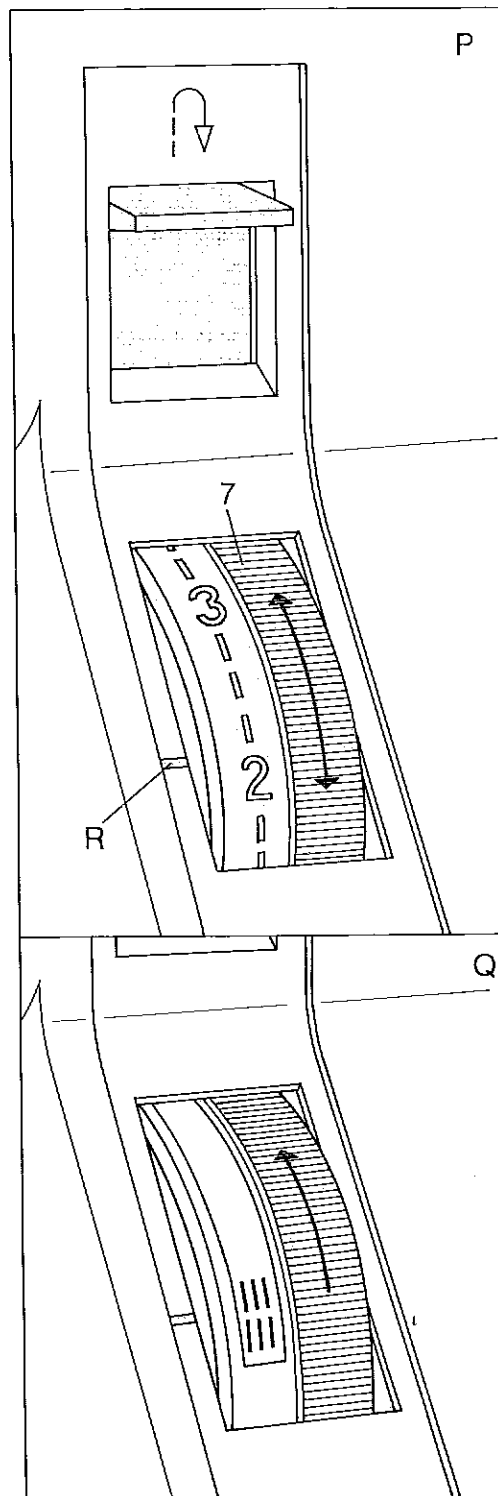
**Stichlängen einstellen:**

Die Zahlen auf dem Stichlängen-Einsteller 7 geben die Stichlänge in mm an. Der Einstellbereich ist 0 bis 6 mm. Die gewünschte Stichlänge wird an die Einstellmarkierung R gedreht.

die Abbildung Q unten zeigt die Einstellung des Stichlängen-Einstellers zum Nähen der in den weißen Feldern der Stichmustertabelle abgebildeten Stretchstiche.

Réglage de la longueur du point:

Les chiffres sur le disque 7 indiquent la longueur du point en mm. La longueur du point est réglable entre 0 et 6 mm. La longueur de point choisie est indiquée face au repère R.

L'illustration Q (en bas) montre le réglage du règle-point pour la couture des points élastiques reproduits dans les cases blanches du tableau des points.

Regolazione della lunghezza del punto:

In numeri sul bottone regolatore della lunghezza del punto 7 corrispondono alla lunghezza del punto in mm. Il settore di regolazione va da 0 a 6 mm. Regolare la lunghezza di punto desiderata sulla marcatura di regolazione R.

La figura Q in basso mostra la regolazione del regolatore del punto per cucire i punti stretch raffigurati nelle caselle bianche della tabella dei punti.

Regulating the stitch length

The numbers on stitch length control 7 indicate the stitch length in millimeters. The stitch length range is 0 to 6 mm. Turn the control to set the number indicating the stitch length at mark R.

Fig. Q (bottom) shows how to set the stitch length control for sewing the stretch stitches shown in the white sections of the table of stitches.

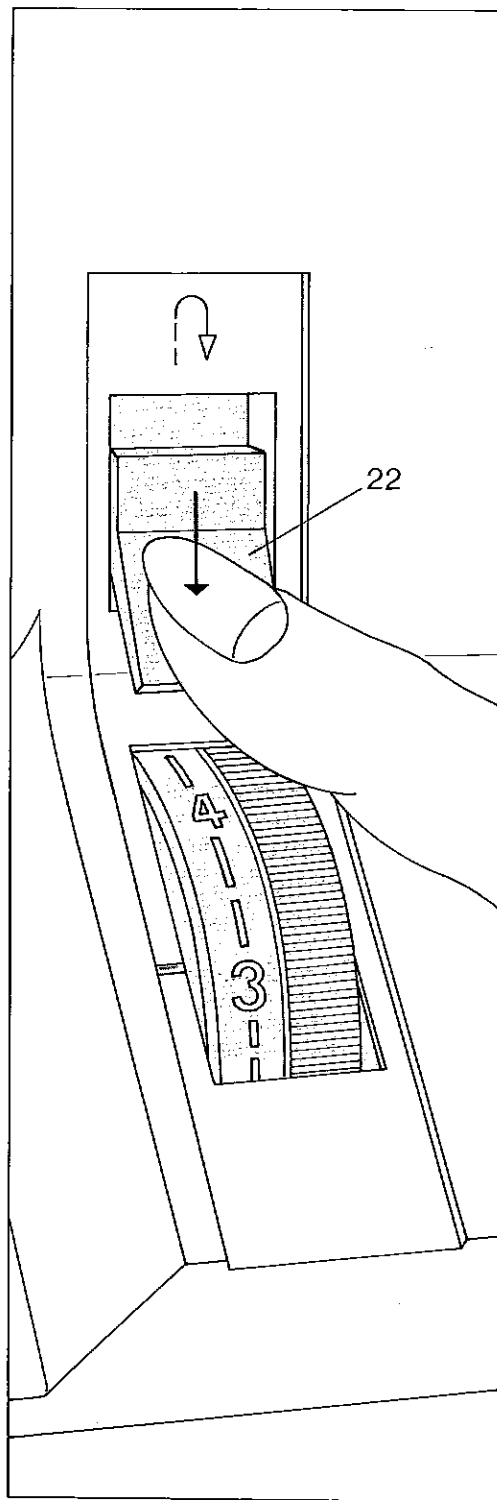

Rückwärtsnähen:

Die Taste 22 niederdrücken. Solange die Taste gedrückt wird, näht die Maschine rückwärts.

Couture en marche arrière:

Abaissier la touche 22. La machine coud en arrière aussi longtemps que la touche est maintenue en bas.

La cucitura indietro:

Premere il tasto 22. Finchè il tasto rimane premuto la macchina cuce indietro.

Reverse sewing:

Press button 22. As long as you hold this button the machine sews backwards.

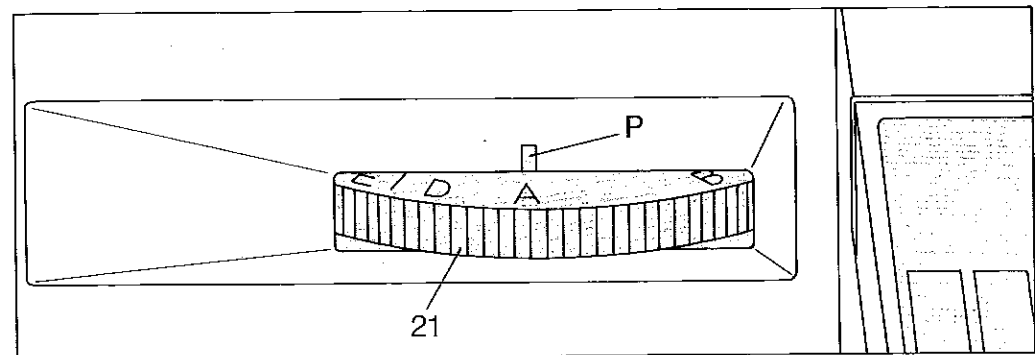

Stichmuster-Einstellrad

Jedem Stichmuster ist ein Buchstabe zugeordnet. Bei dem Modell 899 gehören z. T. 2 Stichmuster zu einem Buchstaben.

Das Stichmuster auf der Tabelle 16 auswählen. Mit dem Einstellrad 21 den entsprechenden Buchstaben unter die Einstellmarkierung P drehen. Zum Nähen der Stretchstiche (graue Felder) den Stichlängen-Einsteller bis zum Anschlag auf das rote Symbol stellen.

Stichmustertabelle mit Erläuterungen siehe Seite 16/17.

Disque sélecteur de motifs

Les motifs sont marqués par des lettres. Sur le modèle 899 quelquefois deux motifs sont marqués par la même lettre. Choisir le motif sur le tableau 16. Régler la lettre correspondante à l'aide du disque de réglage sous le repère P. Pour la couture des points élastiques (plage gris) régler le règle-point jusqu'à la butée sur le symbole rouge.

Sur les pages 16/17 vous trouverez le tableau des motifs avec les explications nécessaires.

La manopola per la selezione dei motivi

Ogni motivo è contrassegnato da una lettera. Nel modello 899 si riferiscono in parte 2 motivi ad una lettera. Scegliere il motivo sulla tabella 16. Con la manopola 21 girare la lettera corrispondente sotto la marcatura P. Per cucire i punti stretch (caselle grigio) regolare il regolapunto fino all'arresto sul simbolo rosso.

Per tabella dei punti con spiegazioni vedi pagine 16/17.

Stitch pattern thumb wheel

A certain letter is assigned to each stitch pattern. On machine model 899 two stitch patterns sometimes were assigned the same letter.

Select stitch form table 16. By means of thumb wheel 21 set the corresponding letter under setting marking P. For sewing elastic stitches (grey sections) turn the stitch length key to the red symbol as far as it will go.

For table of stitches with explanations, please refer to pages 16, 17.

Symbol Symbole Simboli Symbol	Buchst. Lettre Lettera Letter	Stichmuster-Tabelle	Tableau des motifs
		Stich	Point
	A B C D	Knopflochsymbole	symbole boutonnière
	D	Geradstich Stichlage rechts	point droit; déport à droite
	E	Geradstich Stichlage Mitte	point droit; déport au milieu
	F	Zickzack	point zigzag
	G	genähter Zickzack	point zigzag piqué
	H	Festonstich	point d'anse
	I	Elastischer Blindstich breit	point invisible élastique large
	K	Elastischer Blindstich schmal	point invisible élastique étroit
	L	Muschelkantenstich breit	point cocotte large
	M	Muschelkantenstich schmal	point cocotte étroit
	N	Universalstich breit	point grec large
	O	Universalstich schmal	point grec étroit
	A	Dreifacher Zickzack schmal	triple point zigzag étroit
	D	Dreifacher Geradstich rechte Stichlage	triple couture point droit déport du point droit
	E	Dreifacher Geradstich Stichlage Mitte	triple couture point droit déport du point milieu
	F	Dreifacher Zickzack Breite einstellbar	triple point zigzag largeur variable
	G	Wabenstich	point nid d'abeille
	H	Overlockstich	point overlock
	I	Dekorstich	point de Florence
	K	Dekorstich	point de Florence
	L	Stretch-Overlockstich Frottéstich breit	point overlock élastique large (sur tissus éponge)
	M	Stretch-Overlockstich Frottéstich schmal	point overlock élastique étroit (sur tissus éponge)
	N	Doppel-Overlock breit	double point overlock large
	O	Doppel-Overlock schmal	double point overlock étroit

La tabella dei punti	Stitch pattern table	Stichlänge Longueur du point Lunghezza del punto Stitch length
Punto	Stitch	
Simbolo per occhiello	Buttonhole symbols	
Punto diritto, posizione ago destra	Straight stitch, right needle position	0,5-6
Punto diritto, posizione ago centro	Straight stitch, centre needle position	0,5-6
Zigzag	Zigzag	0,5-6
Zigzag cucito	Sewn zigzag	0,5-4
Punto festone	Scalloping stitch	1-5
Punto invisibile elastico largo	Elastic blindstitch, wide	1-4
Punto invisibile elastico stretto	Elastic blindstitch, narrow	1-4
Punto conchiglia largo	Shell-edge stitch, wide	1-4
Punto conchiglia stretto	Shell-edge stitch, narrow	1-4
Punto universale largo	Universal stitch, wide	1-4
Punto universale stretto	Universal stitch, narrow	1-4
Punto triplo zigzag stretto	Triple zigzag stitch, narrow	
Punto triplo diritto, posizione ago destra	Triple straight stitch, right needle position	
Punto triplo diritto, posizione ago centro	Triple straight stitch, centre needle position	
Punto triplo zigzag, larghezza regolabile	Triple zigzag stitch, width adjustable	
Punto nido d'ape	Honeycomb stitch	
Punto Overlock	Overlock stitch	
Punto decorativo	Ornamental stitch	
Punto decorativo	Ornamental stitch	
Punto stretch-Overlock Punto spugna largo	Elastic overlock terry-cloth stitch, wide	
Punto stretch-Overlock Punto spugna stretto	Elastic overlock terry-cloth stitch, narrow	
Punto Overlock doppio largo	Double overlock stitch, wide	
Punto Overlock doppio stretto	Double overlock stitch, narrow	

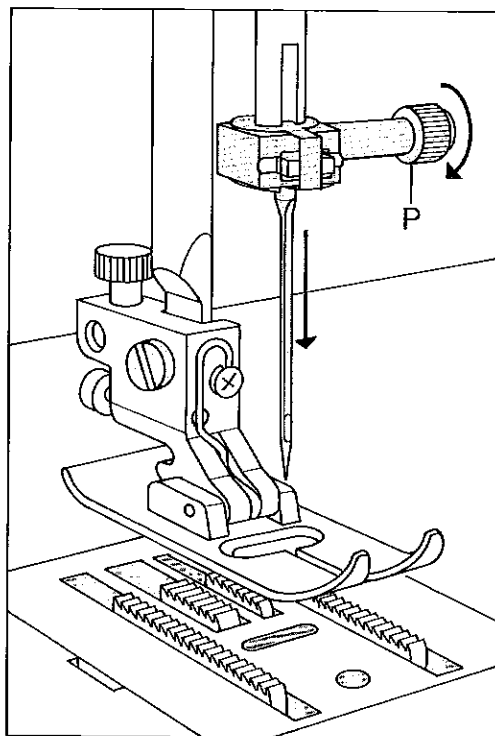

**Nadel auswechseln
(System 130/705 H):**
Schraube P lösen. Nadel herausnehmen.
Neue Nadel (flache Kolbenseite nach
hinten) ganz nach oben schieben.
Schraube festdrehen.

**Remplacement de l'aiguille
(système 130/705 H):**
Desserrer la vis P et retirer l'aiguille.
Engager l'aiguille neuve (le méplat du
talon vers l'arrière) jusqu'à la butée et
serrer la vis.

**Sostituzione dell'ago
(sistema 130/705 H):**
Allentare vite P. Togliere l'ago. Inserire
ago nuovo (parte piatta del fusto verso
dietro) completamente in su. Fissare la
vite.

**Changing the needle
(System 130/705 H):**
Loosen screw P. Take out the needle.
Push the needle (with its flat side facing
towards the back) up as far as it will go.
Tighten the screw.

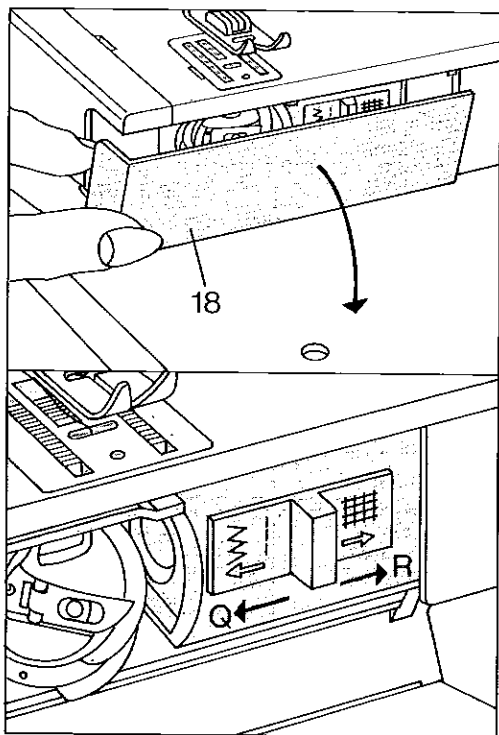

Transporteur versenken:
Klappe 18 öffnen.
Versenkschieber nach R schieben =
versenkt, nach Q schieben = zum
Nähen.

Abaissement de la griffe:
Ouvrir le cache 18 et déplacer le curseur
abaisse-griffe dans le sens R = griffe
escamotée; le déplacer vers Q pour la
couture.

Come abbassare il trasporto:
Aprire lo sportello 18. Spostare la leva
dell'abbassatore verso R = abbassato,
spostando verso Q = per cucire.

Dropping the feed dog:
Open free arm cover 18. Push the drop-
feed control toward R (feed dog
dropped) or toward Q (sewing position).

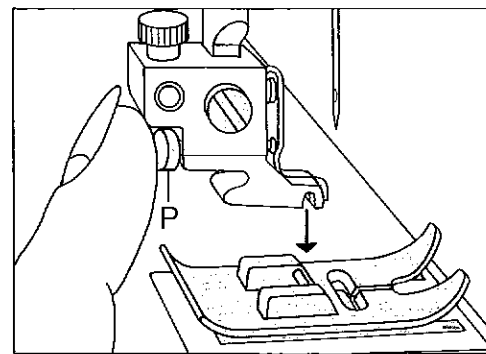

Nähfuß auswechseln: Roten Knopf P
drücken. Der Fuß rastet aus.

Changement de la semelle du pied:
Enfoncer le bouton rouge P; la semelle
est libérée.

Sostituzione del piedino: Premere
bottone rosso P. Il piedino si
disinnesta.

Changing the sewing foot: To release
the sewing foot, push the red button P.

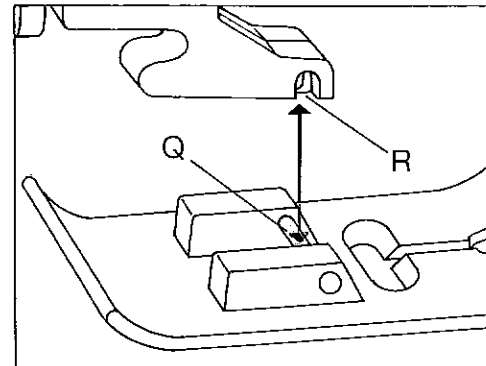

Nähfuß anbringen: Stoffdrückerhebel
senken und den Fuß dabei so schieben,
daß der Steg Q in die Nuten R einrastet.

Mise en place de la semelle: Abaisser
le levier du pied presseur et déplacer la
semelle de manière que l'étrier Q
s'emboîte dans les rainures R.

Applicazione del piedino: Abbassare la
leva premistoffa e inserire il piedino in
maniera che il perno Q si innesti nella
scanalatura R.

Attaching the sewing foot: Lower the
presser bar lifter and at the same time
reposition the sewing foot so that stud Q
fits in slots R.

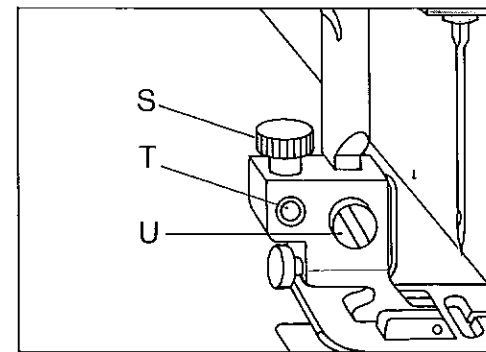
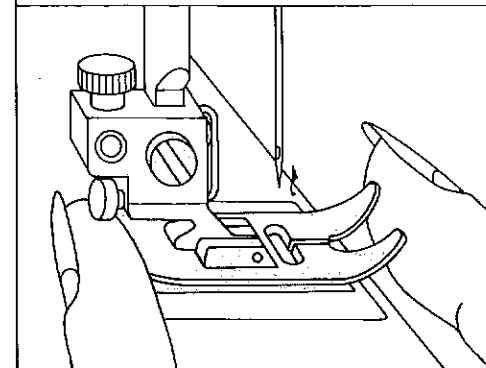

S und T sind zum **Lineal befestigen**.
U ist die Nähfußhalterschraube.

S et T servent à **fixer l'étrier guide-
bord**. La vis U fixe le support de
semelle.

S e T servono per il **fissaggio del
lineale**. U è la vite di fissaggio per il
supporto del piedino.

Hole T and screw S are used for
attaching an edge guide, while screw U
is the sewing foot holder screw.

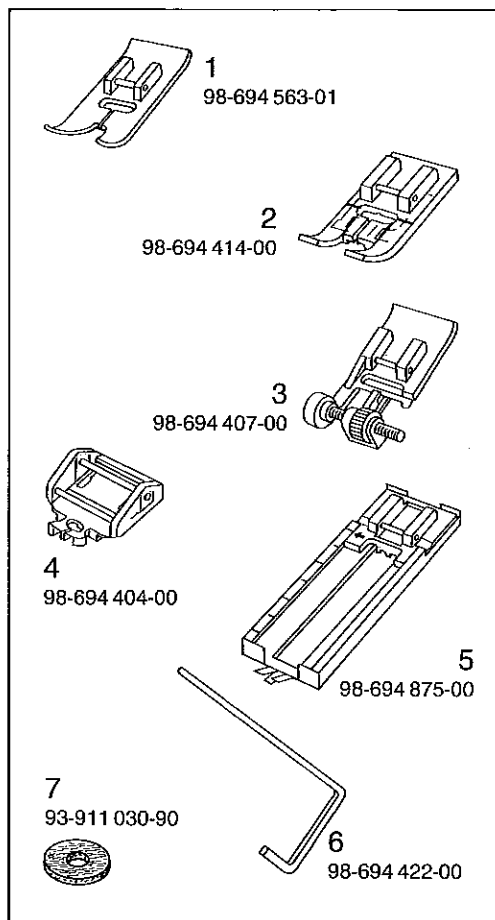

Nähfüße (Normalzubehör)

- | | |
|-----------------|---------------------|
| 1 Normalnähfuß | 4 Reißverschlussfuß |
| 2 Klarsichtfuß | 5 Knopflochfuß |
| 3 Blindstichfuß | 6 Lineal |
| | 7 Filzscheibe |

Pieds presseurs (accessoires standards)

- | | |
|-----------------------------|---|
| 1 Semelle normale | 4 Semelle pour poser la fermeture à glissière |
| 2 Semelle transparente | 5 Semelle à boutonnières |
| 3 Semelle à point invisible | 6 Guide-bord |
| | 7 Rondelle de feutre |

I piedini (corredo normale):

- | | |
|--------------------------------|-------------------------|
| 1 piedino normale | 4 piedino per cerniere |
| 2 piedino trasparente | 5 piedino per occhielli |
| 3 piedino per punto invisibile | 6 lineale |
| | 7 Disco di feltro |

Sewing feet (standard accessories)

- | | |
|------------------------|-------------------|
| 1 Ordinary sewing foot | 4 Zipper foot |
| 2 Clear-view foot | 5 Buttonhole foot |
| 3 Blindstitch foot | 6 Edge guide |
| | 7 Felt washer |

Zubehörfach:

Den Deckel der Nähflächenvergrößerung 8 öffnen. Darunter ist Platz für Nähzubehör.

Boîte de rangement:

Ouvrir le couvercle 8. Cette boîte offre assez de place pour ranger les accessoires.

Scoperto per accessori:

Aprire il coperchio del piano variabile 8. Sotto si trova posto per sistemare gli accessori.

Accessory box:

Open the cover of work support 8. Under this lid there is room for your sewing accessories.

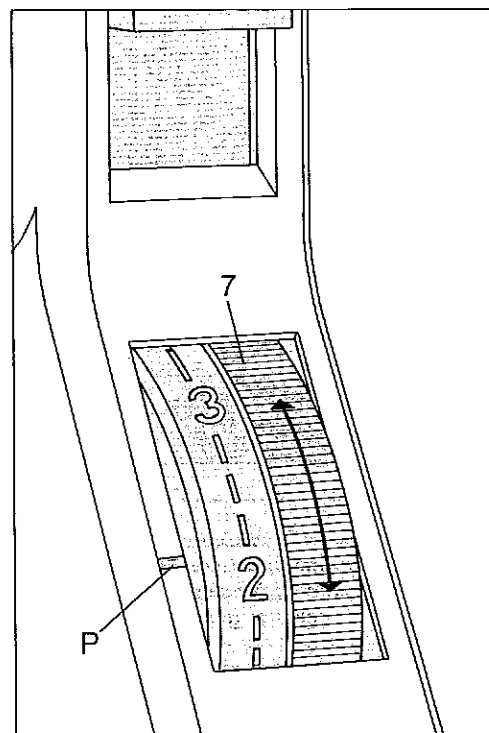
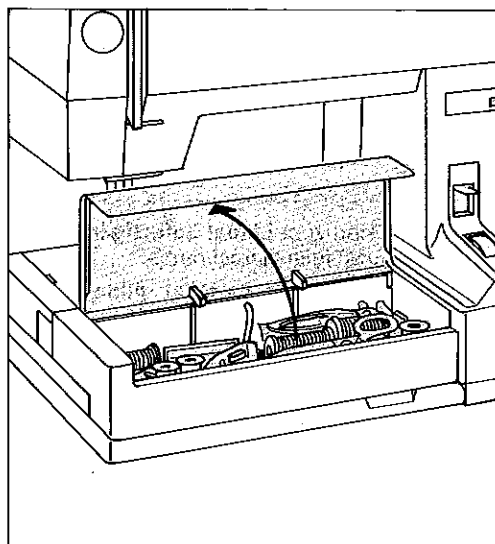

Geradstichnähen:

Stichmuster-Einstellrad 21 auf E oder D stellen.

Die gewünschte Stichlänge auf dem Stichlängen-Einsteller 7 an die Einstellmarkierung P drehen.

Couture au point droit:

Régler le sélecteur de points sur E ou bien D. Ensuite, régler la longueur du point désirée au règle-point 7, face au repère P.

Cucitura diritta:

Girare la manopola dei motivi 21 su E o D.

Selezionare la lunghezza di punto desiderata, portando il regolatore dei punti 7 sulla marcatura P.

Sewing straight stitches:

Set stitch pattern thumb wheel 21 at E or D. Align the required stitch length on stitch length wheel 7 with setting marking P.

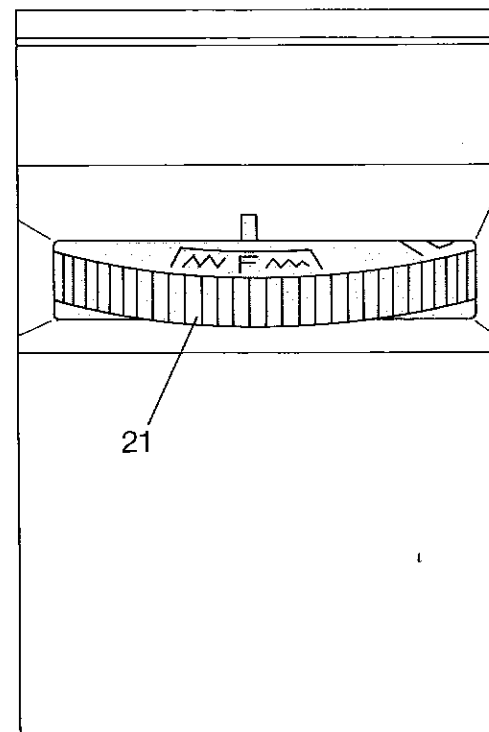

Zickzacknähen:

Das Stichmuster-Einstellrad 21 auf F stellen. Der Bereich F ist in Rasten eingeteilt für die verschiedenen Zickzackbreiten.

Stichlänge nach Wunsch einstellen.

Couture au point zigzag:

Régler le sélecteur de points 21 sur F. La plage F comprend des crans pour différents largeurs du point zigzag. Régler la longueur du point souhaitée.

Cucitura zigzag:

Regolare la manopola dei motivi 21 su F. Il settore F è suddiviso da tacche per le diverse larghezze dello zigzag. Regolare la lunghezza del punto desiderato.

Zigzag sewing:

Set stitch pattern thumb wheel 21 at F. Section F is divided into segments, each representing a certain zigzag width. Set stitch length as required.

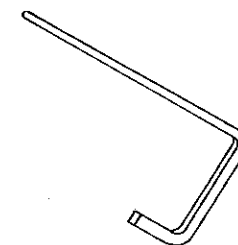
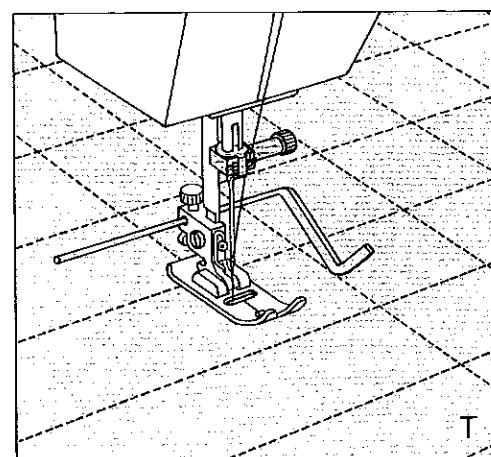
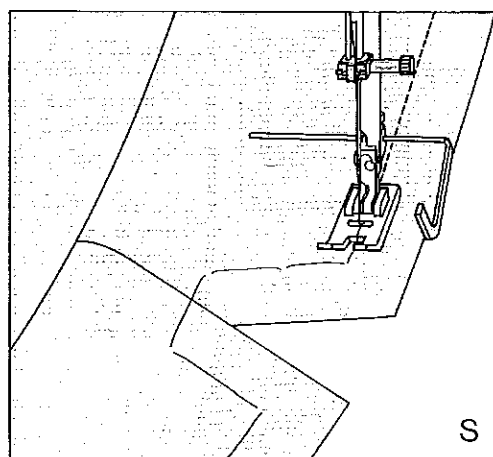
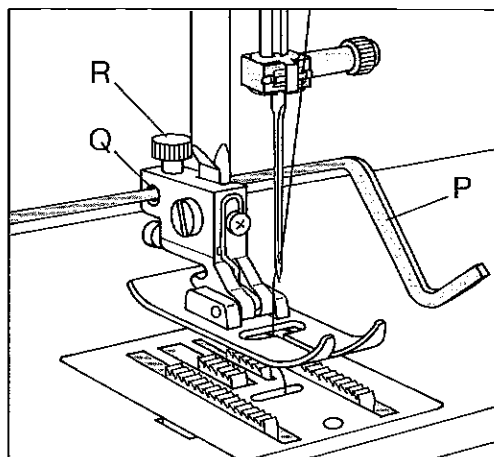

Abstepparbeiten

Nähfuß: Normal-Nähfuß oder Klarsichtfuß und Führunglineal

Stich: E

Das Führunglineal P kann bei fast allen Nähfüßen zum Einsatz kommen.

Befestigung des Lineals

Lineal P durch die Bohrung Q schieben und mit der Schraube R festziehen. Je nach Verwendungszweck läßt sich das Lineal auf den gewünschten Abstand einstellen.

Parallel verlaufende Stepplinien oder Abstepparbeiten an Kanten näht man mühelos mit dem Führunglineal. Dabei läuft die Stoffkante (Abb. S), oder bei parallel verlaufenden Stepplinien die zuvor genähte Stepplinie am Führunglineal entlang (Abb. T). Der Nahtverlauf wird immer ordentlich und korrekt aussehen.

Surpiquage

Pied presseur: pied presseur normal ou pied à semelle en plexi-glas et guide-droit

Point: E

Le guide-droit P convient à presque tous les pieds presseurs.

Fixation du guide-droit:

Glisser le guide P par le trou Q et serrer la vis R. Suivant l'application, régler le guide sur l'écartement désiré.

Le guide-droit facilite considérablement les surpiquages parallèles et le surpiquage des bords. Ce faisant, le bord du tissu (fig. S) ou bien la piqûre précédente suit le guide-droit (fig. T). La couture sera toujours nette et régulière.

Lavori di impunture:

Piedino: piedino normale o piedino trasparente e lineale di guida

Punto: E

Il lineale P si può usare con quasi tutti i piedini.

Fissaggio del lineale:

Passare il lineale P attraverso il foro Q e fissarlo con la vite R, a seconda della necessità si può regolare la distanza desiderata.

E' facile eseguire cuciture parallele usando il lineale che scorrerà lungo il bordo (fig. S) oppure sul la cucitura parallela precedente (fig. T). La direzione della cucitura sarà così sempre corretta.

Topstitching

Sewing foot: Ordinary sewing foot or clear-view foot and edge guide

Stich: E

Edge guide P can be used with nearly all sewing feet.

Fitting the edge guide

Push edge guide P through hole Q and secure it in position with screw R. The guide can be adjusted to the desired stitching margin for various applications. With the edge guide attached, it is easy to sew parallel lines of stitches or to stitch parallel to the edge. The guide either follows an edge (Fig. S) or when making parallel lines of stitches runs along the preceding line of stitches (Fig. T). The seam thus made looks neat and accurate.

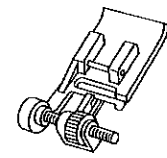
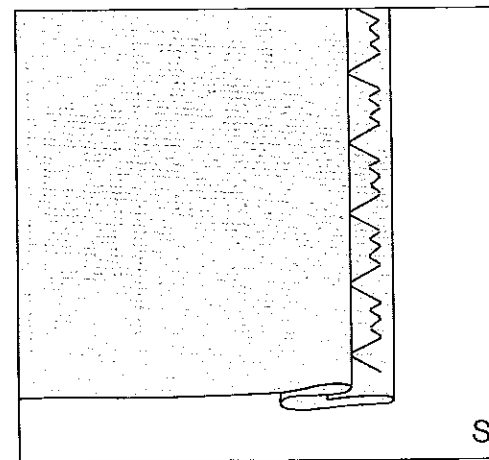
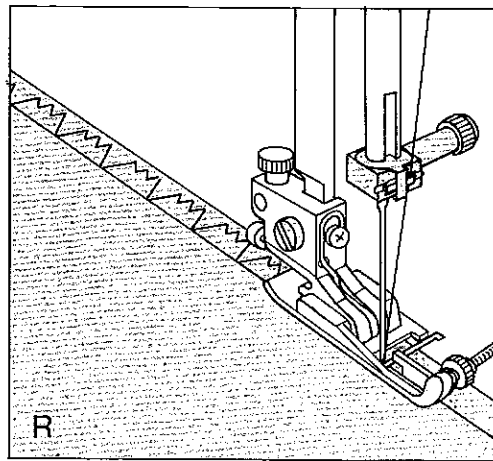
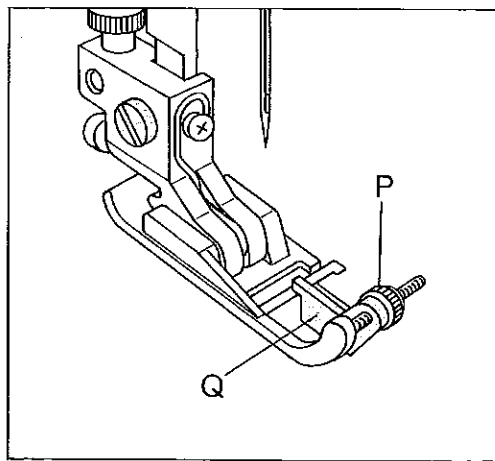

Elastischer Blindstich:

Nähfuß: Blindstichfuß
 Spannung: Oberfaden etwas leichter
 Faden: Nähfaden
 Stich: I oder K
 Stichlänge: 3-4
 Nadel: Stärke 70 oder 80

So wird der Einstich der Nadel reguliert

Den vorbereiteten Saum unter den Blindstichfuß legen. Der Stoffbruch des Oberstoffes läuft dabei am Anschlag Q des Blindstichfußes entlang.
 Mit der Stellschraube P den Anschlag Q soweit nach links drehen, daß die Nadel beim linken Einstich in den Oberstoff nur einen Faden erfaßt (Abb. R u. S).
 Nähen Sie zunächst eine Probenahrt auf einem Stoffrest.

Point invisible élastique:

Pied presseur: Pied à points invisibles
 Tension: Fil d'aiguille moins tendu
 Fil: Fil à coudre
 Point: I ou K
 Longueur de point: 3 à 4
 Aiguille: Grosseur 70 ou 80

Réglage de la jetée du point

Poser l'ourlet préparé sous le pied à points invisibles. La cassure du tissu extérieur longe la butée Q du pied à points invisibles.
 A l'aide de la vis de réglage P, déplacer la butée Q vers la gauche de sorte que l'aiguille, au point gauche, ne saisisse qu'un fil du tissu extérieur (fig. R et S).
 Réaliser tout d'abord une couture d'essai sur une chute de tissu.

Punto invisibile elastico:

Piedino: piedino per punto invisibile
 Tensione: allentare leggermente la tensione superiore
 Filato: filato per cucire
 Punto: I o K
 Lunghezza punto: 3-4
 Ago: grossezza 70 o 80

Ecco come si regola l'entrata dell'ago nel tessuto:

Porre l'orlo preparato sotto il piedino per punto invisibile. La piegatura della stoffa superiore scorre in tal maniera lungo la guida Q del piedino.
 Girare con la vite P la guida Q verso sinistra in modo che l'ago prenda nell'entrata a sinistra solo un filo della stoffa superiore (fig. R e S).
 Si consiglia di eseguire prima una prova su un ritaglio di stoffa.

Elastic blindstitch

Sewing foot: blindstitch foot
 Tension: needle thread tension a little slack.
 Thread: ordinary sewing thread
 Stitch: I or K
 Stitch length: 3-4
 Needle: size 70 or 80

How to regulate the needle penetration

Place the prepared hem under the blindstitch sewing foot. The crease line of the outer fabric runs along edge guide Q of the blindstitch sewing foot.
 Turn screw P to adjust edge guide Q so far to the left that the needle picks up only one thread of the outer fabric when penetrating on the left side (Figs. R and S). First make a sewing test using a piece of waste material.

**Some safety rules
valid for United Kingdom only**

The wires in this mains lead are coloured according to the following code:
Blue: Neutral
Brown: Live

As the colours of the wires in the mains lead of this appliance may not correspond with the colour coding of the terminals in your plug, proceed as follows: the wire which is coloured blue must be connected to the terminal which is marked with the letter N or coloured black.

The wire which is coloured brown must be connected to the terminal which is marked with the letter L or coloured red.

Please note:

When a 13-ampere plug is used a 3-ampere fuse has to be fitted.

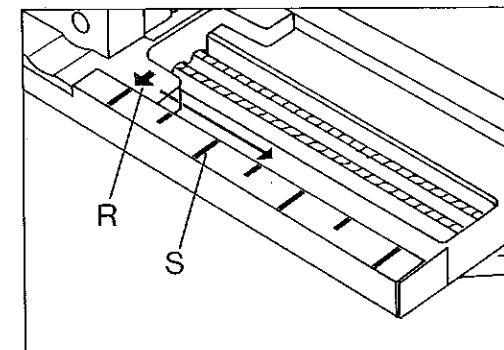
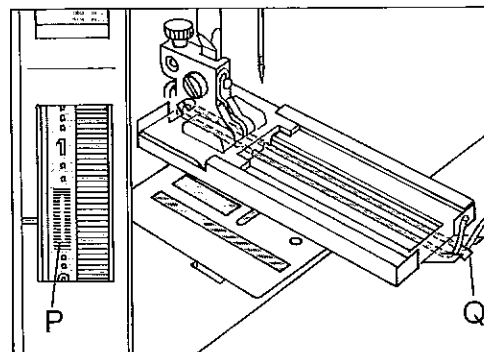

Knopfloch einstellen:

Oberfadenspannung in den Knopflochbereich bei 3 stellen.

Knopflochfuß anbringen. Stichdichte im Knopflochbereich P einstellen. Einlauf-faden wie folgt im Nähfuß einlegen:

Faden über die hintere Nocke legen, straff ziehen und in der vorderen Nocke Q einklemmen.

Beim Nähen läuft der Pfeil R an der Skala S entlang. Dadurch kann die Knopflochlänge bestimmt werden.

Zum Knopflochnähen feinen Nähfaden verwenden. Nadel: Stärke 70 bis 80

Réglage de la boutonnière:

Régler la tension du fil d'aiguille dans la zone boutonnières sur 3. Fixer la semelle boutonnière. Régler la densité des points dans la zone boutonnière P.

Introduire le fil de passe dans la semelle comme suit: Coucher le fil sur le crochet arrière et le pincer dans le pince-fil Q.

Pendant la couture, la flèche R coulisse le long de l'échelle graduée S. Ainsi, il est possible de déterminer la longueur de la boutonnière. Utiliser du fil à coudre fin. Aiguille: Grosseur 70 à 80

Regolazione per l'occhiello:

Regolare la tensione superiore nel settore occhiello 3. Applicare il piedino per occhielli.

Fittezza del punto nel settore per occhielli P.

Inserire, come segue il filo rinforzo: appoggiare il filo sopra il gancio posteriore, tenderlo bene e fissarlo nel gancio anteriore Q. Cucendo, la freccia R scorre lungo la scala S. In tale maniera si può determinare con esattezza la lunghezza dell'occhiello. Usare per l'occhiello del filato fine. Ago: grossezza 70-80

Buttonhole setting:

Set the needle thread tension at range 3 for buttonhole sewing. Attach the buttonhole foot. Set the stitch density at range P. Insert a gimp thread in the sewing foot as shown in the illustration: Place the thread over the back ridge, and pull it taut so that it is held in tab Q at the front. During sewing, arrow R runs along scale S. This is how the buttonhole length is determined.

For sewing buttonholes use light sewing thread. Needle sizes: 70-80

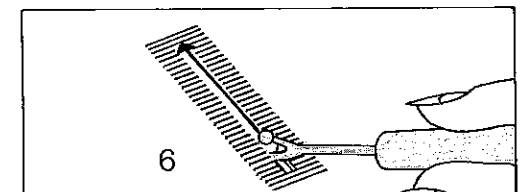
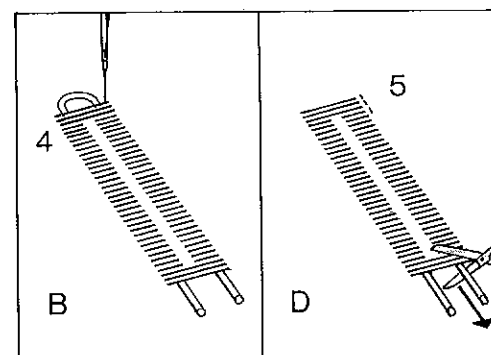
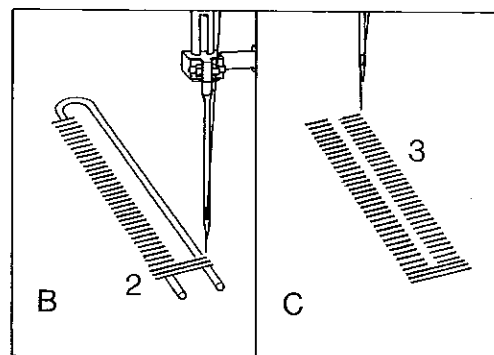
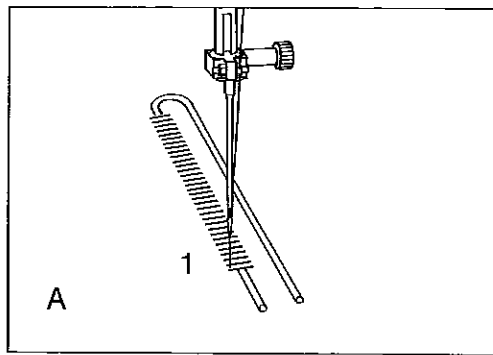

Zeichnungen sind ohne Nähfuß.
 Les illustrations ne montrent pas la semelle du pied presseur.
 I disegni sono eseguiti senza piedino.
 To afford a better view of the work the buttonhole foot has been omitted from the drawings.

Knopflochnähen:

Stichmusterrad auf A stellen.
 Schiene bis kurz vor den Anschlag nach vorne ziehen.

1. Erste Raupe in der gewünschten Länge nähen.
2. Stichmusterrad 21 auf B stellen und 4-6 Riegelstiche nähen. Nadel hochstellen.
3. Stichmusterrad 21 auf C stellen und die zweite Raupe so lang wie die erste nähen. Nadel hochstellen.
4. Stichmusterrad 21 auf B stellen und 4-6 Riegelstiche nähen. Nadel hochstellen.
5. Stichmusterrad 21 auf D stellen und einige Vernähstiche nähen. Den Stoff herausnehmen. Einlauf-faden anziehen und abschneiden.
6. Knopfloch mit Pfeiltrenner aufschneiden.

Es empfiehlt sich, vor dem Nähen der Knopflöcher ein Probeknopfloch zu nähen.

Exécution de boutonnières:

Régler le sélecteur de motifs sur A.
 Tirer la semelle mobile vers l'avant jusque peu avant la butée.

1. Exécuter la première lèvre à la longueur désirée.
2. Régler le sélecteur de motifs 21 sur B et coudre 4 à 6 points d'arrêt. Arrêter l'aiguille en haut.
3. Régler le sélecteur de motifs 21 sur C et coudre la deuxième lèvre aussi longue que la première. Arrêter l'aiguille en haut.
4. Régler le sélecteur de motifs 21 sur B et coudre 4 à 6 points d'arrêt. Arrêter l'aiguille en haut.
5. Régler le sélecteur de motifs 21 sur D et coudre quelques points de nouage. Enlever la matière. Tenir le fil de passe légèrement tendu et le couper.
6. Ouvrir la boutonnière au découpeur.

Nous recommandons d'exécuter une boutonnière à titre d'essai avant de commencer à coudre les boutonnières.

Confezionare occhielli:

Manopola dei motivi su A
 Spostare la feritoia in avanti sino poco prima dell'arresto.

1. Cucire la prima costina nella lunghezza desiderata.
2. Regolare manopola dei motivi 21 su B e cucire 4-6 punti di travetta. Alzare l'ago.
3. Regolare manopola dei motivi 21 su C e cucire la seconda costina nella medesima lunghezza della prima. Alzare l'ago.
4. Regolare manopola dei motivi 21 su B e cucire 4-6 punti di travetta. Alzare l'ago.
5. Regolare manopola dei motivi 21 su D e cucire alcuni punti di fissaggio. Togliere il tessuto. Tirare il cordoncino e tagliarlo.
6. Aprire l'occhiello con il taglia-asole (accessorio a parte).

Si consiglia di eseguire un campione prima di cucire sul capo.

Sewing buttonholes

Set stitch pattern thumb wheel at A.
 Pull the bottom of the buttonhole foot forward almost as far as it will go.

1. Sew first buttonhole seam. Raise the needle.
2. Set stitch pattern thumb wheel 21 at B and sew four to six tacking stitches. Raise the needle.
3. Set stitch pattern thumb wheel 21 at C and sew the second buttonhole seam as long as the first. Raise the needle.
4. Set stitch pattern thumb wheel 21 at B and sew four to six tacking stitches. Raise the needle.
5. Set stitch pattern thumb wheel 21 at D and sew a few securing stitches. Remove the fabric, pull the filler cord taut and trim.
6. Cut buttonhole with special knife (special accessory).

Before sewing buttonholes in the garment it is recommended to sew a buttonhole as a test.

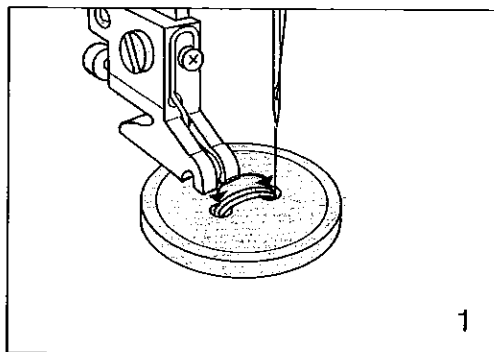

1

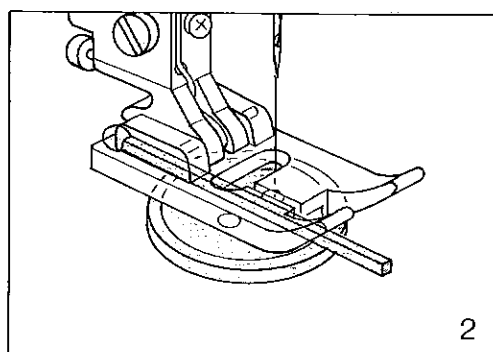

2

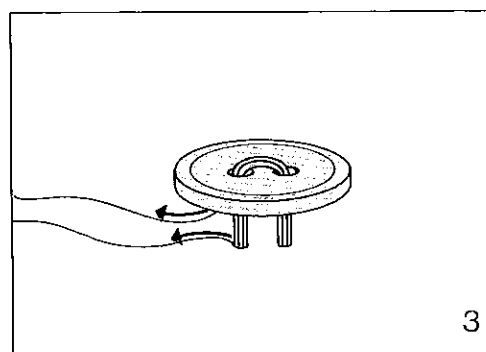

3

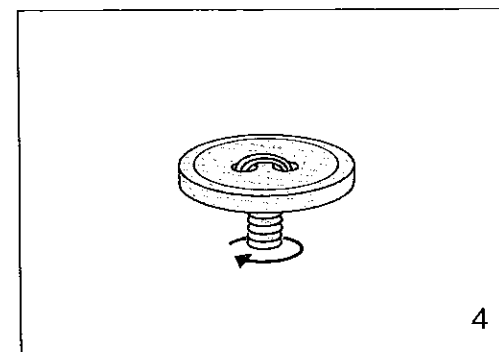

4

Knopf annähen

Nähfuß: ohne Nähfuß oder mit Klarsichtfuß
 Stich: D
 Transporteur: versenken
 Faden: feiner Nähfaden
 Knopf auf die zuvor markierte Stelle legen und unter den Nähfußhalter schieben. Nähfußhalter senken. Nadel in rechte Knopfbohrung stechen lassen. Nadel hochstellen. Stichtusterrad 21 auf F Stellen. Nun die Zickzackbreite so wählen, daß die Nadel, beim Drehen des Handrades, in die linke Bohrung sticht. 6-8 Überstiche Nähen. Stichtusterrad auf D stellen und einige Vernähstiche nähen (1).

Knopf mit Stiel für große Knöpfe in schweren Stoffen.

Nadel in rechte Bohrung stechen lassen. Ein Streichholz auf die Knopfmitte legen. Nähfuß senken (2). Einige Überstiche nähen und ca. 15 cm Faden stehen lassen. Ober- und Unterfaden durchfädeln (3). Stiel umwickeln (4) und Fäden verknoten.

Pose de boutons

Pied presseur: sans pied presseur ou pied à semelle transparente

Point: D
 Griffes: escamotée
 Fil: Fil à coudre fin

Poser le bouton à l'emplacement marqué auparavant et sous le support du pied presseur. Descendre le support du pied presseur et faire piquer l'aiguille dans le trou droit du bouton. Arrêter l'aiguille en position haute. Régler le sélecteur de motifs 21 sur F. Choisir la largeur du point zigzag de façon que l'aiguille, en tournant le volant, pique dans le trou gauche. Coudre 6 à 8 points zigzags. Régler le sélecteur de motifs sur D et coudre quelques points (1).

Boutons à tige

Grands boutons sur tissus lourds. Faire piquer l'aiguille dans le trou droit du bouton. Poser une allumette sur le milieu du bouton. Descendre le pied presseur (2) et coudre quelques points zigzags et laisser dépasser env. 15 cm de fil. Passer les fils sur le tissu (3) et les enrouler sur les fils lâches sous le bouton pour former la tige (4). Nouer les fils.

Attaccatura bottone:

Piedino: senza piedino oppure piedino trasparente

Punto: D
 sinistra

Trasporto: abbassato
 Filato: filato fine

Porre il bottone sul punto segnato, e spingerlo sotto il supporto del piedino. Abbassare il supporto del piedino. Fare penetrare l'ago nel foro a destra del bottone. Alzare l'ago. Regolare manopola dei motivi 21 su F. Selezionare ora la larghezza dello zigzag, in maniera che l'ago, girando il volantino penetri nel foro a sinistra. Cucire 6-8 punti zig-zag e alcuni punti diritti nel foro a destra (1).

Bottone con gambo, per bottoni grossi su stoffe pesanti.

Far penetrare l'ago nel foro a destra. Porre un fiammifero sul centro del bottone. Abbassare il piedino (2). Cucire alcuni sopraggiti e lasciare circa 15 cm di filo. Passare fili superiore ed inferiore (3) e avvolgere il gambo (4) e annodare i fili.

Sewing on buttons

Sewing foot: without sewing foot or with clear-view foot

Stitch: D

Feed: dropped
 Thread: fine sewing thread

Place the button in the location marked beforehand and push it under the sewing foot holder. Lower the sewing foot holder into the button. Lower the needle into the right hole of the button. Raise the needle. Set stitch pattern thumb wheel 21 at F. Now select a zigzag width that allows the needle to enter the left hole of the button when the hand wheel is turned. Sew six to eight zigzag stitches. Set stitch pattern thumb wheel at D and sew a number of securing stitches (1).

Sewing on buttons with stems (for large buttons in heavy materials)

Lower the needle into the right hole. Place a match on the middle of the button. Lower the sewing foot (2). Sew a number of zigzag stitches and leave a thread end of about 6 inches. Pull the needle and bobbin threads through (3). Wrap the stem (4) and tie off the threads.

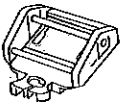
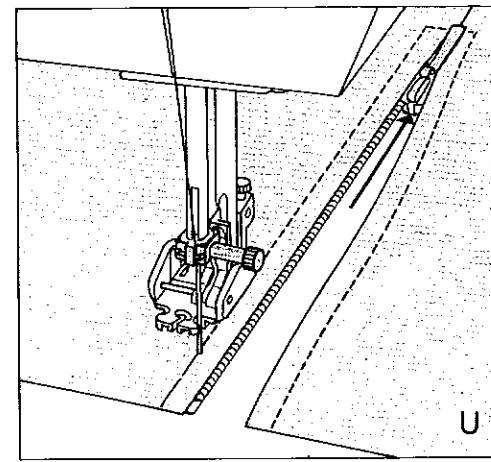
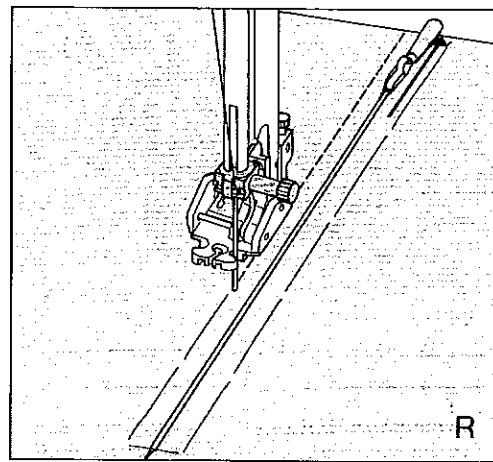
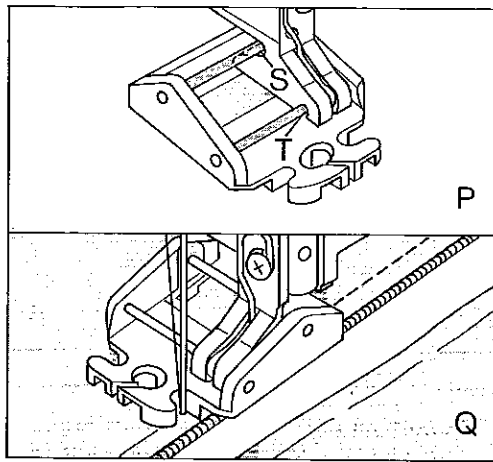

Reißverschluss einnähen

Nähfuß: Reißverschlussfuß
 Stichlänge: 2-3
 Stich: E
 Faden: Nähfaden

So wird der Reißverschlussfuß eingerastet.

Fuß mit dem hinteren Steg in die hintere Nute S einhängen und die Sohle nach oben drücken, bis der vordere Steg T einrastet. Der Fuß kann in die Positionen rechts, links oder Mitte geschoben werden.

Beidseitig verdeckt eingenähter Reißverschluß

Reißverschluß einheften. Den Nähfuß nach links bis zum Anschlag schieben. Geöffneten Reißverschluß so unter den Fuß legen, daß die Zähne am rechten Führungsteg entlang laufen (Abb. Q). Reißverschluß bis ca. zur Hälfte in der gewünschten Breite absteppen. Nadel im Stoff stehen lassen, Nähfuß anheben und Reißverschluß schließen (Abb. R). Nähfuß senken, die Naht bis zum Reißverschlußende weiternähen und die Quernaht steppen.

Die zweite Reißverschlußseite parallel im gleichen Abstand nähen. Kurz vor Nahtende Nadel im Stoff stehen lassen. Nähfuß anheben und den Reißverschluß öffnen (Abb. U). Nähfuß senken, Naht zu Ende nähen.

Insertion de fermetures à glissière

Pied presseur: Pied à fermeture à glissière
 Longueur de point: 2 à 3 mm
 Point: E
 Fil: Fil à coudre

Mise en place du pied à fermeture à glissière

Accrocher le pied avec sa tige arrière dans la rainure arrière S et faire remonter la semelle jusqu'à ce que la tige avant T s'accroche à son tour. Le pied presseur peut être glissé à droite, à gauche (fig. P) ou au milieu.

Insertion d'une fermeture à glissière couverte

Bâtir tout d'abord la fermeture à glissière. Faire glisser le pied presseur vers la gauche jusqu'à la butée; poser la fermeture à glissière ouverte sous le pied presseur de sorte que les dents longent la barrette droite (fig. Q). Surpiquer la fermeture à glissière jusqu'au milieu environ à la distance voulue. L'aiguille restant dans l'ouvrage, remonter le pied presseur et fermer la fermeture à glissière (fig. R). Rabaisser le pied presseur, continuer à coudre jusqu'à l'extrémité de la fermeture à glissière et faire la couture transversale. Coudre parallèlement la deuxième bande de la fermeture à glissière à distance égale. Peu avant la fin de la couture, laisser l'aiguille dans le tissu, remonter le pied presseur et ouvrir la fermeture à glissière (fig. U). Rabaisser le pied presseur et terminer la couture.

Attaccatura della cerniera lampo:

Piedino: piedino per cerniere
 Lunghezza punto: 2-3
 Punto: E
 Filato: filato per cucire

Agganciare il piedino per cerniere con il perno posteriore nella scanalatura posteriore S e premere la suoletta in alto, finché il perno anteriore T si innesti. Il piedino può essere spostato nelle posizioni destra, sinistra (fig. P) o centro.

Cerniera lampo coperta ai due lati:

Imbastire la cerniera. Spostare il piedino a destra fino all'arresto, porre la cerniera aperta sotto il piedino in maniera che i dentini scorrano lungo la guida destra (fig. Q). Cucire la cerniera per circa la metà nella larghezza desiderata. Lasciare l'ago nella stoffa. Alzare il piedino e chiudere la cerniera (fig. R). Abbassare il piedino, cucire fino al termine della cerniera ed eseguire infine una cucitura trasversale di fissaggio.

Cucire la seconda parte della cerniera parallelamente in uguale distanza. Poco prima del termine lasciare l'ago nella stoffa. Alzare il piedino e aprire la cerniera (fig. U). Abbassare il piedino, terminare la cucitura.

Sewing in zippers

Sewing foot: zipper foot
 Stitch length: 2 to 3
 Stitch: E
 Thread: sewing thread

This is how a zipper foot is engaged

Insert the foot with the back pin in the back groove S and push the shoe of the foot upwards, until the front pin T snaps in. The zipper foot can be pushed to the positions: left (Fig. P), right, or centre.

Completely concealed zip closure

Baste in zip by hand first. Push the zipper foot to the left as far as it will go. Place the open zip under the foot so that its teeth run along the right guiding edge on the sole of the foot (Fig. Q). Sew about half the length of the zip at the required width. Leave the needle down in the material, raise the zipper foot and close the zip (Fig. R). Lower the zipper foot again, continue the seam and then sew across the end.

Sew the other side of the zip at the same margin. Shortly before the end of the seam leave the needle down in the material, raise the zipper foot and open the zip (Fig. U). Lower the zipper foot again and sew to the end.

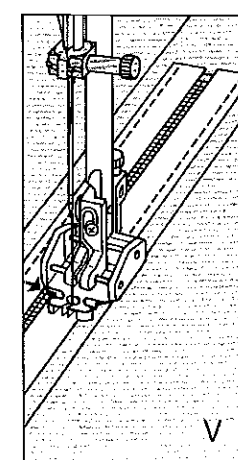
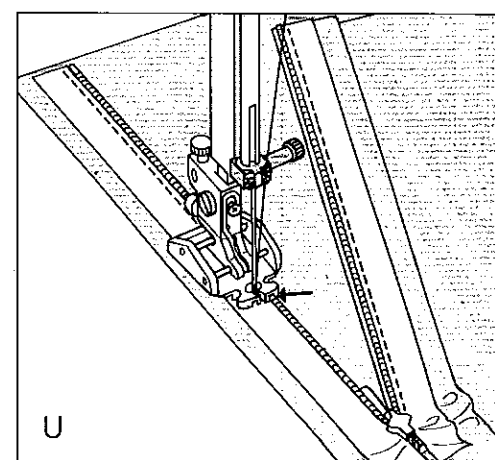
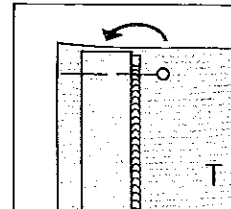
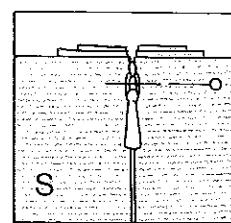
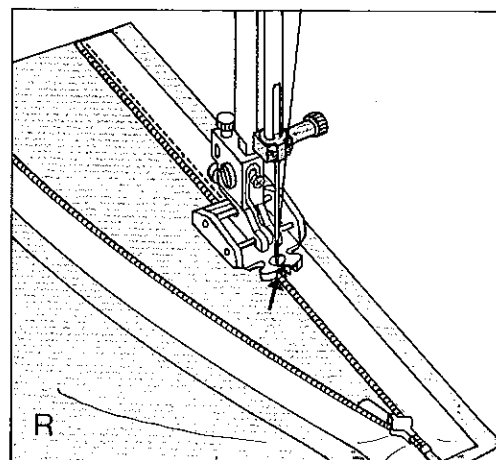
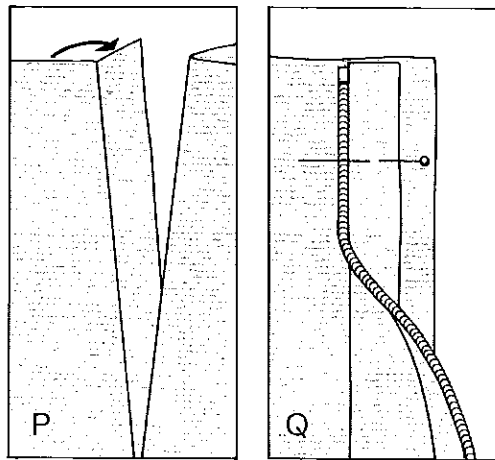

Nahltreißverschluss

Maschinen-Einstellung siehe Seite 32. So wird der Reißverschluss vorbereitet und angelegt:

Die Schlitzkanten bügeln. Linke Nahtbreite nach außen drehen (Abb. P). Linke geöffnete Reißverschlussseite, wie Abb. Q zeigt, auflegen. Die Reißverschlusszähne stehen etwas über die gebügelte Kante. Die Steppnaht verläuft in der gebügelten Kante.

Nähfuß in die Mitte schieben, so daß die Nadel in die mittlere Einstichöffnung einsticht. Die Reißverschlusszähne laufen in der linken Führungsrille im Fuß ein (Abb. R). Zu Beginn der Naht die Zähne zum Einführen in die Führungsrille etwas aufrichten. Naht bis zum Ende nähen und vernähen.

Reißverschluss schließen. Zweite Reißverschlussseite am Nahtanfang feststecken (Abb. S) und Reißverschluss öffnen. Die rechte Nahtbreite mit dem Reißverschlussband nach außen drehen, zuvor die Nadel entfernen und, wie Abb. T zeigt, das Reißverschlussband auf der Naht feststecken. Die Reißverschlusszähne laufen nun in der rechten Führungsrille im Fuß ein (Abb. U). Reißverschluss fertig einnähen. Das Reißverschlussband fußbreit auf die Naht steppen. Die Reißverschlusszähne laufen außen am Führungssteg entlang (Abb. V).

Fermeture à glissière invisible

Réglage de la machine voir page 32.

Voici comment il faudra procéder pour insérer la fermeture à glissière: Repasser les bords de la fente. Replier le relarge gauche du tissu vers l'extérieur (fig. P). Ouvrir la fermeture à glissière et mettre la bande gauche en place, selon figure Q, les dents dépassant quelque peu le bord repassé. La piqûre se trouve dans la cassure.

Aligner le pied presseur au milieu de sorte que l'aiguille pique exactement dans le trou d'aiguille médian. Les dents de la fermeture s'engagent dans la rainure gauche du pied (fig. R). Au début de la couture, afin d'introduire les dents dans la rainure, les dresser quelque peu. Terminer la couture et coudre quelques points de fixation. Fermer la fermeture. Epingler la deuxième partie de la fermeture au début de la couture (fig. S) et ouvrir la fermeture. Replier le relarge droit du tissu avec la bande de la fermeture vers l'extérieur, mais enlever d'abord les épingles et comme le montre la figure T, épingler la bande de la fermeture sur le relarge de couture. Les dents de la fermeture s'engagent dans la rainure droite du pied (fig. U). Terminer l'insertion de la fermeture. Surpiquer la bande à une distance correspondant à la largeur du pied presseur. Les dents de la fermeture à glissière longent la barrette à l'extérieur (fig. V).

Cerniera americana:

Per la regolazione della macchina vedi a pag. 33.

Ecco come si prepara e si applica la cerniera:

Stirare i bordi dell'apertura. Voltare il bordo sinistro da cucire verso l'esterno (fig. P). Porre sopra la parte sinistra aperta della cerniera come indicato in fig. Q. I dentini della cerniera sporgono leggermente dal bordo stirato. La cucitura viene eseguita sul bordo stirato. Spostare il piedino in centro, in maniera che l'ago penetri nell'apertura centrale del piedino. I dentini della cerniera scorrono nella scanalatura di guida sinistra del piedino (fig. R). Per introdurre i dentini all'inizio della cucitura nella scanalatura alzarli leggermente. Eseguire la cucitura fino al termine e fissarla. Chiudere la cerniera. Spillare la seconda parte della cerniera all'inizio della cucitura (fig. S) e aprire la cerniera. Voltare il bordo destro con la fettuccia della cerniera verso l'esterno prima di togliere l'ago e spillare la cerniera sulla cucitura come indicato da fig. T. I dentini della cerniera scorrono ora nella scanalatura destra del piedino (fig. U). Terminare la cucitura della cerniera. Cucire la fettuccia della cerniera a distanza di piedino sulla cucitura. I dentini della cerniera scorrono all'esterno della guida. (fig. V).

Seam-like zipper closure

For machine setting see page 33.

How the zipper is prepared and inserted:

Press the edges of the placket. Fold out the left seam allowance (Fig. P). Place the left side of the open zip in position so that its teeth protrude a little beyond the pressed edge (Fig. Q). The seam is sewn along this edge.

Move the zipper foot to the middle so that the needle stitches into the middle opening. The zip teeth run into the left guiding groove in the foot (Fig. R). At the beginning of the seam lift up the teeth a little to feed them into the guiding groove. Sew the seam to the end and secure it.

Close zip. Pin other side of zip to material at beginning of seam (Fig. S). Open zip. Remove the pin, turn out the right seam allowance with the zip tape, and pin the latter to the fabric, as shown in Fig. T. The zip teeth now run into the right guiding groove in the foot (Fig. U). Finish sewing the zip. Now sew down the zip tape letting the zip teeth run along the guiding edge of the foot (Fig. V).

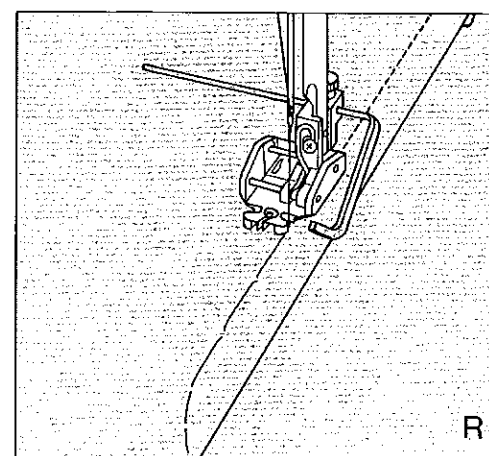
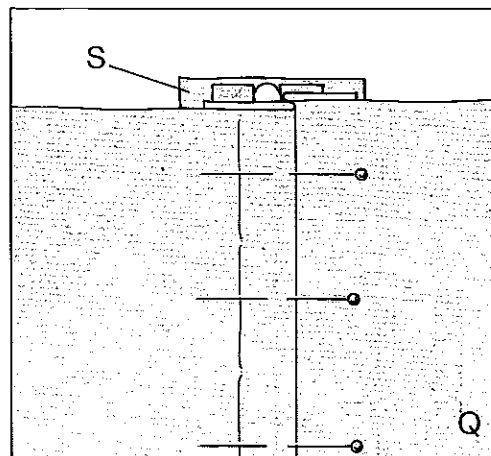
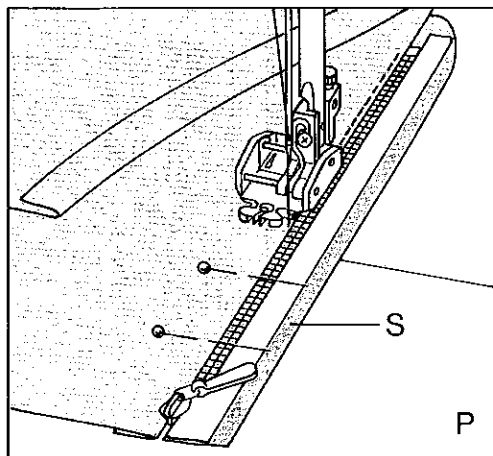

Hosenreißverschluss (Damen)

Maschinen-Einstellung siehe Seite 32.
Den Reißverschlussfuß nach links bis zum Anschlag schieben.

Die Schlitzkanten bügeln. Den geschlossenen Reißverschluss so unter den rechten gebügelten Schlitzrand heften, daß die Reißverschlusszähne noch sichtbar sind. Vorbereitete Untertrittsleiste S anstecken und beim Aufsteppen mitfassen. Die Reißverschlusszähne laufen am rechten Führungssteg entlang (Abb. P). Kurz vor Nahtende Nadel im Stoff stehen lassen, Nähfuß anheben, Reißverschluss öffnen. Nähfuß senken und die Naht fertig nähen. Den Reißverschluss schließen.

Übertretenden Schlitzrand nach Nahtverlauf zustecken. Linke Reißverschlusseite einheften (Abb. Q).

Reißverschluss öffnen. Das Führungslineal anbringen und auf die Absteppbreite so ausrichten, daß das Führungslineal an der Kante des Stoffes entlangläuft (Abb. R). Kurz vor Nahtende Nadel im Stoff stehen lassen, Nähfuß anheben, Reißverschluss schließen, Nähfuß senken und die Naht fertig nähen. Das Ende der Reißverschlusnaht durch einen Riegel sichern.

Fermeture à glissière pour pantalon dame

Réglage de la machine voir page 32.
Glisser le pied fermeture à glissière vers la gauche jusqu'à la butée. Repasser les bords de la fente. Bâter la fermeture à glissière fermée sous le bord droit de la fente de manière que les dents de la fermeture soient encore visibles.

Epingler la sous-patte S et assembler le tout par une couture. Les dents de la fermeture à glissière longent la barrette droite, comme le montre la figure P. Peu avant la fin de la couture, laisser l'aiguille dans le tissu, relever le pied presseur, ouvrir la fermeture à glissière, rabaisser le pied presseur, et terminer la couture. Fermer la fermeture à glissière. Epingler la sous-patte dépassante selon le tracé de la couture. Bâter la partie gauche de la fermeture à glissière (fig. Q).

Ouvrir la fermeture à glissière. Mettre en place et aligner le guide-droit sur la largeur de la piqure de sorte que le guide-droit longe le bord du tissu (fig. R). Peu avant la fin de la couture, laisser l'aiguille dans le tissu, remonter le pied presseur et fermer la fermeture à glissière. Rabaisser le pied presseur et terminer la couture. A la fin de la couture, coudre un arrêt.

Cerniere per pantaloni (per signora)

Per regolazione della macchina vedi pag. 33.

Spostare il piedino per cerniera fino all'arresto a sinistra. Stirare i bordi dell'apertura. Porre la cerniera chiusa sotto il bordo stirato a destra e imbastire in maniera che i dentini della cerniera siano ancora visibili. Fissare la patella preparata S con degli spilli e cucirla insieme alla cerniera. I dentini della cerniera scorrono lungo la guida destra (fig. P). Poco prima del termine della cucitura fermarsi con l'ago nella stoffa. Alzare il piedino, aprire la cerniera. Abbassare il piedino e terminare la cucitura. Chiudere la cerniera. Fissare il bordo sporgente dell'apertura con degli spilli in direzione della cucitura.

Imbastire la parte sinistra della cerniera (fig. Q).

Aprire la cerniera. Applicare il lineale di guida e fissarlo in maniera che scorra lungo il bordo della stoffa (fig. R). Poco prima del termine della cucitura fermarsi con l'ago nella stoffa. Alzare il piedino, chiudere la cerniera. Abbassare il piedino e terminare la cucitura.

Fermare il termine della cucitura con una travetta.

Zippers in ladies' slacks

For machine setting see page 33.

Move the zipper foot to the left as far as it will go. Press the edges of the placket. Baste the closed zip to the right edge of the placket on the wrong side so that its teeth are still visible. Pin facing strip S to the underside and stitch it down at the same time as you sew the zip. The zip teeth run along the right guiding edge of the foot (Fig. P). Shortly before the end of the seam leave the needle down in the fabric, raise the zipper foot, open the zip, lower the zipper foot again and finish sewing the seam. Close the zip.

Pin the overlapping edge along the intended seam line. Baste left zip edge (Fig. Q).

Open zip. Attach the edge guide and position it for the desired seam margin so that it moves along the edge of the fabric (Fig. R). Shortly before the end of the seam leave the needle down in the fabric, raise the zipper foot and close the zip. Lower the zipper foot and finish sewing the seam. Secure the end of the zip seam with a bartack.

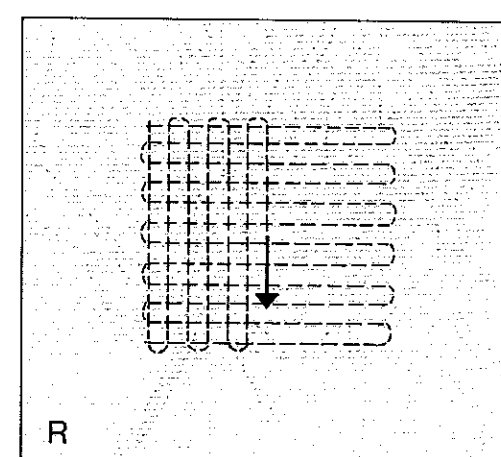
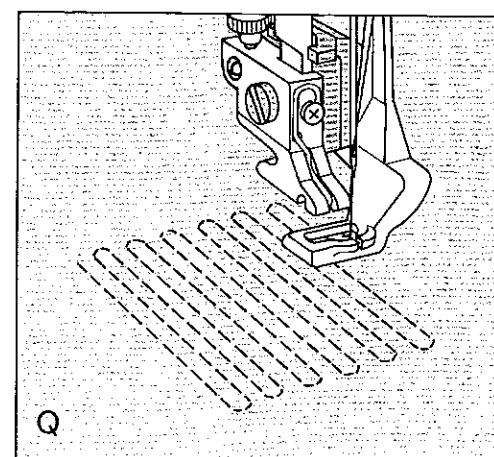
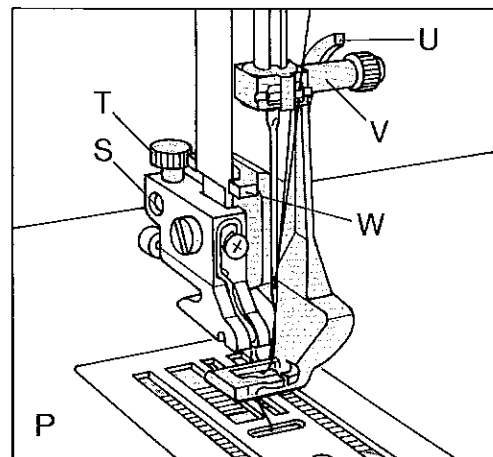
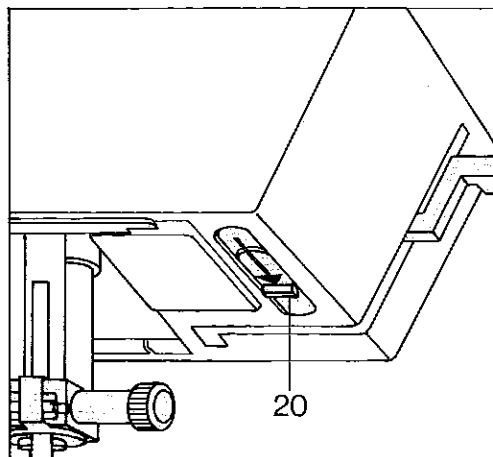

Stopfen mit Geradstich

Vorbereiten der Maschine:

Nähfuß: Stopffuß
(Sonderzubehör)
Stich: E

Oberfaden-
spannung: etwas leichter
Faden: Stopffaden
Nadel: Stärke 70
Transporteur: versenkt
Stopfanschlag 20: nach hinten schieben
Stoffdrückerhebel
senken

Stopffuß anbringen (Fig. P):

Die Nadel hochstellen. Den Bügel U nach hinten drücken und festhalten. Den Stift des Fußes in die Bohrung S einführen und den Fuß bis zum Anschlag einsetzen, dabei legt sich die Führungsgabel W um die Stoffdrückerstange. Den Bügel U loslassen, wobei er sich auf die Halteschraube V legt. Die Schraube T festdrehen.

Unterfaden nach oben holen. Beide Fäden bei Nähbeginn festhalten. Zuerst einige Stiche im Stoff nähen. Spannen sie die Fäden dicht nebeneinander und überstopfen Sie die schadhafte Stelle. Jeweils am Nahtende in runden Bogen stopfen (Fig. Q). Sobald die Stopfstelle gleichmäßig bedeckt ist, drehen Sie den Stoff um 90 Grad und stopfen über die zuvor gespannten Fäden, bis die Stopfstelle geschlossen ist (Fig. R). Die Stichlänge bestimmen Sie bei dieser Arbeit selbst, indem Sie das Nähgut hin- und herbewegen.

Reprisage au point droit

Préparation de la machine:

Pied presseur: Pied à repriser (contre
supplément)
Point: E

Tension du fil
d'aiguille: moins forte
Fil: Fil à repriser
Aiguille: Grosseur 70
Griffe: abaissée
Butée 20: La glisser vers l'arrière
Abaisser le levier
presse-tissu

Fixation du pied à repriser (fig. P):

Placer l'aiguille au point haut de sa course. Basculer l'étrier U vers l'arrière et le maintenir. Introduire la goupille du pied dans le trou S et engager le pied à fond. Ce faisant, la fourche W entoure la barre du pied presseur. Lâcher l'étrier U; il se pose sur la vis V. Serrer la vis T. Remonter le fil de canette et maintenir les deux fils pendant les premiers points. Ancrer d'abord quelques points dans le tissu puis, tendre les fils d'un bord à l'autre du trou, en serpentif (fig. Q). Dès que le trou est régulièrement recouvert de fils couchés dans un sens, tourner l'ouvrage de 90° et recouvrir les fils uniformément de petits points (fig. R). Déterminer la longueur des points en déplaçant l'ouvrage plus ou moins vite.

Rammendare col punto diritto

Preparazione della macchina:

Piedino: piedino per rammendo
(accessorio fuori corredo)
Punto: E

Tensione
superiore: leggermente allentata
Filato: filo per ricamo a macchina
Ago: grossezza 70
Trasporto: abbassato
Posizione per
rammendo 20: spingere indietro e abbas-
sare leva alzapedino.

Applicazione piedino per rammendo (fig. P):

Alzare l'ago. Spingere verso l'indietro la staffa U e trattenerla. Infilare nel foro S il perno del piedino e spingerlo fino nell'arresto. La forcella di guida W inforca l'asta del premistoffa. Allentare la staffa U che si metterà sulla vite di fissaggio V. Serrare la vite T. Far salire il filo inferiore. Trattenerne ambedue i fili all'inizio della cucitura. Cucire dapprima alcuni punti nella stoffa. Tendere ora i fili uno accanto all'altro e rammendare la parte strappata. Alla fine di ogni cucitura fare un tornante completo, come si vede nel disegno (fig. Q). Quando la stoffa è coperta di tante cuciture parallele e uniformi e equidistanti, allora girare la stoffa di 90 gradi e continuare il rammendo passando sopra i fili prima tesi, fino che la parte danneggiata è perfettamente rammendata (fig. R). La lunghezza del punto deve deciderla Lei durante il lavoro stesso, spostando semplicemente la stoffa in avanti ed indietro.

Darning with straight stitch

Preparing the machine:

Sewing foot: Darning foot
(special accessory)
Stitch type: E

Needle position: Centre
Tension: Ease needle thread
tension
Thread: Fine machine
embroidery thread
Needle: Size 70
Feed: dropped
Darning
stop 20: push backwards, lower
presser bar lifter.

Attaching the darning foot (Fig. P):

Raise the needle. Push lever U towards the back and hold it there. Insert the pin of the foot in hole S and insert the foot so that it rests against its stop. When you do so, guide fork W fits around the presser bar. Release clamp U, which then moves down onto retaining screw V. Tighten screw T. Draw up the bobbin thread. Hold both threads until the machine has made a few stitches. First sew a few stitches in the unworn area of the fabric. Then stitch over the damaged spot from one side to the other in serpentine fashion, placing the lines of stitching close together (Fig. Q). When the damaged spot has been covered completely, turn the work through 90° and darn at right angles to the preceding row of stitches (see Fig. R). You determine the length of the darning stitches by the rate at which you move the fabric back and forth.

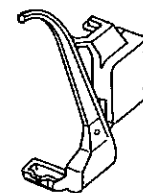
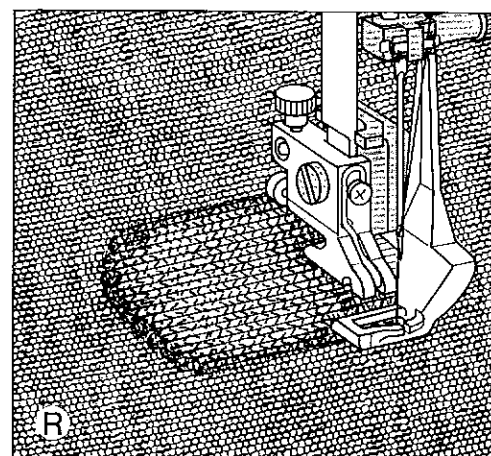
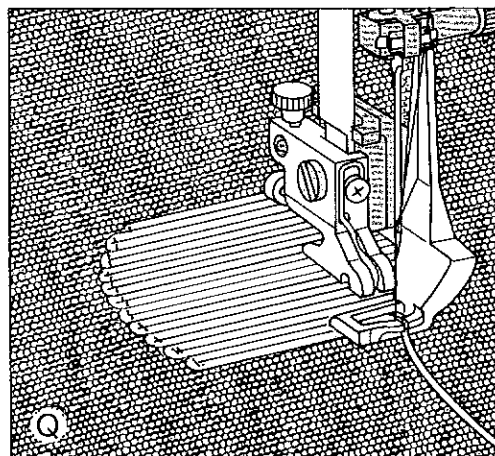
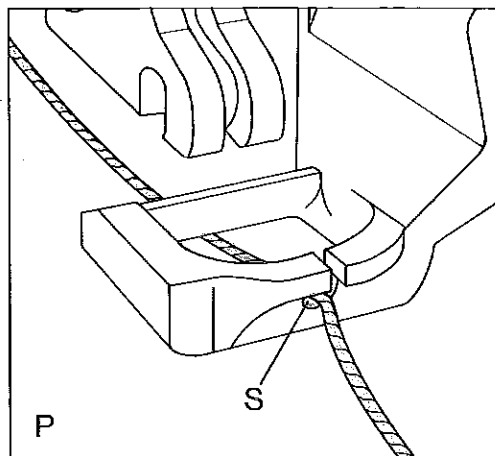

Stopfen mit Wolle

Maschinen-Einstellung siehe Seite 38.
Faden: Stopffaden, Wolle

Führen Sie den Wollfaden durch den Stichlochausschnitt des Stopffußes und legen Sie ihn in die Fadenführung S (Fig. P).

Der Faden liegt unter dem Stopffuß. Beginnen Sie oben links und spannen Sie die Wollfäden quer über die Stopfstelle mit mittelbreitem Zickzackstich (Fig. Q).

Anschließend wird der Wollfaden abgeschnitten und die zuvor gespannten Wollfäden mit Zickzackstichen übernäht (Fig. R).

Bitte beachten Sie, daß die Stichreihen nicht zu dicht nebeneinander liegen, da sonst die Stopfstelle zu hart wird. Die oben beschriebenen Arbeitsgänge werden auf der linken Seite genäht. Die Stopfstelle sieht dadurch von rechts schöner aus.

Reprise à la laine

Réglage de la machine voir page 38.
Fil: fil à repriser, fil de laine

Enfiler le fil de laine par le trou du pied à repriser et le coucher dans la rainure de guidage, sous le pied à repriser S (fig. P).

Tourner l'ouvrage à l'envers. Commencer à fixer la laine à gauche et couvrir le trou d'un bord à l'autre, de points zigzags de largeur moyenne (fig. Q).

Couper le fil de laine et le couvrir de points zigzag (fig. R).

Veiller à ce que les rangées de points zigzag ne soient pas trop serrées; la reprise deviendrait trop dure et trop raide.

En reprisant de l'envers, le raccommodage est moins voyant.

Rammendare con lana

Per la regolazione della macchina vedi a pag. 38.
Filo: filo per ricamo e rammendo lana

Lei deve infilare il filo di lana nel foro per l'ago del piedino e poi nella guida del filo S (fig. P).

Il filo si trova sotto il piedino per rammendare. Lei deve iniziare in alto a sinistra e deve tendere il filo di lana attraverso la parte che si intende rammendare, usando uno zigzag di media larghezza (fig. Q).

Infine il filo di lana viene tagliato ed i fili di lana tesi prima sulla stoffa vengono ora cuciti con un punto zig-zag (fig. R). Cucendo con delle cuciture troppo vicine si corre il pericolo di ottenere un rammendo molto duro. Le operazioni descritte vengono eseguite sul rovescio della stoffa, il diritto della stesso sarà più bello.

Darning with wool

For machine setting see page 38.
Sewing thread: Wool and darning thread

Draw the wool thread through the needle hole of the darning foot and into the thread guide S (Fig. P). Place the wool thread under the darning foot. Start at the top left and place the wool thread with medium-wide zigzag stitches back and forth across the damaged area (Fig. Q).

Then cut the wool thread and sew over the rows of wool thread with zigzag stitches (Fig. R).

Do not place the lines of stitching too close together as this would make the darn too hard.

All darning work described above is carried out on the reverse side of the fabric, so that the darn looks neater on the face side.

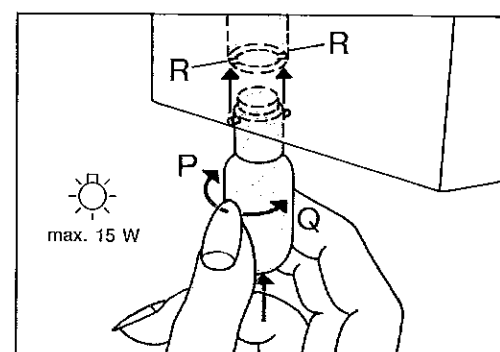
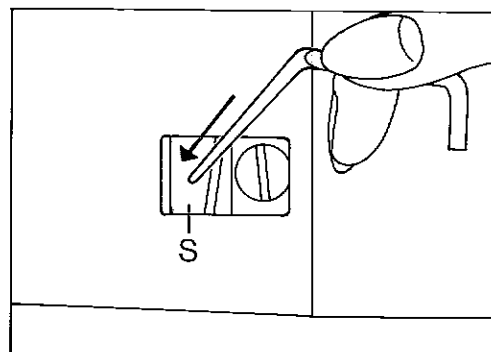
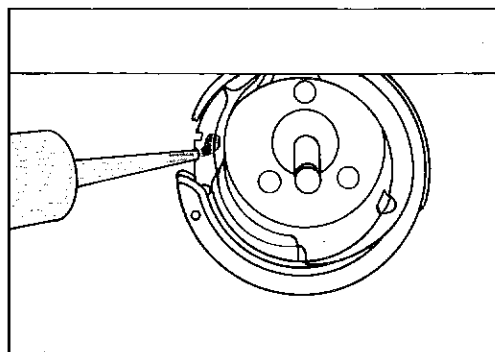
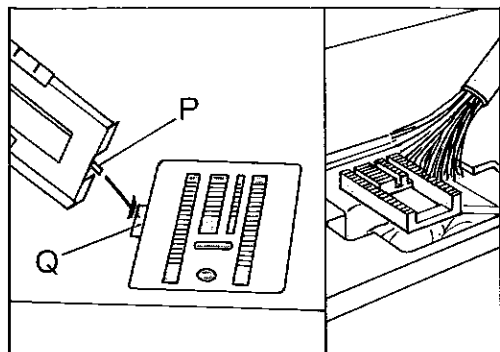

Reinigen und Ölen:

Nadel hochstellen. Spulenkapsel herausnehmen und Nähfuß ausrasten. Die hintere Nocke des Knopflochfußes in die Öffnung an der linken Kante der Stichplatte stecken. Den Fuß nach unten drücken, wobei sich die Stichplatte löst. Stichplatte herausnehmen. Mit dem Pinsel den Transporteur und den Greiferraum reinigen. Die Maschine nicht ölen. Nur ab und zu einen Tropfen Öl, wie die Zeichnung zeigt, in die Greiferbahn geben.

Nettoyage et graissage:

Amener l'aiguille en position haute. Sortir la boîte à canette et dégager la semelle. Engager le tenon arrière du pied à boutonnières dans l'ouverture à gauche de la plaque. Abaisser la semelle et la plaque à aiguille est libérée. Enlever la plaque à aiguille. A l'aide d'un pinceau nettoyer la griffe et le compartiment du crochet. Ne pas huiler la machine. De temps à autre, il suffit de mettre une goutte d'huile dans la course.

Glühlampe auswechseln

Netzstecker ziehen. Führungslineal etwas schräg in die Öffnung S auf dem Kopf der Maschine stecken, Lampengehäuse niederdrücken und festhalten. Die Glühlampe hochdrücken, nach P drehen und herausnehmen. Die neue Lampe so einsetzen, daß die Führungen in den Schlitzen R gleiten. Die Glühlampe hochdrücken- und nach Q drehen.

Die maximal zulässige Leistung der Lampe beträgt 15 Watt.

Changement de l'ampoule

Débrancher la machine du secteur. Placer le guide-bord de façon oblique dans l'ouverture S sur la tête de la machine. Descendre et maintenir le boîtier de la lampe. Pousser l'ampoule vers le haut, la tourner vers P et l'enlever. Placer l'ampoule neuve de manière que ses tenons s'engagent dans les fentes R. Pousser l'ampoule vers le haut et la tourner vers Q.

Puissance maximale admissible de l'ampoule: 15 Watts.

Pulizia e lubrificazione

Alzare l'ago. Togliere la capsula della spolina e sganciare il piedino. Inserire la linguetta posteriore del piedino per occhielli nell'apertura a sinistra della placca d'ago, in maniera da staccare la placca. Togliere la placca d'ago. Pulire con il penello trasporto e vano crochet. Non lubrificare la macchina. Mettere solo ogni tanto una goccia d'olio nel crochet, come mostra la figura.

Cleaning and oiling

Raise the needle. Remove bobbin case and let sewing foot snap out. Insert the rear trip of the buttonhole foot into the opening on the left edge of the needle plate. Push the foot downwards, the needle plate is loosened. Remove needle plate. Clean both machine feed and the vicinity of the sewing hook with a soft brush. Do not oil the machine. All you have to do is put a drop of oil into the hook raceway now and then (as shown in the illustration).

Sostituzione della lampadina:

Togliere la spina dalla presa a muro. Introdurre il lineale di guida obliquamente nell'apertura S sulla testa della macchina. Premere in giù il porta-lampade e tenerlo fermo. Spingere la lampadina in su, girarla verso P e toglierla.

Inserire la nuova lampadina in maniera che i perni entrino nelle fessure R. Premere la lampadina in su e girarla in senso Q.

La potenza massima consentita per la lampadina è di 15 Watt.





Changing the bulb

Pull out the mains plug. Place the edge guide, slightly diagonally, into opening S in the head of the machine. Press down the housing of the lamp and hold it fast. Push the bulb upwards, then in direction P and pull it out. Insert the new bulb so that the pins enter slots R, push the bulb upwards and turn it in direction Q.

Be sure to use only a 15-watt light bulb in the sewing lamp.

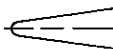
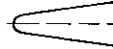
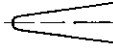
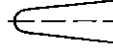
Nadel-Tabelle

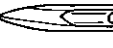
Die Wahl der richtigen Nadel garantiert eine bessere Verarbeitung des Nähmaterials

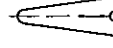
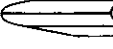
Stoffqualität leicht		Stoffqualität mittel		Stoffqualität schwer	
Nadel 60 70 75		Nadel 80 90		Nadel 100 110 120	
Nadelspitzen					
Bezeichnung	Profil	Nadelspitze und Nadelöhr	Geeignet für		
130/705 H Nadelstärke: 70/80		kleine Kugelspitze	Universalnadel für feinmaschige Synthetikgewebe, feines Leinen, Chiffon, Batist, Organdy, Wollstoffe, Samt, Ziernähte, Stickereien		
130/705 H-SUK Nadelstärke: 70/110		mittlere Kugelspitze	Grobmaschige Strickstoffe, Wirkstoffe, Lastex, Interlock, Quiana, Simplex		
130/705 H-PS Nadelstärke: 75 + 90		mittlere Kugelspitze	Speziell entwickelte Stretchnadel. Besonders gut geeignet für empfindliche Stretch- und Wirkstoffe		
130/705 H-SKF Nadelstärke: 70/110		große Kugelspitze	Grobmaschige Miederwaren, Lycra, Simplex, Lastex		
130/705 H-J Nadelstärke: 90-110		spitze Rundspitze	Köper, Berufsbekleidung, schwere Leinestoffe, Blue Jeans, feines Segeltuch		
130/705 H-LR Nadelstärke: 70-120		Schneidspitze (rechts-schneidend)	Leder, Wildleder, Kalbsleder, Ziegenleder		
130/705 H-PCL Nadelstärke: 80-110		Schneidspitze mit Spitzenrinne (linkslaufend)	Kunstleder, Plastic, Folien, Wachstuch		
130 H-N Nadelstärke: 70-110		kleine Kugelspitze langes Nadelöhr	Absteppnähte mit Knopflochseide oder synthetischem Garn 30/3		
130/705 H-WING Nadelstärke: 100		Hohlsaum-Spitze	Effektvolle Hohlsaumnähte bei stark appetierten Geweben, Organdy, Glasbatist		

Nadel-Tabelle





	Bezeichnung	Stichlänge	Stichbreite	Nadelentfernung	Geeignet für
	130/705 H-ZWI Stärke: 80	2,5 mm 2,5 mm	- -	1,6 mm 2,0 mm	normale Biesen normale Biesen
	130/705 H-ZWI Stärke: 80 Stärke: 90 Stärke: 100	2,5 mm 2,5 mm 3,0 mm	- - -	2,5 mm 3,0 mm 4,0 mm	breite Biesen extra breite Biesen Biesen
Ziernmuster mit Zwillingenadeln Bevor Sie die gewünschte Verzierung ausnähen, kontrollieren Sie durch Drehung des Handrades, ob die Nadeln einwandfrei einstechen. Dadurch wird ein Nadelbrechen weitgehendst ausgeschaltet.					
	Zierstichmuster/Zickzack-Muster				
	130/705 H-ZWI Stärke: 80 Stärke: 80 Stärke: 80	0,5-1,5 mm 0,5-1,5 mm 0,5-1,5 mm	breit schmal schmal	1,6 mm 2,0 mm 2,5 mm	Verzierungen Verzierungen Verzierungen
	Hohlsaum/Spezial Doppelnadel				
	130/705 H-ZWI-HO Stärke: 80 Stärke: 100	2,0-3,0 mm 2,0-3,0 mm	sehr schmal sehr schmal		Dekorativer Hohlsaumeffekt. Stark appetierte Gewebe und Glasbatist sind besonders gut geeignet

Tableau des aiguilles

Le choix de la pointe d'aiguille adéquate est très important et garantit de meilleurs résultats.

Matières: légères	Matières: moyennes	Matières: lourdes
Aiguilles: 60 70 75	Aiguilles: 80 90	Aiguilles: 100 110 120

Pointes d'aiguille





Désignation	Forme de pointe	Pointe et chas de l'aiguille	Utilisations
130/705 H Grosueur de l'aiguille: 70, 80		pointe bille fine	Aiguille universelle pour tissus synthétiques maille fine, lin fin, chiffon, batiste, organdi, tissus laine, velours, pour coutures d'ornementation et pour broderies
130/705 H-SUK Grosueur de l'aiguille: 70 à 110		pointe bille moyenne	Tissus tricotés grande maille, tissus maille, Lastex, Interlock, Quiana, Simplex
130/705 H-PS Grosueur de l'aiguille: 75 à 90		pointe bille moyenne	Aiguille Stretch. Convient tout particulièrement pour tissus stretch et maille délicats.
130/705 H-SKF Grosueur de l'aiguille: 70 à 110		grande pointe bille	Lycra grande maille (gainés, combinés, etc.) Lycra, Simplex, Lastex
130/705 H-J Grosueur de l'aiguille: 90 à 110		pointe ronde pointue	Croisé, vêtements de travail, lins lourds, blue-jeans, toile à voiles fine
130/705 H-LR Grosueur de l'aiguille: 70 à 120		pointe coupante à droite	Cuir, daim, veau, chevreau
130/705 H-PCL Grosueur de l'aiguille: 80 à 110		pointe coupante avec rainure oblique (à gauche)	Similicuir, plastique, feuilles plastiques, toile cirée
130 H-N Grosueur de l'aiguille: 70 à 110		petite pointe bille, chas long	Piqûres avec soie à boutonnière ou fil synthétique 30/3
130/705 H-Wing Grosueur de l'aiguille: 100		pointe pour broderies ajours	Coutures ajours très décoratives sur tissus fins, organdi, batiste.

Tableau des aiguilles

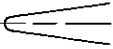
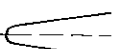
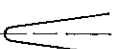
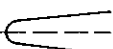
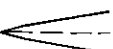
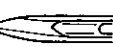

	Désignation	Longueur de point	Largeur de point	Espacement des aiguilles	Utilisations
	130/705 H-ZWI Grosueur: 80	2,5 mm 2,5 mm	- -	1,6 mm 2,0 mm	nervures normales
	130/705 H-ZWI Grosueur: 80 Grosueur: 90 Grosueur: 100	2,5 mm 2,5 mm 3,0 mm	- - -	2,5 mm 3,0 mm 4,0 mm	nervures larges nervures extra-larges
Coutures d'ornementation avec aiguilles jumelées Avant la couture d'ornementation, tournez le volant et contrôlez si les aiguilles pénètrent impeccablement dans la plaque. Ainsi vous ne risquez pas que les aiguilles cassent au cours de la couture.					
	Motifs au point d'ornementation/Motifs au point zigzag				
	130/705 H-ZWI Grosueur: 80 Grosueur: 80 Grosueur: 80	0,5-1,5 mm 0,5-1,5 mm 0,5-1,5 mm	large étroite étroite	1,6 mm 2,0 mm 2,5 mm	Ornements Ornements Ornements
	Ourllet ajour/Aiguille double spéciale				
	130/705 H-ZWI-HO Grosueur: 80 Grosueur: 100	2,0-3,0 mm 2,0-3,0 mm	très étroite très étroite	- -	Effet décoratif d'ourlet ajours. Sont particulièrement appropriés les tissus très apprêtés et le batiste.

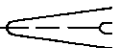
Tabella degli aghi

La scelta dell'ago giusto garantisce una migliore lavorazione del materiale da cucire.









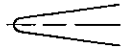
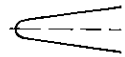
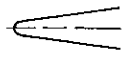
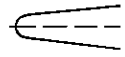
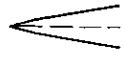

Qualità della stoffa leggera ago 60/70/75	Qualità della stoffa media ago 80/90	Qualità della stoffa pesante ago 100/110/120				
Le punte degli aghi						
Denominazione	Profilo	Punta e Cruna	Indicata per			
130/705 H Groscezza ago: 70/80		punta a sfera piccola	ago universale per tessuti sintetici a maglia fine, lino fino, chiffon, batista, organdis, stoffe di lana, velluto, cuciture ornamentali, ricami			
130/705 H-SUK Groscezza ago: 70/110		punta a sfera media	stoffe a maglia larga, tessuti in maglia in genere, Lastex, Interlock, Quiana, Simplex			
130/705 H-PS Groscezza ago: 75 + 90		punta a sfera media	ago speciale per punti flexi. Adatto particolarmente per stoffe delicate elastiche e in maglia.			
130/705 H-SKF Groscezza ago: 70/110		punta a sfera grande	tessuti per busti a maglia larga, Lycra, Simplex, Lastex			
130/705 H-J Groscezza ago: 90-110		punta rotonda	fustagno, abiti da lavoro, tessuti di lino pesante blue jeans, tela per vela fine			
130/705 H-LR Groscezza ago: 70/120		punta a lama (taglio a destra)	pelle, scamosciato, nappa, capretto			
130/705 H-PCL Groscezza ago: 80-110		punta a lama (scanalatura cruna verso sinistra)	similpelle, plastica, fogli di nailon, tela cerata			
130 H-N Groscezza ago: 70-110		punta a sfera piccola cruna lunga	impunture con seta grossa o filo sintetico 30/3			
130/705 H-Wing Groscezza ago: 100		punta per punto a giorno	lavori di punto a giorno di effetto su tessuti fortemente apprettati, organdis, batista rigido			

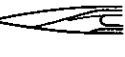
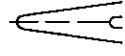
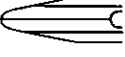
Tabella degli aghi

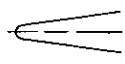
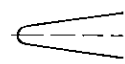
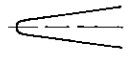
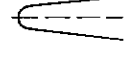
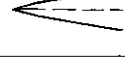

	Denominazione	lunghezza punto	larghezza punto	distanza aghi	Indicato per
	130/705 H-ZWI Groscezza: 80	2,5 mm 2,5 mm	- -	1,6 mm 2,0 mm	nervature normali nervature normali
	130/750 H-ZWI Groscezza: 80 Groscezza: 90 Groscezza: 100	2,5 mm 2,5 mm 3,0 mm	- - -	2,5 mm 3,0 mm 4,0 mm	nervature larghe nervature parti- colarmente larghe
	Motivi ornamentali con aghi gemelli Prima di eseguire il motivo ornamentale desiderato controllare girando il volantino se gli aghi entrano senza difficoltà nel foro della placca d'ago. Si evitano così possibili rotture di aghi.				
	Motivi ornamentali/Motivi a zigzag				
	130/705 H-ZWI Groscezza: 80 Groscezza: 80 Groscezza: 80	0,5 - 1,5 mm 0,5 - 1,5 mm 0,5 - 1,5 mm	largo stretto stretto	1,6 mm 2,0 mm 2,5 mm	motivi ornamentali motivi ornamentali motivi ornamentali
	Orlo a giorno/cucitura speciale doppia				
	130/705 H-ZWI + HO Groscezza: 80 Groscezza: 100	2,0 - 3,0 mm	molto stretto		Effetto a punto a giorno decorativo. Si prestano particolarmente tessuti fortemente apprettati e tessuti in batista rigido

Needle chart

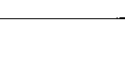
Using the adequate needle guarantees a better working up of the material.

Fabric weight: light	Fabric weight: medium	Fabric weight: heavy	
Needle size: 60, 70, 75	Needle size: 80, 90	Needle size: 100, 110, 120	
Needle points			
System & No.	Profile	Point & eye	Suitable for
130/705 H 70, 80		Light ball point	Universal needle for fine-meshed synthetics, fine linen, chiffon, batiste, organdy, woolens, velvet, fancy seams and embroidery work.
130/705 H-SUK 70, 110		Medium ball point	Coarse knitted fabrics, Lastex, double-jersey fabrics, Quiana and Simplex.
130/705 H-PS 75, 90		Medium ball point	Stretch-fabric needle. Particularly suitable for delicate stretch and knitted fabrics.
130/705 H-SKF 70, 110		Heavy ball point	Wide-meshed corsetry, Lycra, Simplex and Lastex.
130/705 H-J 90-110		Acute round point	Twill, workwear, heavy linen, blue jeans and light canvas.
130/705 H-LR 70-120		Narrow twist point	Leather, suede, calf and goatskin leathers.
130/705 H-PCL 80-110		Narrow wedge point with left-twist groove	Imitation leathers, plastic materials, plastic sheeting and oilcloth.
130 H-N 70-110		Light ball point, long eye	Seams topstitched with buttonhole silk or No. 30/3 synthetic thread.
130/705 H-WING 100		Hemstitching point	Attractive hemstitching on heavily dressed materials, organdy and glass cambric.

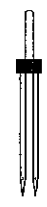
Needle chart

	System & No.	Stitch length	Stitch width	Needle spacing	Suitable for
	130/705 H-ZWI 80	2.5 mm 2.5 mm	- -	1.6 mm 2.0 mm	Medium-wide cording
	130/705 H-ZWI 80 90 100	2.5 mm 2.5 mm 3.0 mm	- - -	2.5 mm 3.0 mm 4.0 mm	Wide cording Extra wide cording Extra-wide cording
<p>Decorative designs sewn with twin needles Before you start sewing, turn the handwheel and check to make sure the needles stitch into the fabric properly. In this way, needle breakage can be largely prevented.</p>					
	Decorative and zigzag patterns				
	130/705 H-ZWI 80 80 80	0.5-1.5 mm 0.5-1.5 mm 0.5-1.5 mm	wide narrow narrow	1.6 mm 2.0 mm 2.5 mm	Ornamentations Ornamentations Ornamentations
	Special hemstitching twin needle				
	130/705 H-ZWI-Ho 80 100	2.0-3.0 mm 2.0-3.0 mm	very narrow very narrow	- -	Decorative hemstitching effect. Heavily dressed fabrics are particularly suitable.

Nähstörungen und ihre Beseitigung

Ursache:

1. Die Maschine läßt Stiche aus

Die Nadel ist nicht richtig eingesetzt.

Es ist eine falsche Nadel eingesetzt.

Die Nadel ist verbogen oder stumpf.

Die Maschine ist nicht richtig eingefädelt.

Die Nadel ist für das Garn zu fein.

2. Der Oberfaden reißt

Aus vorgenannten Gründen.

Bei zu starker Fadenspannung.

Bei schlechtem oder knotigem Garn, oder bei solchem, das durch lange Lagerung zu trocken geworden ist.

3. Die Nadel bricht ab

Die Nadel ist nicht bis zum Anschlag eingesetzt.

Die Nadel ist verbogen.

Die Nadel ist zu dünn oder zu dick.

Durch Ziehen oder Schieben des Stoffes wird die Nadel verbogen und stößt auf die Stichplatte.

Die Spulenkapsel ist nicht richtig eingesetzt.

4. Die Naht ist nicht gleichmäßig

Die Spannung ist verstellt.

Zu starkes, knotiges oder hartes Garn.

Der Unterfaden ist ungleich aufgespult.

Fadenschlingen unterhalb oder oberhalb des Stoffes.

Beseitigung:

Nadel bis zum Anschlag hochschieben. Flache Kolbenseite nach hinten.

Nadel System 130/705 H einsetzen.

Neue Nadel einsetzen.

Einfädelweg überprüfen.

Stärkere Nadel einsetzen.

Siehe unter 1.

Fadenspannung regulieren.

Nur gutes Nähgarn verwenden.

Neue Nadel bis zum Anschlag schieben.

Neue Nadel einsetzen.

Nadeltabelle beachten.

Maschine allein transportieren lassen. Nähgut nur leicht führen.

Beim Einsetzen der Spulenkapsel diese bis zum Anschlag nach hinten schieben.

Ober- und Unterfadenspannung kontrollieren.

Nur einwandfreies Garn verwenden.

Nicht freihändig aufspulen, sondern den Faden durch die Spulervorspannung laufen lassen.

Richtig einfädeln. Ober- und Unterfadenspannung kontrollieren.

Ursache:

5. Die Maschine transportiert nicht oder nur unregelmäßig

Zwischen den Transporteur-Zahnreihen hat sich Nähstaub festgepreßt.

Transporteur ist versenkt.

Versenkschieber steht rechts.

6. Die Maschine geht schwer

Fadenreste befinden sich in der Greiferbahn.

7. Wichtige Hinweise

Die eingefädelte Maschine nicht ohne Stoff in Bewegung setzen.

Beim Verlassen der Maschine, auch kurzfristig, den Hauptschalter ausschalten.

Dies ist wichtig, wenn Kinder in der Nähe sind.

Beseitigung:

Stichplatte abnehmen, Nähstaub mit Pinsel entfernen.

Versenkschieber nach links stellen.

Fadenreste entfernen und nur einen Tropfen Öl in die Greiferbahn geben.

Causes de dérangements et remèdes

Causes:

Remèdes:

1. Points manqués

L'aiguille n'est pas placée selon les prescriptions

Engager l'aiguille à fond, le méplat du talon vers l'arrière.

L'aiguille n'est pas du système prescrit.

N'utiliser que des aiguilles du système 130/705 H.

L'aiguille est déformée ou épointée.

Placer une aiguille neuve.

L'enfilage n'est pas correct.

Contrôler les passages du fil.

L'aiguille est trop fine pour le fil.

Utiliser une aiguilles plus forte.

2. Casse du fil d'aiguille

Pour les causes précitées.

Voir 1.

Tensions trop fortes.

Régler convenablement les tensions.

Fil de mauvaise qualité noueux ou cassant.

N'employer que du fil de qualité.

3. Casse d'aiguille

L'aiguille n'est pas engagée à fond.

Introduire la nouvelle aiguille à fond.

L'aiguille est déformée.

Remplacer l'aiguille.

L'aiguille est trop grosse ou trop fine.

Tenir compte du tableau des aiguilles.

En tirant ou poussant l'ouvrage, l'aiguille dévie sur la plaque à aiguille.

Laisser la machine entraîner seule.
Guider légèrement l'ouvrage.

La boîte à canette n'est pas introduite correctement.

Appuyer sur la boîte à canette à sa mise en place, jusqu'à l'emboîtement perceptible.

4. Couture laissant à désirer

La tension est déréglée.

Vérifier les tensions des fils d'aiguille et de crochet.

Le fil est trop gros, noueux ou dur.

N'utiliser que des fils de bonne qualité.

Canette irrégulièrement garnie.

Ne pas bobiner à main libre mais faire passer le fil par la prétension du dévidoir.

Des boucles de fil se forment sur ou sous l'ouvrage.

Veiller à l'enfilage correct; contrôler les tensions des fils.

Causes:

Remèdes

5. La machine n'entraîne pas ou irrégulièrement

Bourres agglomérées entre les dents de la griffe.

Enlever la plaque à aiguille, ôter les bourres au pinceau.

Griffe abaissée (bouton abaisse-griffe en position droite).

Placer le bouton abaisse-griffe à gauche.

6. Marche dure de la machine

Des bribes de fil se sont prises dans la coursière du crochet.

Enlever les bribes de fil et mettre une goutte d'huile dans la coursière.

7. Remarques importantes

Ne jamais mettre en marche la machine enfilée sans tissu sous le pied presseur.
Ne pas oublier de toujours débrayer l'interrupteur général, même si l'on ne quitte la machine que pour quelques instants. Cela est surtout nécessaire s'il y a des enfants dans la même pièce.

Possibili inconvenienti e come ovviarli

Inconveniente

Come ovviare

1. La macchina salta punti

L'ago non è inserito bene.

Inserire l'ago fino all'arresto, con la parte piatta del fusto verso dietro.

È stato inserito un ago sbagliato.

Inserire un ago sistema 130/705 H.

L'ago è storto o spuntato.

Cambiare l'ago.

La macchina non è infilata bene.

Controllare l'infilatura.

L'ago è troppo fine per il filo.

Utilizzare ago più grosso.

2. Il filo superiore si rompe

Vedi per i motivi precedenti.

Vedi punto 1.

La tensione è troppo stretta.

Regolare bene la tensione.

Filato nodoso o di cattiva qualità o filato troppo secco perché vecchio.

Usare sempre solo filato di buona qualità.

3. L'ago si rompe

L'ago non è stato inserito sino all'arresto.

Inserire l'ago nuovo sino all'arresto.

L'ago è storto.

Cambiare l'ago.

L'ago è troppo sottile o troppo grosso.

Vedere tabella degli aghi.

Tirando o spingendo il materiale durante la cucitura l'ago si piega e urta sulla placca dell'ago.

La macchina deve trasportare il materiale da sola. Il tessuto va solamente guidato con mano leggera.

La capsula non è stata bene inserita.

Dopo avere inserito la capsula premere leggermente finché non si è innestata.

4. La cucitura non è regolare

La tensione non è corretta.

Controllare la tensione superiore e quella inferiore.

Filato troppo nodoso, grosso o duro.

Usare solo filato perfetto.

Il filo inferiore non è stato bobinato in maniera regolare.

Mai bobinare a mano libera, ma passare il filo sempre attraverso la tensione per l'annaspatoio.

Si formano delle asole sopra o sotto il tessuto.

Infilare bene e controllare bene le tensioni superiore ed inferiore.

Inconveniente

Come ovviare

5. La macchina non trasporta o trasporta solo irregolarmente

Tra i dentini del trasporto si è pressata della polvere di cucito.

Togliere la placca dell'ago e pulire i dentini con un pennello.

Il trasporto è abbassato.

Spostare il dispositivo a sinistra.

Il dispositivo per abbassare il trasporto si trova a destra.

6. La macchina sforza

Vi sono dei residui nel crochet.

Eliminare i residui dei fili e mettere una goccia di olio sul crochet.

7. Avvisi importanti

Non far funzionare la macchina senza aver messo prima della stoffa sotto il piedino. Quando si abbandona la macchina anche per breve tempo occorre spegnere l'interruttore principale (importante in presenza di bambini).

Faults and how to remedy them

Cause:

Remedy:

1. Machine skips stitches

Needle not inserted correctly.

Push needle up as far as it will go, its flat shank side facing toward the back.

Wrong needle used.

Insert system 130/705 H needle.

Needle bent or blunt.

Insert new needle.

Machine threaded improperly.

Check threading.

Needle too thin for thread used.

Use thicker needle.

2. Needle thread breaks

For any of the above reasons.

See par. 1 above.

Thread tension too strong.

Regulate thread tensions.

Poor-quality or knotty thread used, or thread that has become too dry by excessive storage.

Use only good quality thread.

3. Needle breaks

Needle not pushed up as far as it will go.

Insert new needle and push it up as far as it will go.

Needle bent.

Insert new needle.

Needle too thin or too thick.

See Needle Chart.

Needle bent and strikes needle plate because work is pushed or pulled.

Let machine feed the work alone. Only guide the material lightly.

Bobbin case improperly inserted.

When inserting the bobbin case, push it in as far as it will go.

4. Seam is not uniform

Tension out of adjustment.

Check upper and lower tensions.

Thread too thick, knotty or hard.

Use first-class thread only.

Bobbin thread wound unevenly.

During bobbin winding, do not hold thread in hand, but pass it through the bobbin tension stud.

Kinks appear on top and bottom of material.

Thread machine properly and check both tensions.

Cause:

Remedy:

5. Machine feeds irregularly or not at all

Lint has accumulated between tooth rows of feed dog.

Remove needle plate and clean out lint.

Feed dog dropped. (Drop-feed control is at right.)

Flick drop-feed control to the left.

6. Machine runs with difficulty

Thread ends in hook raceway.

Remove thread ends and put a drop of oil into hook raceway.

7. Important notes:

Never run a threaded machine unless there is a piece of fabric under the sewing foot. If you have to leave the machine, even for a short while, be sure to switch off the master switch. This is particularly important when children are around.

Sonderzubehör

Das Sonderzubehör ist für spezielle Näharbeiten. Es ist bei Ihrem Händler gegen Berechnung erhältlich.

Für Nähfüße mit Schaft

Zum Lösen der Befestigungsschraube des Nähfußhalters eine Münze verwenden.

Zubehör	Bestell-Nr.	Näharbeit
Applikationsfuß	93-035 920-91	zum Applizieren
Bandeinfasser (Nähfußhalter entfernen)	98-053 484-91	zum Einfassen von Kanten mit Band
Biesenfuß 5 Rillen (Zwillingsnadeln mit Nadelabstand 1,8–2,5)	93-035 950-91	zum Biesennähen (Nadelstärke 80, für feine Biesen Nadelstärke 70)
Biesenfuß 7 Rillen (Zwillingsnadeln mit Nadelabstand 1,4–1,8)	93-035 953-91	
Fransenfuß	93-035 943-91	zum Nähen von Fransen und zum Durchschlagen
Geradstichfuß	98-694 803-00	für Absteppnähte und zum Nähen von besonders feinen und weichen Stoffen (Seidenjersey etc.)
Stichplatte mit Rundloch	93-032 087-91	
Kapper 4,5 mm	93-035 946-91	für Kappnähte
Kapper 6,5 mm	93-035 948-91	
Kräuselfuß	93-035 998-91	zum Kräuseln von Volants etc.
Kordonierfuß	93-035 915-91	zum Kordonieren
Overlockfuß	98-620 404-00	zum Versäubern von Schnittkanten und zum gleichzeitigen Zusammennähen und Versäubern von elastischen Stoffen
Rollsäumer 2 mm	98-694 804-00	zum Säumen von Kanten mit Zickzackstich
Säumer 3 mm	98-694 401-00	zum Säumen von Kanten
Stopffuß	93-035 960-91	Stopfen und Wollestopfen
Strickkantenfuß	93-035 957-91	zum Nähen von Strickmaterial
Teflonfuß	98-694 801-00	zum Nähen von Plastik und Kunststoff
Zierstichfuß	98-694 879-00	zum Nähen von Ziermustern

Inhaltsverzeichnis:

Abstepparbeiten	22, 23
Anlasser	11
Nähflächenvergrößerung	3, 10, 20
Elastischer Blindstich	24, 25
Elektrischer Anschluß	2
Fadenabschneider	12
Geradstichnähen	21
Glühlampe auswechseln	43
Hosenreißverschluß (Damen)	36, 37
Knopfannähen	30, 31
Knopflochnähen	27–29
Nadel auswechseln	18
Nadeltabelle	44, 45
Nahtreißverschluß	34, 35
Nähfüße	20
Nähfüße auswechseln	19
Nähstörungen und ihre Beseitigung	52, 53
Nähwerk aus- und einschalten	4, 6
Oberfaden einlegen	8
Oberfadenspannung prüfen	11
Reinigen und Ölen	42
Reißverschluß einnähen	32, 33
Rückwärtsnähen	14
Spulen vorbereiten	3, 4
Spulen	5
Spule einlegen	6
Spulenkapsel einsetzen	7
Stichlänge einstellen	13
Stichmuster-Einstellrad	15
Stichmustertabelle	16, 17
Stoffdrückerhebel	10, 12
Stopfen mit Geradstich	38, 39
Stopfen mit Wolle	40, 41
Unterfaden heraufholen	9
Unterfadenspannung prüfen	7
Transporteur versenken	18
Zickzacknähen	21
Zubehörfach	20

Accessoires spéciaux

Ces accessoires pour des travaux particuliers sont en vente chez votre dépositaire.

Pour pieds pressure à tige

Prendre une pièce de monnaie pour desserrer la vis de fixation du support du pied presseur.

Accessoires	Références	Opérations
Pied pour applications	93-035 920-91	applications
Bordeur (enlever support du pied)	98-053 484-91	bordage au ruban
Pied à nervures, 5 rainures (aiguilles jumelées en écartements de 1,8; 2,5 mm)	93-035 950-91	couture de nervures (aiguilles n° 80; pour nervures fines, aiguilles n° 70)
Pied à nervures, 7 rainures (aiguilles jumelées en écartements de 1,4; 1,8 mm)	93-035 953-91	
Pied pose franges	93-035 943-91	couture de franges; bâtissage
Pied pour point droit	98-694 803-00	surpiqûres et coutures sur tissus très fins et souples (jersey de soie)
Plaque à aiguille avec trou rond	93-032 087-91	
Rabatteur 4,5 mm	93-035 946-91	coutures rabattues
Rabatteur 6,5 mm	93-035 948-91	
Pied fronçeur	93-035 998-91	froncement de volants, etc.
Pied guide-cordonnet	93-035 915-91	pose de cordons
Pied overlock	98-620 404-00	surfilage de bords de coupe; assemblage et surfilage simultané de bords de coupe
Ourlleur (bord roulé) 2 mm	98-694 804-00	ourlage de bords au point zigzag
Ourlleur 3 mm	98-694 401-00	ourlage de bords
Pied à repriser	93-035 960-91	reprisage normal et à la laine
Pied guide-bord pour tricot	93-035 957-91	coutures tissus-maillles
Pied à semelle Téflon	98-694 801-00	coutures sur matières plastiques et synthétiques
Pied pour points décoratifs	98-694 879-00	couture de motifs décoratifs

Table des matières:

Bobinage	5
Branchement électrique	2
Changement de l'aiguille	18
Changement de l'ampoule	43
Changement des pieds presseurs	19
Coupe-fil	12
Contrôle de la tension du fil d'aiguille	11
Contrôle de la tension du fil de canette	7
Couture au point droit	21
Couture au point zigzag	21
Couture en marche arrière	14
Embrayage et débrayage des organes de couture	4, 6
Enfilage du fil d'aiguille	8
Escamotage de la griffe	18
Exécution de boutonniers	27-29
Fermeture à glissière invisible	34, 35
Fermeture à glissière pour pantalons dames	36, 37
Insertion de fermetures à glissières	32, 33
Levier presse-tissu	10, 12
Mise en place de la canette	7
Nettoyage et graissage	42
Perturbations et leurs remèdes	54, 55
Pieds presseurs	20
Plaque de rangement	3, 10, 20
Point invisible élastique	24, 25
Pose de boutons	30, 31
Préparation des canettes	3, 4
Réglage de la longueur de point	13
Remontée du fil de canette	9
Reprisage au fil de laine	40, 41
Reprisage au point droit	38, 39
Rhéostat à pédale	11
Sélecteur de motifs	15
Surpiquage	22, 23
Tableau des aiguilles	46, 47
Tableau des motifs	16, 17

Accessori fuori corredo

Gli accessori fuori corredo servono per lavori di cucito speciali. Si possono acquistare nei negozi Pfaff.

Per piedini con gambo

Per allentare la vite del porta-piedino usare una moneta.

Accessorio	No. d'ordine	lavoro di Cucito
Piedino per applicazioni	93-035 920-91	per lavori di applicazioni
Piedino per bordare (rimuovere portapiedino)	98-053 484-91	Bordare con il bordatore
Piedino nervature 5 scanalature (ago gemello con distanza aghi 1,8-2,5 mm)	93-035 950-91	cuciture di nervature (groszezza ago 80, per nervature fini 70)
Piedino nervature 7 scanalature (ago gemello con distanza aghi 1,4-1,8 mm)	93-035 953-91	
Piedino per frange	93-035 943-91	per cucire frange e per passare le marche
Piedino per punto diritto	98-694 803-00	per impunture e per cucire tessuti particolarmente fini e morbidi (maglina di Jersey ecc.)
Placca d'ago con foro rotondo	93-032 087-91	
Ribattitore 4,5 mm	93-035 946-91	per ribattiture
Ribattitore 6,5 mm	93-035 948-91	
Piedino arricciatore	93-035 998-91	per cucire volante e arricciature in genere
Piedino per cordoncino	93-035 915-91	per eseguire cordoncini
Piedino overlock	98-620 404-00	per cucire e contemporaneamente rifinire i bordi di stoffe tagliate; particolarmente adatto per stoffe elastiche.
Piedino orlatore (roulé) 2 mm	98-694 804-00	per orlature con punto a zig-zag
Piedino orlatore 3 mm	98-694 401-00	per orlature
Piedino da rammendo	93-035 960-91	rammendare
Piedino per impunture su maglia	93-035 957-91	per eseguire impunture su materiali in maglia
Piedino TEFLON	98-694 801-00	per cucire plastica e materiale sintetico in genere
Piedino ornamentale	98-694 879-00	per cucire punti ornamentali

Indice:

Il collegamento elettrico	2
Preparazione per avvolgere la spolina	3, 4
Avvolgere la spolina	5
Innestare e disinnestare il meccanismo di cucito	4, 6
Inserimento della spolina	6
Inserimento della capsula della spolina	7
Controllo della tensione inferiore	7
Inserimento del filo superiore	8
Fare salire il filo inferiore	9
La leva alza-piedino	10, 12
Il piano di lavoro variabile	3, 10, 20
Il reostato	11
Controllo della tensione superiore	11
Il tagliafilo	12
Regolazione della lunghezza del punto	13
Cucire indietro	14
La manopola per la selezione dei motivi ornamentali	15
La tabella dei motivi	16, 17
La sostituzione dell'ago	18
Come abbassare il trasporto	18
La sostituzione dei piedini	19
Lo scomparto degli accessori	20
I piedini	20
La cucitura dritta	21
La cucitura a zigzag	21
Impunture	22, 23
Punto invisibile elastico	24, 25
Occhielli	27-29
Attaccatura bottoni	30, 31
Cerniere lampo	32, 33
Cerniera lampo americana	34, 35
Cerniere lampo per pantaloni da signora	36, 37
Rammendo con punto diritto	38, 39
Rammendo con lana	40, 41
Pulizia e lubrificazione	42
Sostituzione della lampadina	43
La tabella degli aghi	48, 49
Possibili inconvenienti e come ovviarli	56, 57

Special accessories

The special accessories listed below are intended for special sewing jobs. They can be obtained from your dealer at an extra charge.

Use a coin to loosen the screw of the sewing foot holder.

Accessory	Part No.	Sewing Operation
Appliqué foot	93-035 920-91	For appliqué work
Binder (remove sewing foot holder)	98-053 484-91	For binding edges with tape
Cording foot, 5 grooves (twin needle with 1.8–2.5 mm needle gauge)	93-035 950-91	For cording work (needle size 80, for fine cording needle size 70)
Cording foot, 7 grooves (twin needle with 1.4–1.8 mm needle gauge)	93-035 953-91	
Fringe sewing foot	93-035 943-91	For sewing fringes and for basting
Straight-stitch foot	98-694 803-00	For topstitching and sewing very delicate and soft fabrics (silk jersey, etc.)
Needle plate with round needle hole	93-032 087-91	
Felling foot, 4.5 mm	93-035 946-91	For felled seams
Felling foot, 6.5 mm	93-035 948-91	
Shirring foot	93-035 998-91	For shirring valances
Single-needle cording foot	93-035 915-91	For single-needle cording
Overlock foot	98-620 404-00	For finishing raw edges or for joining elastic fabrics and simultaneously overcasting their edges
Hemmer foot (rolled edge), 2 mm	98-694 804-00	For hemming edges with zigzag stitches
Hemmer foot, 3 mm	98-694 401-00	For hemming edges
Darning foot	93-035 960-91	Darning fabric and wool
Knitted edge foot	93-035 957-91	For sewing knitted materials
Teflon foot	98-694 801-00	For sewing plastic materials
Fancy-stitch foot	98-694 879-00	For sewing fancy patterns

Contents:

Electrical connection	2
Bobbin winding preparations	3, 4
Disengaging and engaging the sewing mechanism	4, 6
Bobbin winding	5
Inserting the bobbin	6
Checking the bobbin thread tension	7
Inserting the bobbin case	7
Upper threading	8
Drawing up the bobbin thread	9
Presser bar lifter	10, 12
Operating the foot control	11
Needle thread tension	11
Checking the needle thread tension	12
Thread cutter	12
Setting the stitch length	13
Reverse sewing	14
Stitch pattern knob	15
Stitch pattern table	16, 17
Changing the needle	18
Dropping the feed	18
Changing the sewing foot	19
Sewing feet	20
Accessory compartment	20
Detachable work support	3, 10, 20
Sewing straight stitches	21
Zigzag stitches	21
Top-stitching	22, 23
Elastic blindstitch	24, 25
Sewing buttonholes	27, 29
Sewing on buttons	30, 31
Sewing in zippers	32, 33
Seam-like zipper closure	34, 35
Zippers in ladies' slacks	36, 37
Darning with straight stitches	38, 39
Darning with wool	40, 41
Cleaning and oiling	42
Changing the bulb	43
Needle chart	50, 51
Faults and how to remedy them	58, 59
Special accessories	60