

PFAFF

AUTOMATIC

362-261

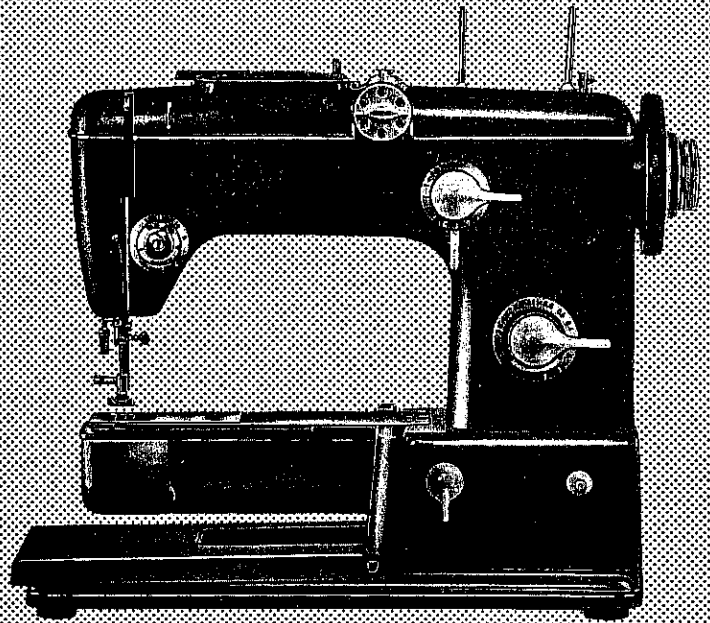

GEBRAUCHSANLEITUNG

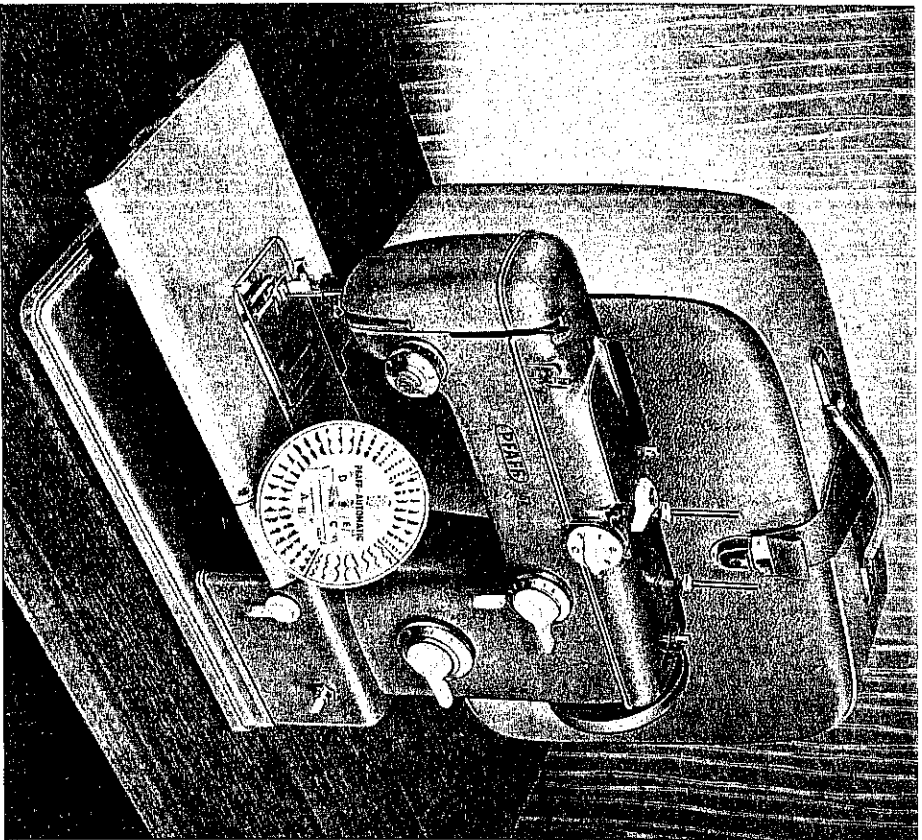

R 8069 A

® PFAFF Automatic 362-261

Universal - Zickzack - Armnäähmaschine

mit Stopmatic, Vibrator (zum Stopfen)
und eingebauter Zierstich-Automatic ohne Kurvenscheiben-Wechsel
Elektrische Koffer-Nähmaschine für den Haushalt

Nähgeschwindigkeit: bis 1200 Stiche/min.

Einbaumotor PE 372: 30 Watt Leistungsabgabe

Nadel: System 130 R

Durchgangsraum: 235 x 120 mm

Maße der Bodenplatte: 370 x 175 mm

Kofferraum: 46 x 35 x 21 cm

Konstruktions- und Maßänderungen vorbehalten

G. M. PFAFF AG. WERK KARLSRUHE-DURLACH

nähen einstellen. Technische Kenntnisse oder besondere Fertigkeiten werden von der Näherin nicht verlangt. Genau so wenig sind umständliche Vorbereitungsarbeiten durch Einsetzen oder Auswechseln von Schablonen erforderlich oder gar zusätzliche Handgriffe notwendig. Die Konstruktion der Pfaff-Automatic schließt von vornherein aus, daß Zubehöreile, vor allem lose Zierstich-Kurvenschreiber, verlorengehen oder daß Bedienungschwierigkeiten auftreten.

Die ideale Pfaff-Mehrfachsteuerungs-Einrichtung erlaubt fünf Steuerkombinationen von Stichlage sowie ganzer und halber Stichbreite für alle Grundmuster, so daß viele Mustervariationen — auch ohne Auswechseln von Schablonen — möglich sind. Die einzelnen Grundmuster des aus acht Kurven zusammengeführten Blocks lassen sich mit dem Drehgriff D — sogar während des Nähens — beliebig schalten. Hinzu kommt noch die Möglichkeit, jedes der auf der Wählscheibe aufgezeichneten Hauptmuster bei gleichem Abstand der einzelnen Stiche bis zur vierfachen Länge zu ändern.

Das Automatic-Aggregat kann auch nachträglich in jede vorgerichtete Universal-Zickzack-Arm-Nähmaschine Pfaff 362 eingebaut werden. Da es vom normalen Zickzack-Mechanismus völlig unabhängig arbeitet, bleibt die zwangsschlüssige Nadelstangenbewegung erhalten, so daß auch bei höheren Nähgeschwindigkeiten ein absolut gleichmäßiges Nahtbild sichergestellt ist. Ebenso erweist sich als Vorteil, daß man keine besondere Zickzack-Kurve benötigt.

Mit Transporteur, Stichplatte und Steppfuß für 6 mm Übersrich sowie einem Nadelhalter für 2 mm Nadelabstand können sämtliche Einnadel-Muster bei gleicher Einstellung und ohne die Automatic zu ändern auch mit zwei Nadeln genäht werden, wodurch sich die Musterzahl verdoppelt. Wenn man verschiedenfarbige Garne verwendet, wirken die Zweinadel-Verzierungen besonders dekorativ.

Für die Hausschneiderei, zum Verschönern von Kleidung und Wäsche aller Art, zur Ausschmückung des Heines, überall dort, wo man die persönliche Note schätzt, bietet die Pfaff-Automatic immer wieder neue Anregungen und fördert die Freude am Selbstgestalten.

Die Pfaff 362 Automatic wird in erster Linie als tragbare elektrische Koffernähmaschine geliefert. Für Kunden, die den Vorteil des freien Stropfornas ausnutzen, aber auf ein praktisches Nähmöbel nicht verzichten wollen, ist die Kommode (1963) mit dreistufiger Versenkrichtung vorgesehen. Sie gestattet den universellen Einsatz der Pfaff 362 Automatic als Freiarms- und als Flachstichnähmaschine. Auch bei der Koffernähmaschine kann die Arbeitsfläche vergrößert werden. Die angebaute Flachnähplatte läßt sich dazu mit einem Griff hochklappen und, wenn erforderlich, durch eine weitere Ansatzplatte verlängern.

Einbaumotor:

Der neue Motor Typ PE 362 ist in einem abgeschlossenen Gehäuse auf der Bodenplatte befestigt. Er ist für die jeweiligen örtlichen Netzspannungen (z. B. 220 oder 110 V usw.) lieferbar, jedoch nicht für Kleinspannungen unter 110 V. Der Motor ist nur für Wechselstrom bestimmt und darf nicht an Gleichstrom angeschlossen werden. Die Abgabelleistung beträgt 30 W bei 5700 U/min; dieses entspricht einer maximalen Stichzahl von 1200 Stichen je Minute. Der Kollektor ist gegen Oleinwirkung geschützt. Der Motor ist auch im UKW- und Fernsehbereich rundfunktauglich; er trägt das VDE-Funkschutzzeichen.

Inhaltsverzeichnis

	Seite		Seite
Einleitung	1	Anwendung der Nähfüße und Apparate	
Ihre Nähmaschine stellt sich vor	2	Absteppen von Kanten	34
Grundregeln, die man sich merken sollte	5	Absteppen von Wattierungen	34
Bedienung der Nähmaschine		Applikationen	41
Arbeitsfläche – Vergrößern	29	Ausschnittstickerei	42
Aufspulen des Unterfadens	10	Automatic-Stickereien	55
Automatisches Zierstichnähen	8	Aneinanderstoßen von Stoffteilen	37
Einfädeln des Oberfadens	16	Biesennähen	52
Einfädler	18	Blindstichnähen	45
Elektrischer Anschluß	4	Feston-Stickerei	43
Fadenspannung	20	Flicken-Einsetzen	39
Fadenspannung-Regulierung	21	Garnrollenträger (querstehend)	56
Geradstichnähen	6	Hohlsaumnähen	44
Lichtanlage, Auswechseln der Glühlampe	28	Kappen	35
Nadel-Garn-Tabelle	14	Knopflöcher-Nähen	46
Nadel, Nadelsystem	15	Knöpfe-Annähen	48
Nadel-Auswechseln	15	Kordelarbeiten	40
Nähfuß-Auswechseln	24	Kräuseln mit Einlauffaden	40
Ölen der Nähmaschine	25	Monogramme-Nähen	51
Pflege der Nähmaschine	27	Monogramme-Sticken	51
Rückwärtsnähen	22	Reißverschlüsse-Einnähen	34
Stichlänge-Einstellen	22	Rollsaum	36
Spulenkapsel-Herausnehmen	12	Säumen	36
Spule-Einsetzen	12	Schwänzelarbeit	43
Spulenkapsel-Einsetzen	13	Spitzen-Annähen	38
Stopfuß	24	Spitzen-Einnähen	38
Stopmatic	5	Staffieren mit Automatic	45
Störungen (Abhilfe)	30	Stopfarbeiten	49
Transporteur-Versenken	23	Stopfen ohne Fuß	50
Unterfaden-Heraufhoien	19	Universalnähfuß	56
Vibrator	24	Versäubern von Schnittkanten	37
Zickzackbreite-Einstellen	7	Wollstopfarbeiten	50
Zickzacknähen	7	Ziersticharbeiten (mit 2 und 3 Nadeln)	54/55



Automatic 362-261

GEBRAUCHSANLEITUNG

Ein Wort zuvor

Nun ist Ihr Wunsch erfüllt.

Vor Ihnen steht die neue Pfaff-Automatic, mit der Sie alle Näh-, Verzier- und Stopfarbeiten, die im Haushalt und in der Heimgnäherei vorkommen, spielend meistern werden. Der eingebaute Vibrator ermöglicht das Stopfen ohne Rahmen.

Nur Pfaff hat die Stopmatic, so daß Ihre Nähmaschine immer nähbereit ist! Sie haben wirklich gut gewählt. Für das Vertrauen, das Sie unserem Fabrikat entgegenbrachten, danken wir Ihnen sehr.

Wir wünschen Ihnen aufrichtig, daß Sie mit der neuen Pfaff-Automatic, die Ihnen eine treue Begleiterin durchs ganze Leben sein möchte, recht bald echte Freundschaft verbindet.

Damit Sie schnellstens ihre guten Eigenschaften kennenlernen und über die reine Bedienung hinaus sich mit den wichtigsten Näharbeiten vertraut machen können, haben wir dieses umfangreiche Büchlein verfaßt. Es dient zugleich als Nachschlagewerk, falls Sie, auch wenn Sie bereits eine erfahrene Näherin sind, einmal etwas vergessen haben sollten.

Befolgen Sie bitte die wohlgemeinten Ratschläge und versuchen Sie darüber hinaus ein wenig in die Besonderheiten dieser Konstruktion einzudringen. Dann wird Ihnen die Pfaff-Automatic nicht nur immer Freude bereiten, sondern Sie werden auch ihre spielend leichte Handhabung und die hohe Ausnutzungsmöglichkeit zu schätzen wissen.

Wenn Sie einmal nicht zurechtkommen, steht der Kundendienst unserer Vertretung jederzeit gern zu Ihrer Verfügung.

G · M · PFAFF AG
Werk Karlsruhe-Durlach

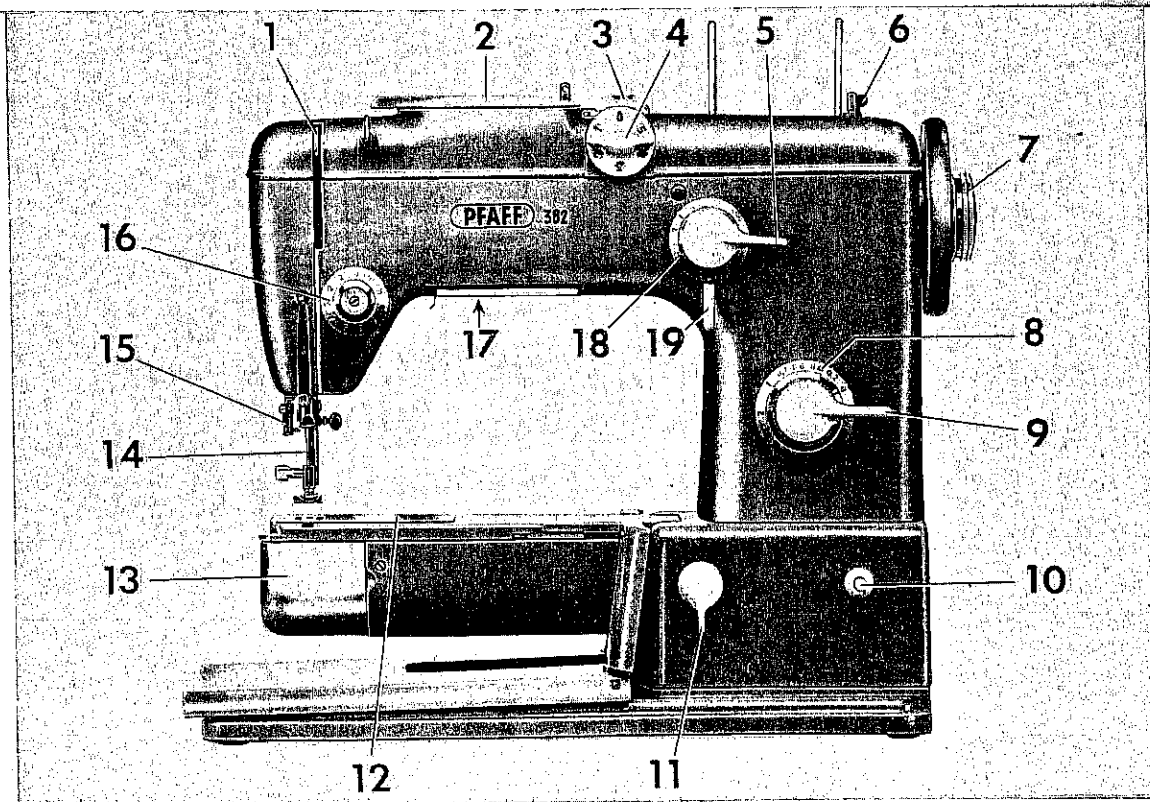

R 8153A

- | | | |
|--|---|--------------------------------------|
| 1 Gelenkladenhebel | 8 Stichtängen-Einstellscheibe | 13 Querstehender Rundlaufgreifer |
| 2 Armdeckel-Verschlußklappe | 9 Tasthebel zum Rückwärtsnähen | hinter der Armverschluß-Klappe |
| 3 Musterlängen-Einstellhebel (E) | 10 Lichtschalter | 14 Nadel |
| 4 Schaltnopf für die Steuerungseinstellung (C) | 11 Hebelgriff zum Versenken des Transporteurs | 15 Eingebauter Nadeleinfädler |
| 5 Zickzack-Momentschalthebel | 12 Stichplatte | 16 Oberladenspannung |
| 6 Spulereinrichtung | | 17 Nähleuchte |
| 7 Rändelscheibe zum Ein- und Ausschalten | | 18 Zickzackstich-Einstellscheibe (A) |
| des Nähwerks | | 19 Stichlagenhebel (B) |

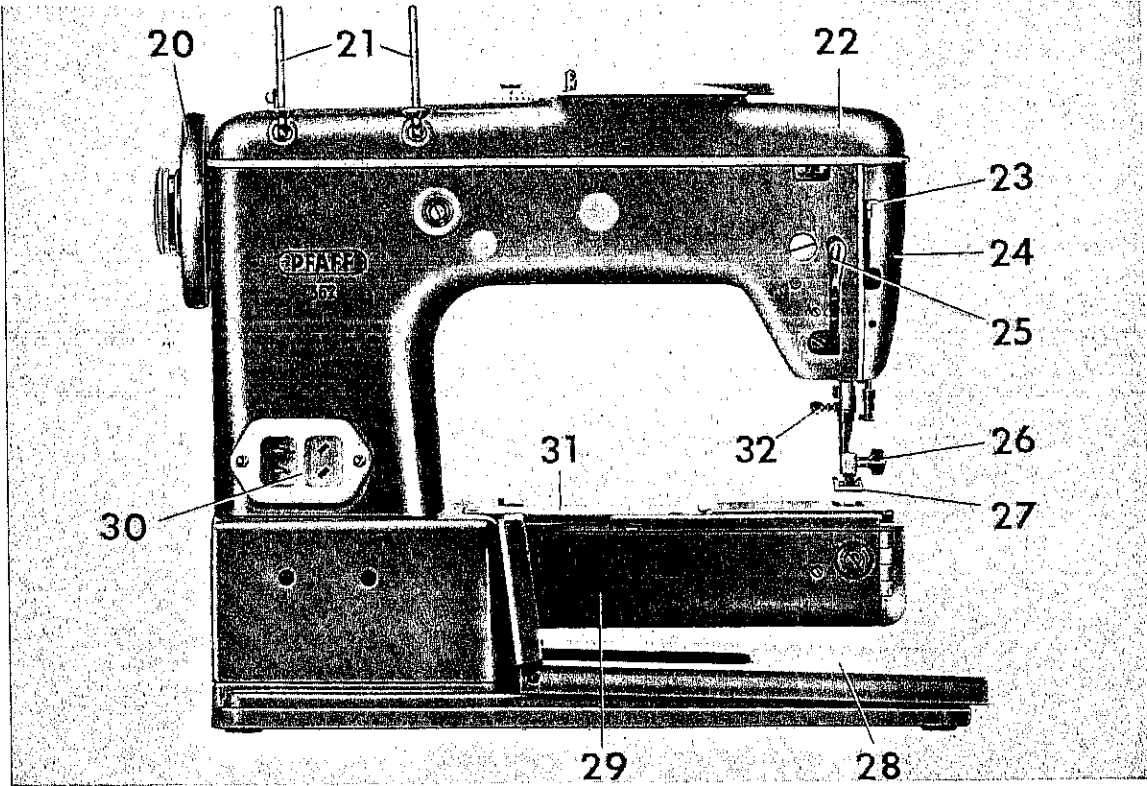

R 8138A

- 20 Handrad
- 21 Umlegbare Garnrollenstifte
- 22 Armverschlußdeckel
- 23 Betätigungshebel für den Einfädler
- 24 Kopfdeckel

- 25 Lüfterhebel (dient auch zur Betätigung der Stopmatic)
- 26 Nähfuß-Befestigungsschraube
- 27 Nähfuß
- 28 Abklappbare Nähplatte

- 29 Unterarm
- 30 Elektrischer Anschluß für Motor und Nählicht
- 31 Unterarm-Verschlußdeckel
- 32 Nadelhalteschraube

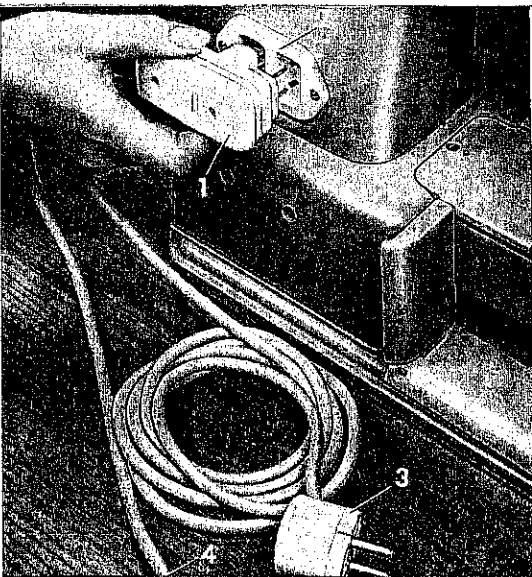

R 8151

Ihre Maschine ist nur für Wechselstrom bestimmt.

Bitte beachten Sie vor Nähbeginn,

daß die Kabel so angeschlossen werden, wie es die Abbildung zeigt: Kombinationsstecker 1 in die Steckdose 2 an der Maschinenrückseite einführen. Netzkabel-Stecker 3 mit der Wandsteckdose verbinden. Das zweite Kabel 4 führt zum Anlasser.

Bevor Sie mit dem Nähen beginnen, rücken Sie den Anlasser unter dem Tisch in eine für den Fuß bequeme Lage. Stellen Sie jetzt den rechten Fuß so auf, wie es die Abbildung zeigt und senken Sie langsam die Fußspitze. Die Maschine setzt sich dann in Bewegung. Sie näht um so schneller, je tiefer Sie das Pedal niederdrücken. Vergessen Sie nicht, in den Nähpausen den Fuß vom Anlasser zu nehmen.

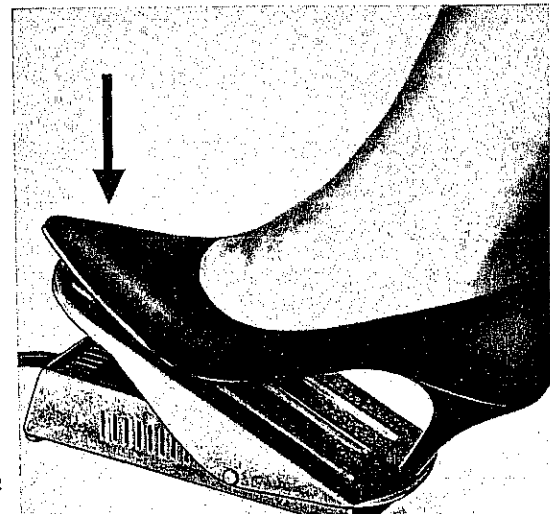

4

R 7132

Die Stopmatic

Nur ein kurzer Druck nach oben gegen den angehobenen Lüfterhebel – schon bringt der Motor automatisch den Fadenhebel und damit auch die Nadel in die für das Einfädeln und Herausnehmen des Nähgutes erforderliche Stellung! (Natürlich muß das Netzkabel angeschlossen sein.)

Immer dann, wenn Sie die Nadel anheben müssen, benutzen Sie die Stopmatic. ▼

Grundregeln, die man sich merken sollte

Bewegen Sie das Handrad a, sofern überhaupt nötig, immer auf sich zu, so wie es der schwarze Pfeil zeigt. Überzeugen Sie sich vor Nähbeginn, ob die Auslösescheibe b (weißer Pfeil) festgedreht ist. ►

Eine eingefädelte Maschine sollte niemals ohne untergelegten Stoff in Bewegung gesetzt werden. Denken Sie bitte daran, daß die Maschine normalerweise das Nähgut selbstständig transportiert. Sie brauchen lediglich den Stoff zu führen. Ziehen Sie daher bitte nicht am Nähgut. Sie erreichen sonst bestenfalls, daß sich die Nadel verbiegt.

Der Fadenhebel muß vor und nach jeder einzelnen Näharbeit mit der Stopmatic immer in die gezeigte angehobene Lage (etwa 4 mm unter der höchsten Stellung) gebracht werden. In dieser Stellung kann der Faden mit dem Einfädler eingefädelt oder die Näharbeit leicht entnommen werden. ►

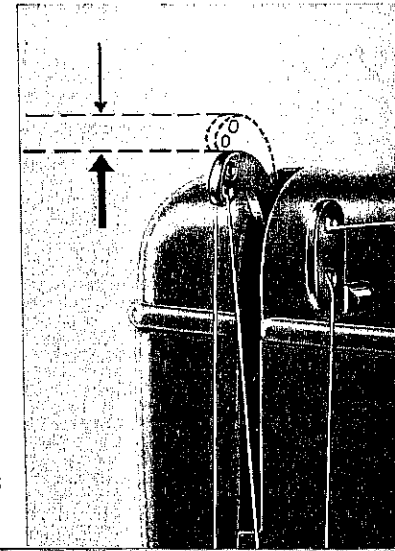
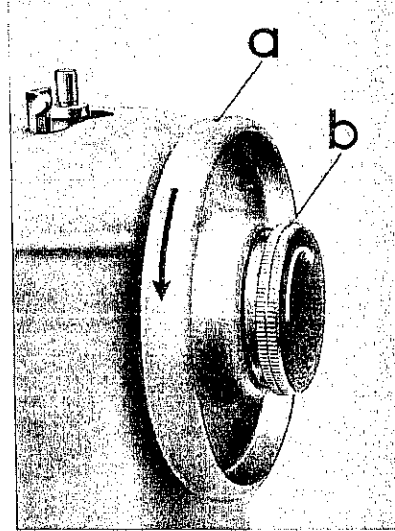

DR 084

5

DR 085



R 8007

So können Sie einfachen Geradstich nähen

◀ Wenn die Einstellscheiben **C** und **A** auf „0“ stehen und der Stichlagenhebel **B** senkrecht nach unten zeigt, können Sie einfachen Geradstich nähen. Der Musterlängen-Einstellhebel **E** schaltet die „Automatic“ ein oder aus. Falls Sie die „Automatic“ längere Zeit nicht benutzen, empfiehlt es sich, Hebel **E** während des Nähens auf „0“ zu stellen.

In dem Abschnitt **Anwendung der Nähfüße und Apparate** sind auf den Seiten 34 bis 53 zum Beispiel diese Einstellungen so dargestellt:

Zickzack-Einstellscheibe **A**=0, Stichlagenhebel **B**=↓
Steuerungs-Einstellscheibe **C**=0, Musterlängen-Einstellhebel **E**=0

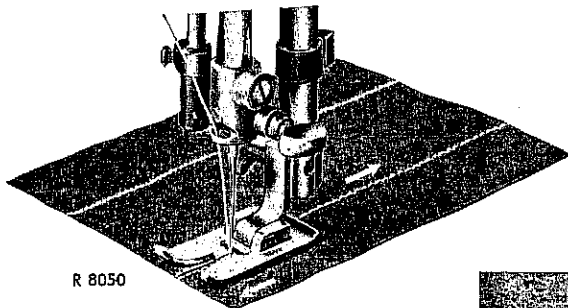

R 8050

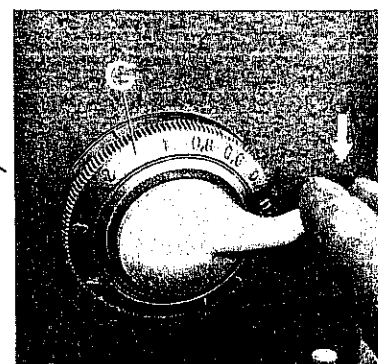

Mit der Einstellscheibe **G** läßt sich dann die Stichlänge nach Belieben regulieren. Die Einstellskala gibt hierzu die gewünschte Stichlänge in mm an. Wollen Sie kurzzeitig Rückwärtsnähen, so brauchen Sie nur den Tasthebel niederzudrücken. ▶

So entsteht die elastische Zickzacknaht

Steuerungs-Einstellscheibe **C** bleibt auf „0“.

Wollen Sie vom Geradstich (**A**=„0“) schnell auf den breiten Zickzackstich übergehen, so genügt es, den federnden Tasthebel nach unten zu drücken. Lassen Sie ihn los, so näht Ihre Maschine wieder Geradstich (Momentschaltung). Benötigen Sie aber eine konstante Zickzack-einstellung, so müssen Sie die Zickzack-Einstellscheibe **A** entsprechend verdrehen. Die Skala gibt hierzu die Zickzackstichbreite in mm an. Drücken Sie den Tasthebel bei einer Zickzack-Einstellung zwischen 1 und 2 mm nach unten, bildet sich an der Nadel immer die doppelte Zickzackbreite wie an der Skala eingestellt (wichtig zum Knopflochnähen). Wird jedoch der Tasthebel angehoben, so haben Sie immer einen Geradstich, gleichgültig, welche Zickzackbreite eingestellt ist (ideal zum Verheften von Zickzack-Nähten!).

Wenn Sie den Stichlagenhebel **B** nach links oder rechts bewegen, verlagern Sie beim Geradstichnähen entsprechend die Naht. Beim Zickzacknähen verändert sich dadurch die Nadel-Ausgangsstellung und zwar:

Mit der Einstellscheibe **G** können Sie die Zickzackstiche nach Belieben eng aneinanderreihen (Raupennaht) oder weiter auseinanderziehen.

Stichlagenhebel **B**:
 nach links = Stichlage „links“
 nach rechts = Stichlage „rechts“
 senkrecht = normale Mittellage.

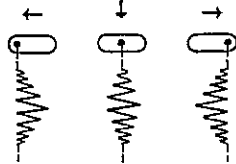

7

R 7995

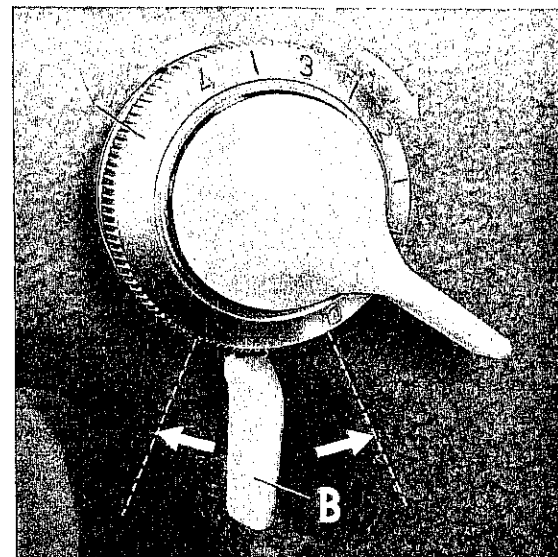
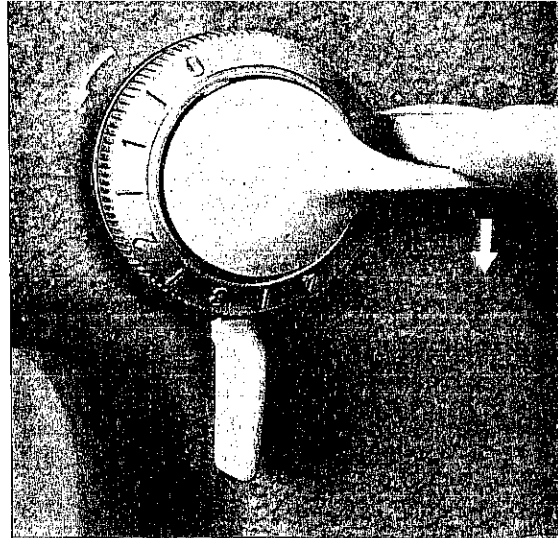

R 8002

Spielend einfach ist das Einstellen zum automatischen Zierstichnähen

Schalten Sie zunächst mit dem Musterlängen-Einstellhebel **E** (etwa Stellung „3“) den Automatic-Antrieb ein und schwenken Sie die Deckel-Verschlußklappe nach hinten.

Die ideale Musterwählscheibe zeigt auf beiden Seiten alle herzustellen- den Grundmuster. Sie brauchen nur auszuwählen und den Pfeil- ausschnitt der Drehscheibe auf das gewünschte Muster zu richten. Die Maschine läßt sich dann mit wenigen Handgriffen nach den im Ausschnitt abzulesenden Zahlen einstellen.

Hier ein Beispiel:

Das in der Abbildung dargestellte Ziermuster entsteht, wenn Sie die folgenden Einstellungen vornehmen:

Zickzack-Einstellscheibe **A** auf „0“ drehen

Stichlagenhebel **B** nach links drücken, wie die Pfeilrichtung angibt. Steuerungseinstellscheibe **C** so drehen, daß die Ziffer 5 an der Markierung oben steht.

Drehgriff **D** drehen, bis die Ziffer 3 an der roten Markierung (siehe Pfeil!) steht.

Schon zaubert die Automatic das gewünschte Muster. Voraussetzung ist, daß die einzelnen Zickzackstiche ganz eng beieinander- liegen. Regulieren Sie hierzu an der Einstellscheibe **G** (Seite 6) eine solche Stichelänge ein, die das Nähgut eben nach transportieren läßt (je nach Stoffart und Fadenstärke zwischen 0,2 und 0,4 mm).

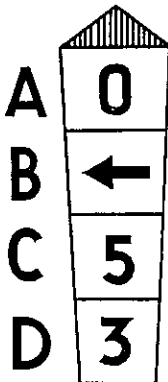

Bitte beachten Sie!

Es ist zu empfehlen, die Zierstich-Automatic ab und zu mit der Einstellung $E=3$, $D=4$, $C=5$ einige Minuten ohne dabei zu nähen (also ohne eingefädelt Nadel und mit hochgestelltem Lüfterhebel) auch dann mitlaufen zu lassen, wenn Sie nur selten Zierstiche herstellen. Ein Schwergang wird dadurch vermieden, der vorkommen kann, wenn die Automatic längere Zeit stillsteht.

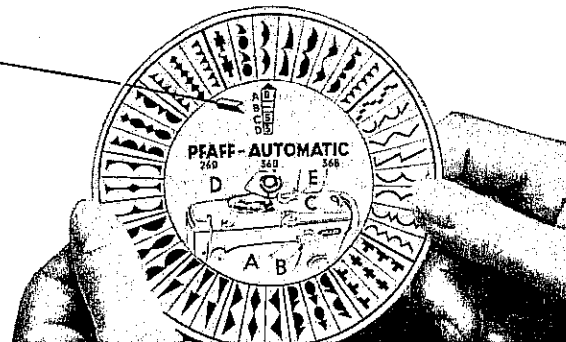

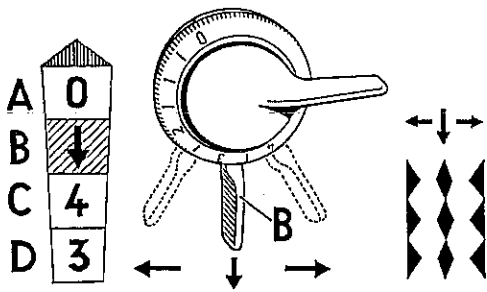

Im Wählscheibenfeld B wird immer ein Pfeil erscheinen der angibt, nach welcher Seite der Stichlagenhebel B zu drücken ist oder ob er in Mittelposition verbleibt.

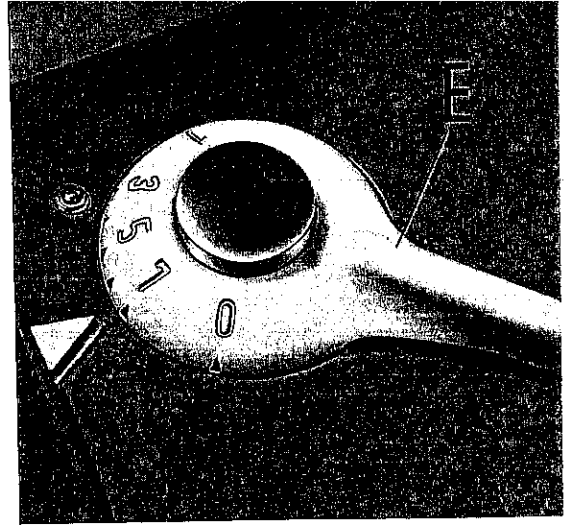

R 7095

▲ Lassen Sie beispielsweise die Einstellungen A, C und D bestehen und ändern nur die Position des Stichlagenhebels B, so erhalten Sie die abgebildete Nahtreihe. In der Praxis hätten Sie dann schon eine ansprechende Bordüre. Das ist ein Vorteil der Pfaff Automatic.

In Feld A zeigt sich fast immer eine „0“, so daß diese Einstellung kaum geändert werden muß!

Ein weiterer **Vorzug** der Pfaff-Automatic: ▶

Sie können alle auf der Wählscheibe aufgezeichneten 80 Hauptmuster in sieben verschiedenen Längen nähen und dadurch das Aussehen der Muster ändern. Die Stichdichte (eingestellte Stichlänge) bleibt dabei unverändert. Sie brauchen nur den Musterlängen-Einstellhebel E entsprechend zu verdrehen. Er besitzt vier durch die Zahlen 1; 3; 5 und 7 gekennzeichnete Hauptmarkierungen und drei Zwischenstellungen. Bei Stellung 1 wird das kürzeste und bei 7 das längste Muster erreicht. In der „0“-Stellung ist der Automatic-Antrieb ausgeschaltet.

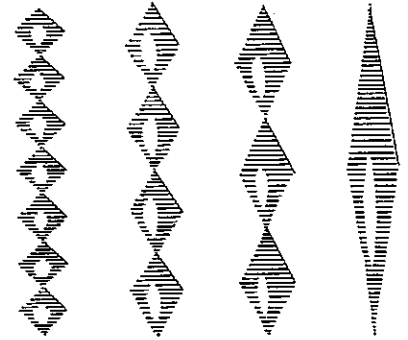

Hebel E in: 1 3 5 7

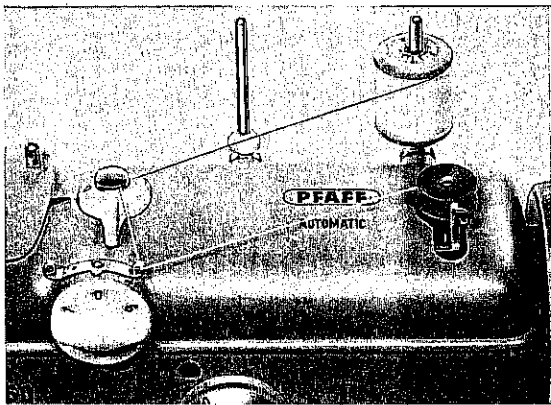

R 6722

Wie der Unterfaden aufgespult wird,
zeigt die nebenstehende Abbildung.

Im einzelnen sind folgende Handgriffe erforderlich:

- ① Handrad *a* festhalten und Auslösescheibe *b* ganz nach links drehen.
- ② Garnrolle auf den rechten Garnrollenstift stecken. Die Garnstärke des aufzuspulenden Fadens soll der Oberfadenstärke entsprechen oder etwas dünner gewählt werden.
- ③ Fadenende von der Garnrolle abziehen und im Uhrzeigersinn um die Fadenspannung *g* führen, so daß sich der Faden kreuzt.

1

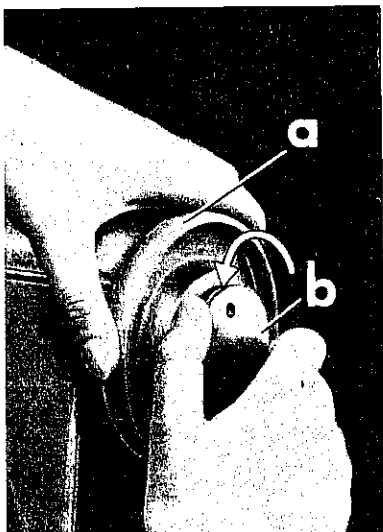

R 6036

2



R 7101

3

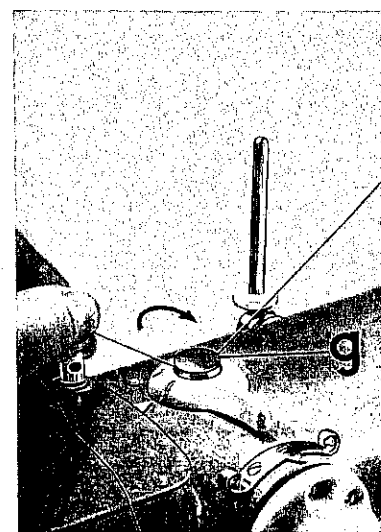

R 7096

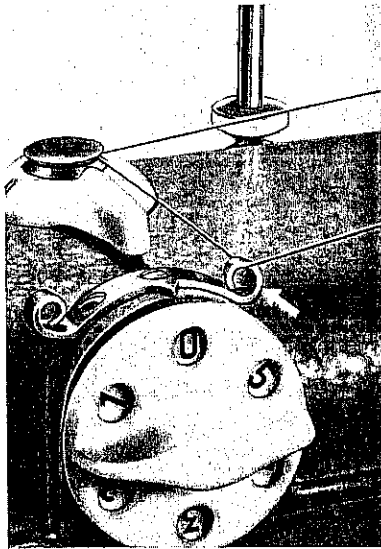

R 7100 4

- ④ Faden jetzt in die Führungsöse einziehen.
- ⑤ Fadenende von innen nach außen durch einen Schlitz der Spule fädeln und Spule so auf die Spulerspindel stecken, daß der gegenüberliegende Schlitz über den kleinen Stift der Spindel greift. Ausschalthebel i gegen die Spule drücken.
- ⑥ Fadenende festhalten. Maschine in Bewegung setzen. Fadenende nach einigen Umdrehungen abreißen, dann fertigspulen.
- ⑦ Bei gefüllter Spule schaltet der Spuler selbsttätig ab.
- ⑧ Soll die Spule nicht ganz voll werden, so ist der Hebel vorzeitig mit dem Zeigefinger auszurücken.

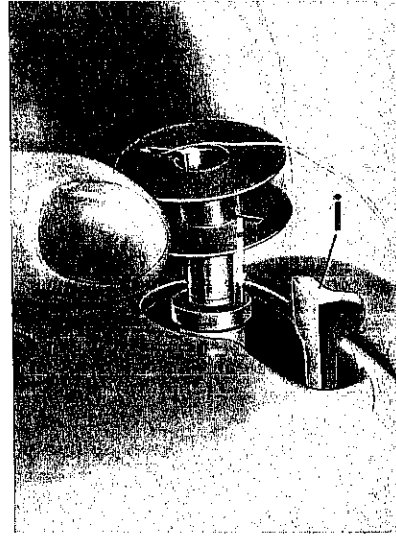

5 R 7102

6

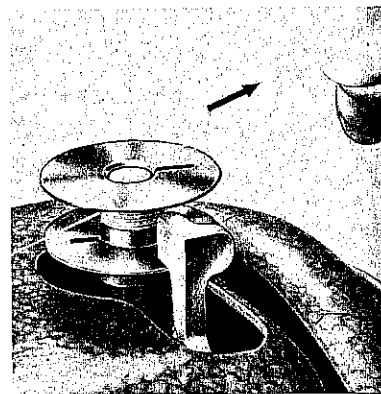

R 7067

7

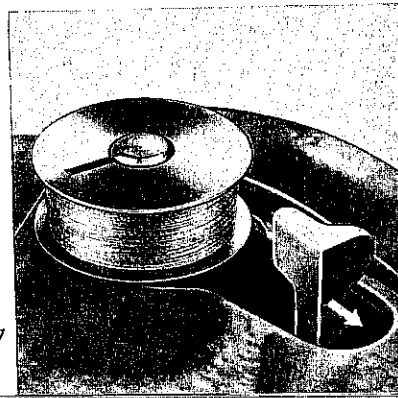

R 7097

8

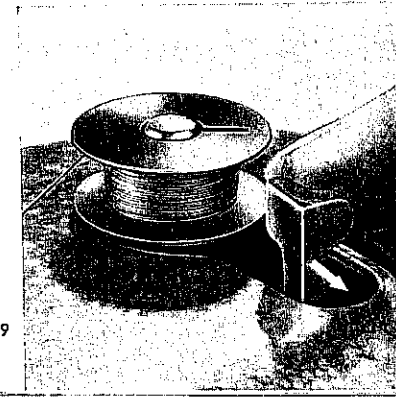

R 7099

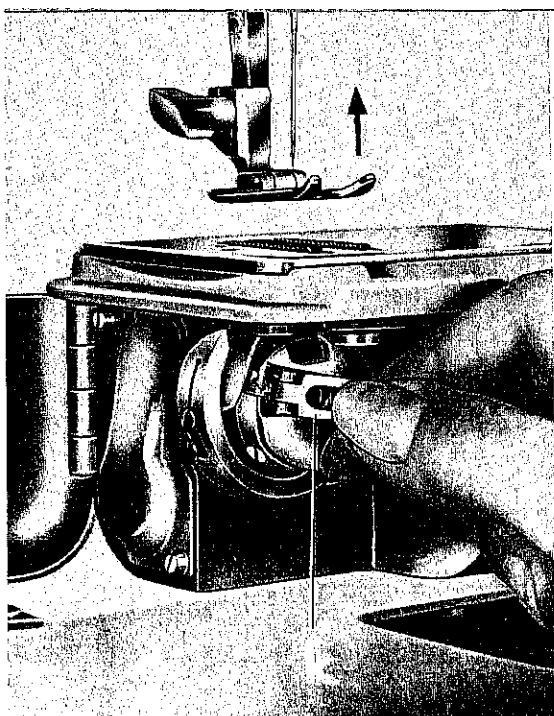

So wird die gefüllte Spule eingelegt

- ① Spule – wie die Abbildung zeigt – in die Spulenkapsel schieben, damit das Fadenende von oben nach vorn abläuft.
- ② Spule jetzt in der Kapsel festhalten und Faden in den Einfädelschlitz ziehen.
- ③ Fadenende anschließend unter der Spannungsfeder hindurch bis zur Austrittsöffnung weiterziehen. Fadenende 6–7 cm überstehen lassen.
- ④ Bei ganz angehobener Kapselklappe kann die Spule nicht aus der Spulenkapsel herausfallen. ▼

R 5867

1

R 5869

2

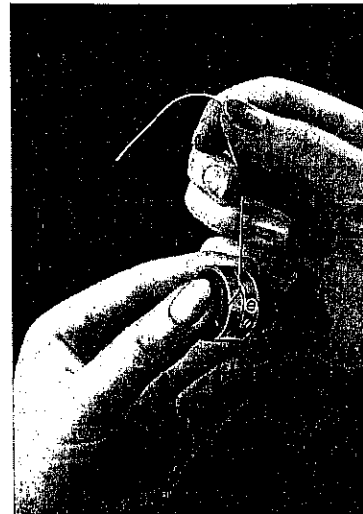
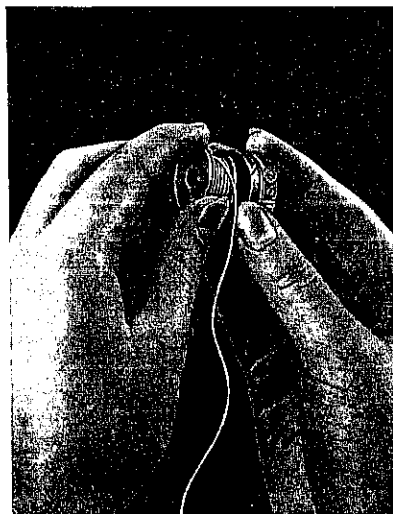

R 8157

Entnehmen Sie jetzt die Spulenkapsel,

um die leere gegen die gefüllte Spule auszutauschen. Stellen Sie die Nadel mit der Stopmatic hierzu nach oben und öffnen Sie die Armverschlußklappe. Heben Sie nun die Kapselklappe k mit dem Zeigefinger an. Die Spulenkapsel samt Spule läßt sich jetzt nach vorn abziehen. Beim Loslassen der Klappe k fällt die leere Spule heraus.

Nun muß die Spulenkapsel wieder eingesetzt werden

Prüfen Sie zunächst, ob sich die Nadel noch in höchster Stellung befindet. Armverschlußklappe nach links öffnen!

Jetzt muß die Kapselklappe *k* mit Daumen und Zeigefinger der rechten Hand ganz angehoben und die Spulenkapsel samt Spule so auf den Stift *s* der Unterkapsel geschoben werden, daß der Spulenkapsel-Ausschnitt (siehe Pfeil!) senkrecht nach oben zeigt.

Am besten, Sie halten das lose Fadenende mit fest, damit es sich nicht einklemmen kann. Lassen Sie nun die Kapselklappe los.

3

R 5870

4

R 5868

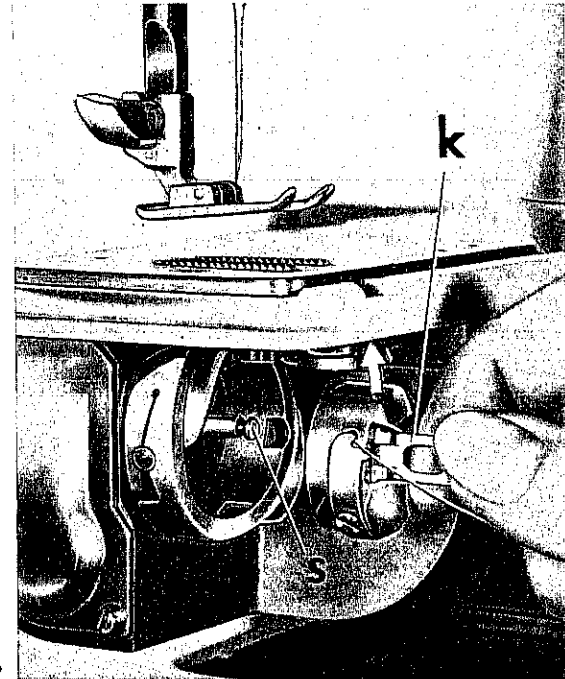

R 8159

▲
Zum Schluß drücken Sie die Spulenkapsel kräftig gegen den Greifer, bis sie hör- und fühlbar einrastet. Eine nur halb eingesetzte Kapsel führt zu Nadelbruch.

	Nähgarn (Baumwollgarn)	Schappeseide	Reale Seide	Kunstseidengarn	Perlon-(Nylon)- Garn endlos	Perlon-(Nylon)- Garn Schnittfaser	Stick- und Stopfgarn	Leinenzwirn	Nadelstärke
Feines Leinen, Batist	100						80		70
Tüll, Mull, Organdy			130	130			80		
Feine Seide, Kreppstoffe			130	130			80		
Feine Wirkware aus Baum- wolle und Reyon	100	100					80		
Feine Stoffe aus Nylon, Perlon, Dacron, Terylen, Pan, Dralon		120			200	180			80
Festere Stoffe aus Nylon Perlon, Dacron usw.		100			150	120			
Leibwäsche	80						60		
Seidenstoffe, Blusenstoffe				100			60		
Leichte Taft, Musseline	80	80		100			60		
Bett- und Tischwäsche	60						50		90
Schwere Seidenstoffe				80			50		
Leinen	60			80					
Feinleder, Plastik	60		80	80	80	80			
Leichte Oberbekleidung	60			80					100
Schwere Oberbekleidung	40			60					
Starkes Leinen, Inletts	40			60			40		
Drillich (Drell)	40						40	40	110
Schwere Tuche Mantelstoffe				50					
Segeltuch, Leder, Sackleinen	30			40	50	50	40	30	

Für Sticken und Stopfen kommt man im allgemeinen mit der mittleren Garnstärke Nr. 50 aus.

Welche Faden- und Nadelstärke wählen Sie am besten?

Das schöne Aussehen einer Naht hängt wesentlich davon ab, ob Sie zu Ihrer Näharbeit auch den richtigen Faden verwendet haben. Lassen Sie sich nicht allein von dem Gedanken leiten, einen möglichst dicken Faden zu vernähen, damit die Haltbarkeit der Naht mit Sicherheit garantiert ist. Richten Sie sich bitte bei Auswahl der Fadenstärke nach der nebenstehenden Tabelle. Sie gibt für jedes Nähgut die günstige Stärke des ausgewählten Fadens an und enthält zugleich in der letzten Spalte Hinweise auf die passende Nadelstärke.

Bevorzugen Sie weiche Garne.

Normalerweise nimmt man einen gleichstarken Ober- und Unterfaden. Erfahrene Näherinnen wählen jedoch einen etwas dünneren Unterfaden. Keinesfalls aber darf der Unterfaden stärker sein als der Oberfaden.

Was müssen Sie von der Nadel wissen?

Die Pfaff-Automatic verwendet für alle normalen Näh- und Ziersticharbeiten eine Flachkolben-Nadel des Systems 130 R. Das Nadel-system ist auf der Stichplatte eingestempelt. Original-Nadeln dieses Systems erhalten Sie in jeder Pfaff-Vertretung.

Welche Nadelstärke Ihrem jeweiligen Nähgut entspricht, können Sie aus der letzten Tabellenspalte (Seite 14) ersehen. Verbogene Nadeln und solche mit beschädigter Spitze dürfen nicht benutzt werden.

Wie wird eine Nadel ausgewechselt?

Stellen Sie zunächst die Nadelstange mit der Stopmatic auf den höchsten Punkt und senken Sie den Nähfuß.

Jetzt ist die Nadelhalteschraube \circ eine halbe Umdrehung \curvearrowright zu lösen und die alte Nadel nach unten herauszuziehen. Beim Einsetzen der neuen Nadel müssen Sie darauf achten, daß die flache Kolben-seite nach hinten zeigt, bzw. die lange durchgehende Fadenrille der Nadel Ihnen zugewandt ist. Schieben Sie die Nadel dann von unten her senkrecht in den Nadelkanal ein, und zwar so weit, bis Sie einen festen Anschlag verspüren. Ziehen Sie zum Schluß die Nadelhalte-schraube \circ \curvearrowleft wieder gut an.

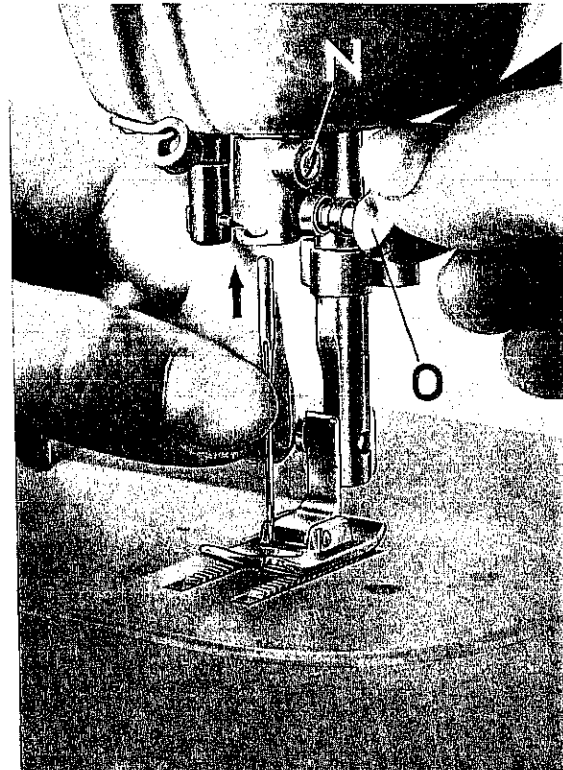

R 6798

So fädelt man den Oberfaden ein

Stecken Sie Ihre Garnrolle auf den Stift 1, der vorher hochzuklappen ist. Führen Sie das Fadenende durch die Bohrung des Zapfens 2, dann über die Öse 3 hin zur Fadenführung 4. Wie der Faden durch die beiden Bohrungen der Fadenführung 4 gefädelt wird, zeigt das ganzseitige Foto.

Nach der nebenstehenden Zeichnung ist jetzt der Faden zwischen zwei Scheiben der Oberfadenspannung 5 einzuziehen. Ziehen Sie bitte den Faden mit einem leichten Ruck weit nach rechts, damit er sich richtig in den Führungsschlitz und unter die Fadenanzugsfeder legt. Man hält den von der Garnrolle kommenden Faden dabei auf dem Armverschlußdeckel fest.

Nun müssen Sie das Fadenende von rechts nach links durch eine Bohrung des in der höchsten Stellung befindlichen Fadenhebels 6 fädeln, es anschließend in die beiden Fadenführungsösen 7 und 8 des Kopfdeckels und schließlich in den Schlitz des Nadelhalters 9 einziehen.

Zum Schluß ist der Faden in Nährichtung, also von vorn nach hinten, durch das Nadelöhr zu fädeln. Diese Arbeit nimmt Ihnen der eingebaute Nadeleinfädler ab.

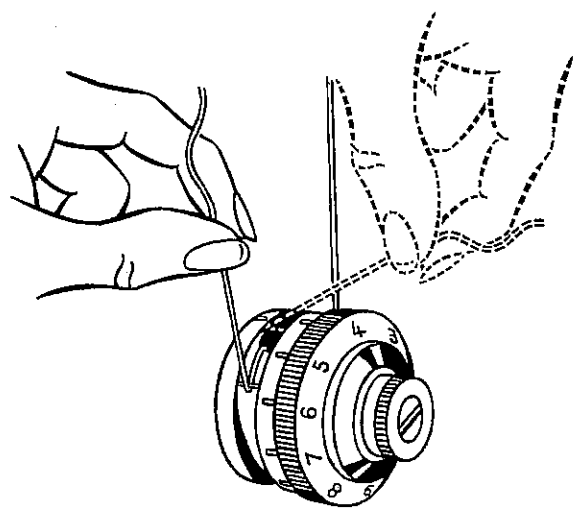

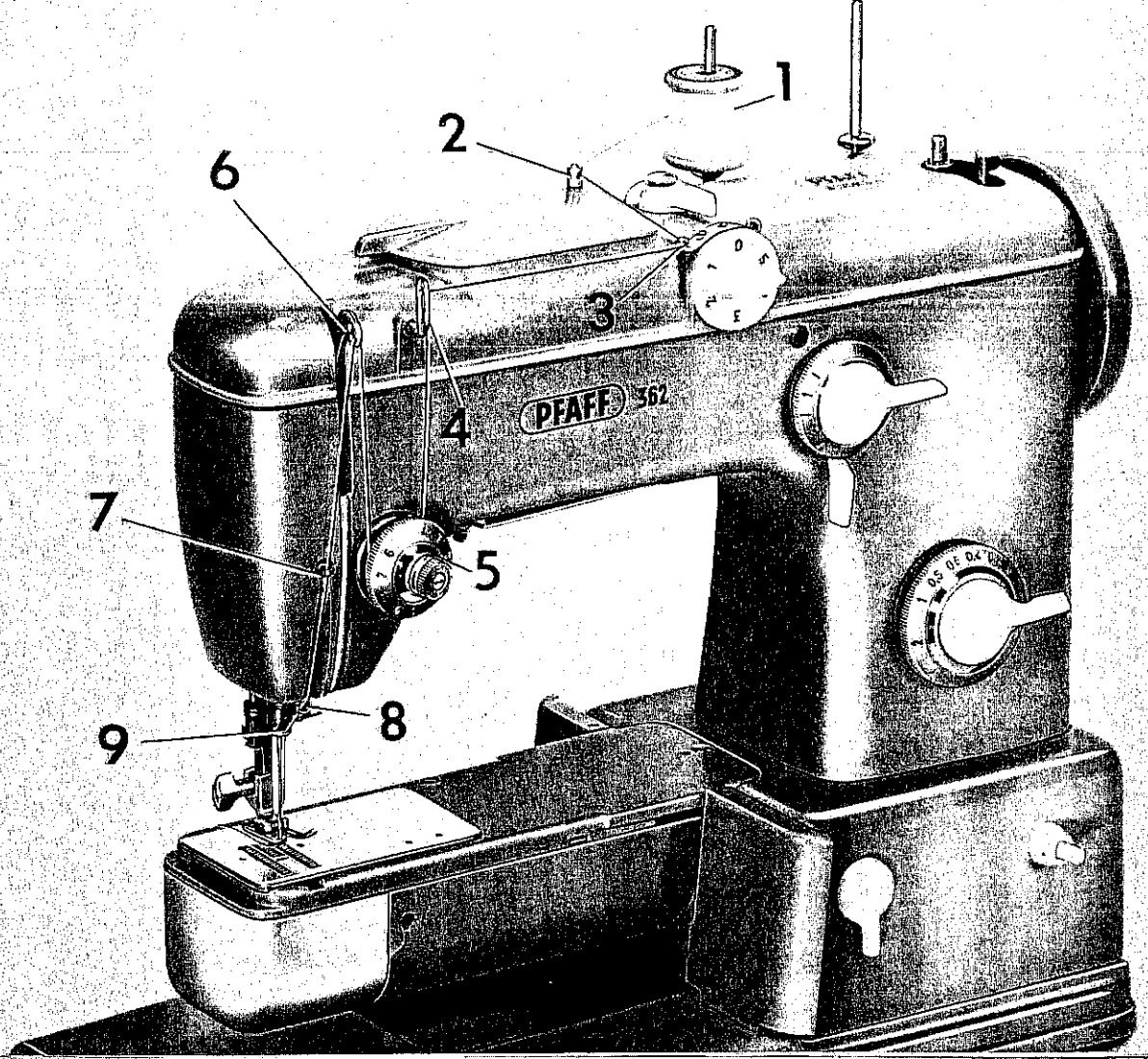

R 8135 A

Denkbar einfach ist die Handhabung des Nadeleinfädlers

Bringen Sie zunächst die Nadel mit der Stopmatic in die richtige angehobene Stellung. (Diese ist vorhanden, wenn der aufwärtsgehende Fadenhebel etwa 4 mm unter der höchsten Stellung steht, wie es auf Seite 5 angegeben ist.) Senken Sie nun den Lüfterhebel und

- ① drücken Sie mit der linken Hand die Einfädlertaste nach unten, bis der Einfädler ganz eingeschwenkt ist. Taste in dieser Stellung festhalten.
- ② Zunächst muß das Fadenende von links her um den kleinen Kugelstift herumgeleitet werden, bevor man es locker hinter den Widerhaken des Nadeleinfädlers legt.
- ③ Lassen Sie jetzt den Druck auf die Einfädlertaste ein wenig nach, damit der Widerhaken den Oberfaden beim Zurückschwenken des Einfädlers mit durch das Nadelöhr ziehen kann.
- ④ Durch einen kurzen Gegendruck auf die Taste hängt sich die Fadenschlinge aus dem Häkchen aus, so daß Sie das Fadenende jetzt von Hand ganz durchziehen können. Taste zum Schluß loslassen.

DR 086

1

R 8013

2

R 8009

3

R 8010

4

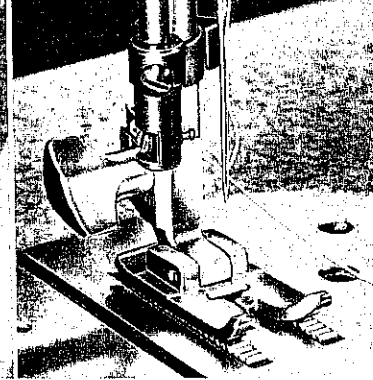
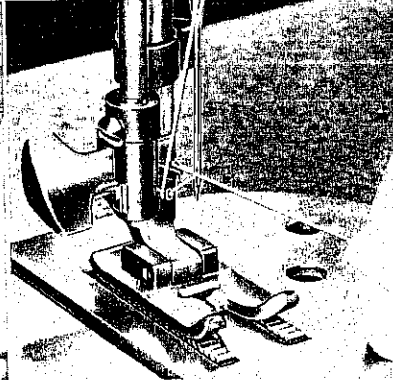
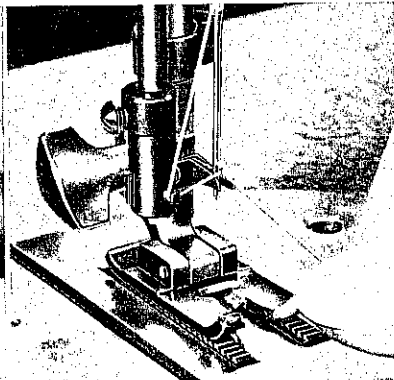

Sie können sich aber auch nach einiger Übung der einfachen Methode bedienen:

Hierzu wird zunächst der Einfädler wie üblich durch Niederdrücken der Einfädler-taste zur Nadel geschwenkt. Dann brauchen Sie nur den Oberfaden – etwa 1 cm vor seinem Ende – von rechts her hinter den Widerhaken *w* zu legen und die Taste wieder langsam zurückgehen zu lassen. Der Haken *w* zieht nun das Fadenende durch das Nadelöhr.

Da sich der Fadenhebel beim Einfädelvorgang fast auf dem höchsten Punkt befindet, genügt es, das Fadenende nur 5 bis 6 cm am Nadelöhr überstehen zu lassen.

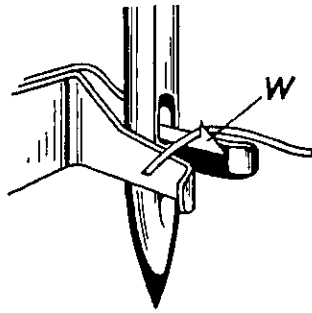
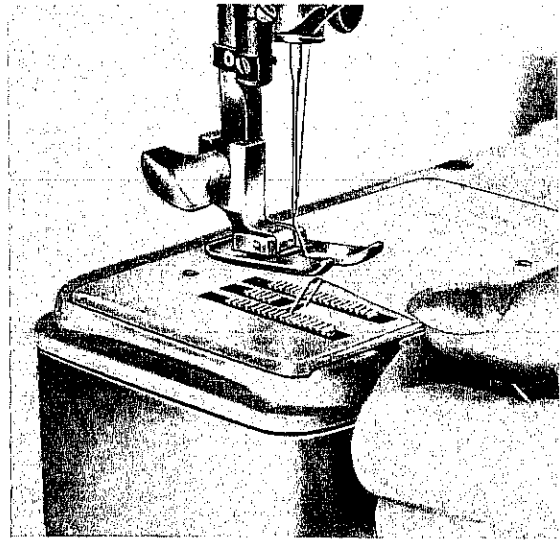

Um den Unterfaden heraufzuholen,



sind folgende Handgriffe erforderlich:

Halten Sie mit der linken Hand das Oberfadenende mäßig gestrafft. Drehen Sie nun das Handrad in Laufrichtung, bis die Nadel einmal nach unten und dann wieder nach oben gegangen ist. Der Fadenhebel muß aber seine höchste Stellung wieder erreicht haben. Wenn Sie jetzt leicht am Oberfadenende ziehen, kommt der Unterfaden als Schlinge aus dem Stichloch heraus. Beide Fadenenden legen Sie dann unter dem Nähfuß nach hinten, bevor Sie das Nähgut einführen.

R 8150

Eine richtig gewählte Fadenspannung

ist Voraussetzung für guteingezogene Stiche mit einwandfreier Verschlingung des Ober- und Unterfadens in Stoffmitte.

Wie eine saubere Naht bei vorschriftsmäßig regulierter Fadenspannung aussieht, zeigt Darstellung III.

In Darstellung I liegt die Fadenverschlingung auf der Stoffunterseite.

Ursache: Oberfadenspannung zu lose oder Unterfadenspannung zu fest.

In Darstellung II dagegen liegt die Fadenverschlingung auf der Stoffoberseite.

Ursache: Oberfadenspannung zu fest oder Unterfadenspannung zu lose. ▼

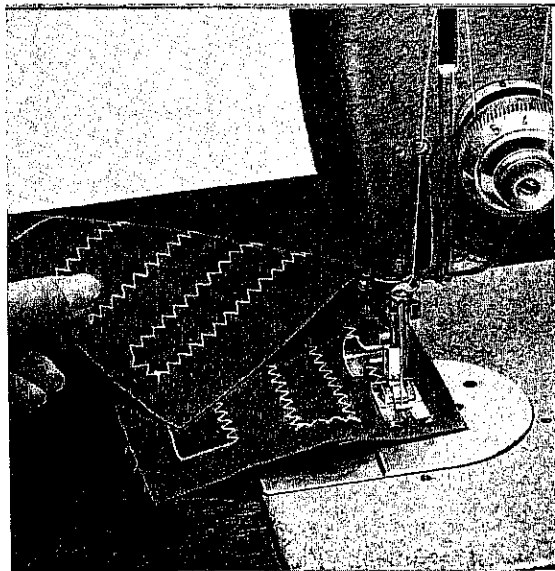

▲ Um die Fadenspannung zu überprüfen, nähen Sie am besten auf einem Probeläppchen aus mittelfestem Stoff einige Gerad- und Zickzacknähte. Sind dann die einzelnen Geradstiche – wie aus Darstellung III ersichtlich – auf beiden Stoffseiten gut eingezogen, ist die Fadenspannung richtig. Die sicherste Kontrolle führen Sie beim Zickzacknähen durch. Wenn die Zickzacknaht auf der Stoffober- und -unterseite gleichbreit liegt, also die Fadenverschlingung jeweils in den Spitzen des Zickzacks stattfindet, ist die Fadenspannung einwandfrei.

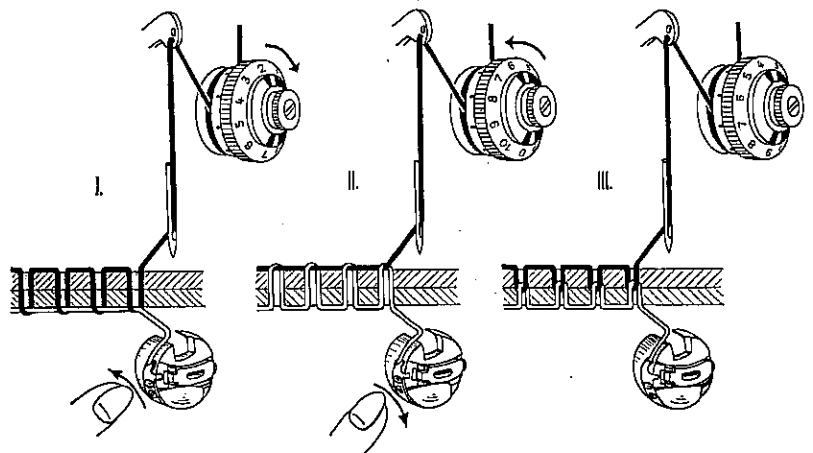

Wie regulieren Sie die Fadenspannung?

Beginnen Sie zweckmäßig mit der **Unterfadenspannung**, die dann – einmal auf ein mittleres Spannungsmaß eingestellt – für alle normalen Näharbeiten nicht mehr verändert zu werden braucht. Sie wird an der geriffelten Schraube der Spulenkapsel mit der Daumenkuppe reguliert, und zwar:

Links-drehung ← – losere Spannung
 Rechts-drehung → – festere Spannung

Als Anhaltspunkt gilt:

Spulenkapsel mit gefüllter Spule am Fadenende frei aufhängen. Sie darf nicht aus eigener Schwere herabsinken, muß aber bei leichten ruckartigen Aufwärtsbewegungen der Hand stufenweise niedersinken. Riffelschraube nicht zu weit nach links drehen, da sie sonst herausfällt. Wählen Sie zum Zierstichnähen eine etwas festere Unterfadenspannung, damit die Raupennaht auf der Stoffoberseite immer sauber aussieht.

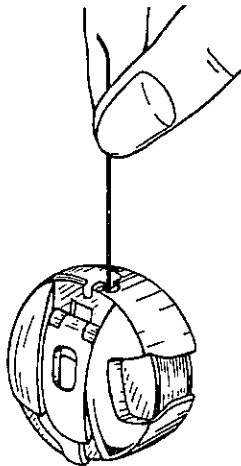
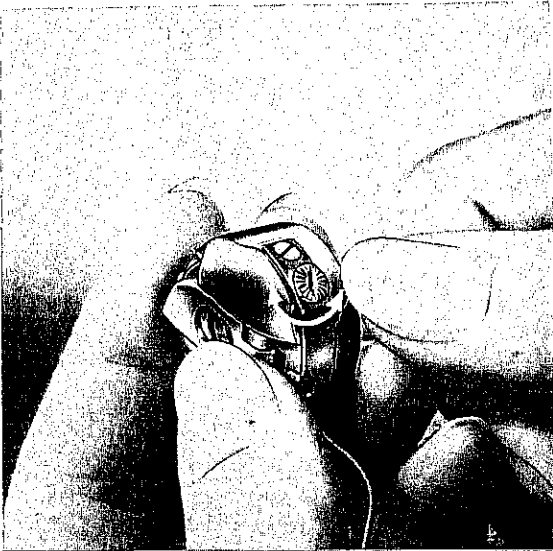
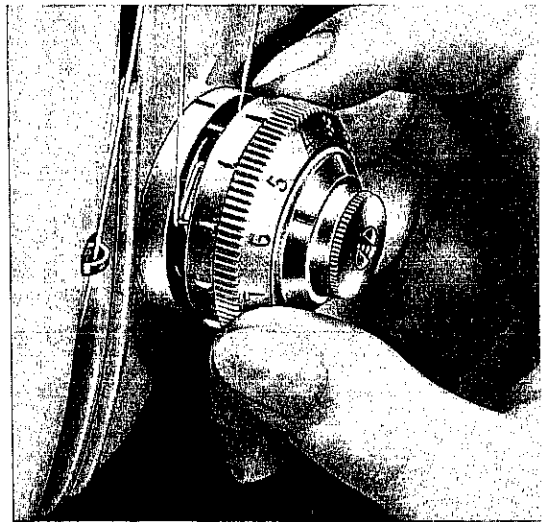

R 8029

21

Regulieren Sie jetzt das endgültige Aussehen der Naht an der **Oberfadenspannung**, und zwar:

Links-drehung ← – losere Spannung
 Rechts-drehung → – festere Spannung.

Die Oberfadenspannung ist so abgestimmt, daß Sie mit einer Umdrehung der Spannungsscheibe den gesamten Spannungsbereich erfassen, vom losen Fadendurchgang bis zum Klemmen des Fadens. Sie können sich daher bei Spannungswechsel immer nach den Zahlen der Skala richten, um das alte Spannungsmaß wiederzufinden. Eine Veränderung der Spannung ist nur in wenigen Fällen notwendig. Die Normaleinstellung liegt etwa zwischen den Zahlen 3 und 5. Die Oberfadenspannung hat eine Zwischenscheibe für Zweinadelarbeiten.

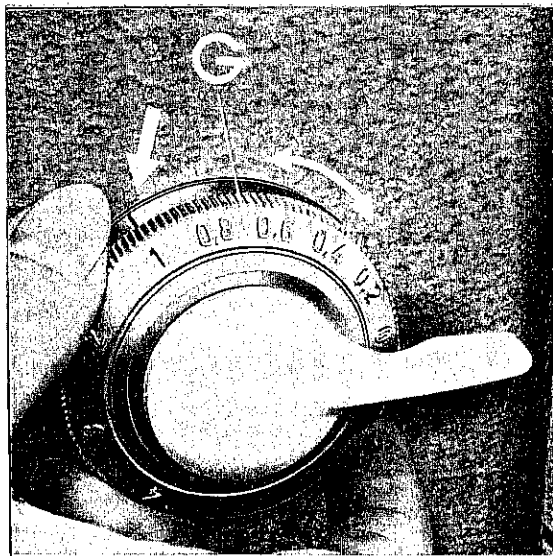

R 7996

So wird die Stichlänge eingestellt

- ◀ Die Rändelscheibe **G** der Stichlängen-Einstellvorrichtung besitzt eine Skala, die so unterteilt ist, daß der Einstellbereich von 0 bis 1 dem von 1 bis 4 entspricht. Dadurch kann eine einwandfreie Feinregulierung für die dicht beieinanderliegenden Stiche (Raupennaht) erzielt werden. Die Ziffern der Skala geben die Stichlänge in mm an.

Wollen Sie eine bestimmte Stichlänge einstellen, so brauchen Sie nur die Einstellscheibe **G** zu verdrehen, bis die betreffende Ziffer der Skala an der Gehäusemarkierung (siehe Pfeil!) steht. Sie können aber auch die Stichlänge nach Augenmaß regulieren. Die Raupennaht-Einstellung liegt etwa bei 0,2. Sie richtet sich nach Art des Stoffes und Stärke des Fadens.

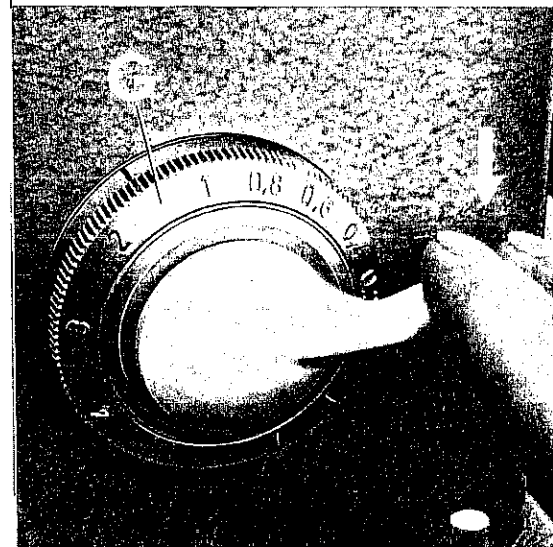

R 7998

Wie wird rückwärts genäht?

- ◀ Um kurzzeitig rückwärts zu nähen, etwa zum Verheften am Anfang oder Ende einer Naht, so brauchen Sie nur den federnden Tasthebel niederzudrücken. Wenn Sie ihn loslassen, stellt sich der Vorwärtsstich von selbst wieder ein. Dieses Verfahren eignet sich vor allem auch zum Überstopfen von Rissen mit dem normalen Nähfuß. Durch rhythmisches Niederdrücken und Loslassen des Tasthebels und geringer Seitwärtsbewegung des Nähgutes legt sich Naht neben Naht. Der Rückwärtsstich entspricht etwa der jeweils eingestellten Vorwärtsstichlänge.

Wollen Sie aber eine längere Naht rückwärts nähen, so brauchen Sie nur die Einstellscheibe **G** über die „0“-Markierung hinaus auf einen der beiden Teilstriche zu drehen.

Strichmarkierung 1 = feiner Rückwärtsstich
Strichmarkierung 2 = grober Rückwärtsstich

Sie können dadurch konstant rückwärts nähen. Ein Niederdrücken des Tasthebels ist nicht erforderlich. ▶

Das Versenken des Transporteurs

ist besonders beim Stopfen mit dem Vibrator, beim Sticken und beim Annähen von Knöpfen erforderlich.

- ① Drehen Sie den Hebelgriff im Uhrzeigersinn nach vorn, so sinkt der Transporteur unter die Stichplattenoberfläche. Der selbsttätige Nähguttransport ist dadurch ausgeschaltet.

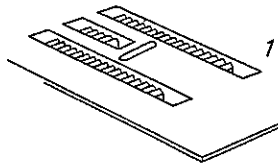

- ② Sobald Sie den Hebelgriff in die Normalstellung  zurückbewegen, wird der Transport wieder wirksam. Meistens vernehmen Sie dabei ein Einschnappgeräusch.

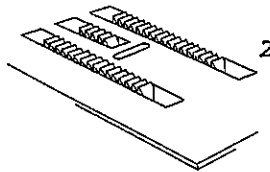

23

R 8160

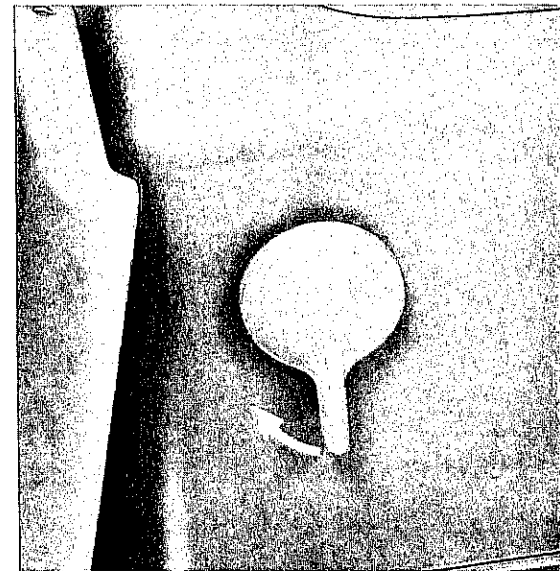
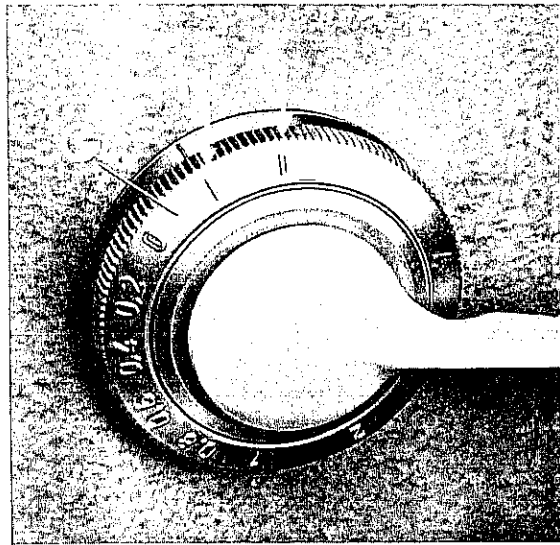

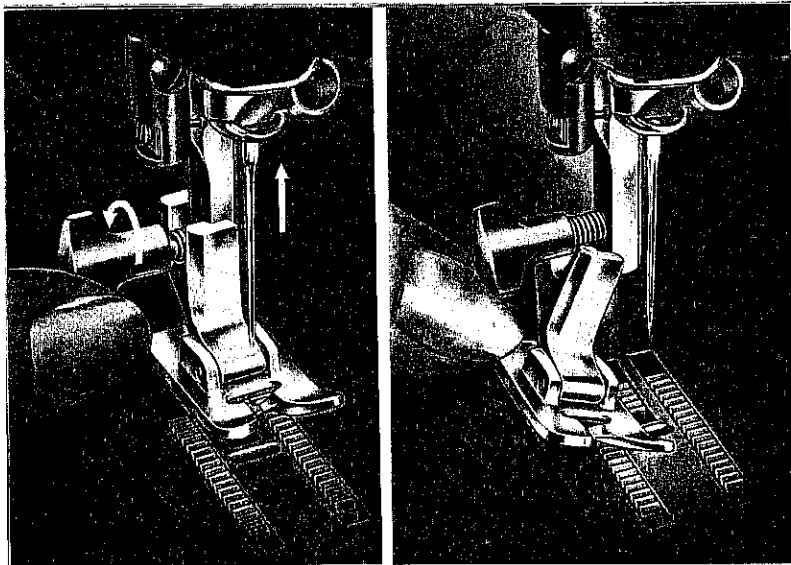

R 7086

Zum Auswechseln des Nähfußes

ist die Stoffdrückerstange anzuheben und die Nadel mit der Stopmatic nach oben zu bringen. Nun müssen Sie die Nähfuß-Befestigungsschraube linksherum mehrere Umdrehungen lösen, bis sich der Nähfuß seitlich aus der Führung herauskippen und schräg nach unten entnehmen läßt. Den zur gewünschten Näharbeit erforderlichen Fuß setzen Sie sinngemäß in umgekehrter Reihenfolge wieder ein und ziehen die Griffschraube gut fest.



R 7085

Der Stopfuß und der Vibrator

Der Stopfuß Nr. 53670 wird wie oben beschrieben angeschraubt. Zum Stopfen ist der Transporteur zu versenken und der Lüfterhebel in die unterste Stellung zu bringen. Der Vibrator bewegt nun die Stoffdrückerstange mit dem Stopfuß auf- und abwärts, so daß der Stoff beim Einstechen der Nadel niedergehalten wird. Wenn die Nadel außerhalb des Stoffes steht, können Sie das Stopfgut in freier Führung unter dem Fuß bewegen, wobei Sie den Stoff bitte mit beiden Händen leicht straff halten. (Nur bei feinen Geweben ist es zu empfehlen, den Stoff in einen Stopfrahmen zu spannen.) ►

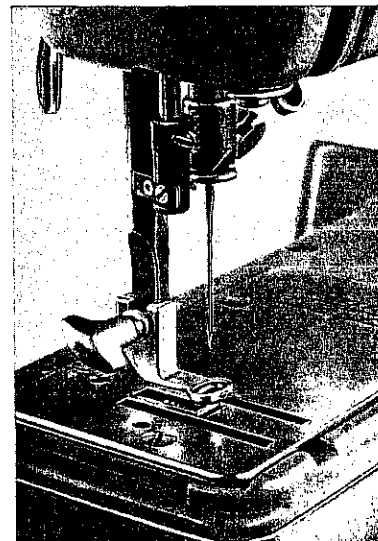

DR 083

Ölen, eine wichtige Angelegenheit,

denn lange Lebensdauer, ruhiger Lauf und einwandfreie Funktion Ihrer Nähmaschine sind weitestgehend davon abhängig.

Verwenden Sie bitte nur das vorgeschriebene Pfaff-Nähmaschinenöl, keinesfalls pflanzliche oder tierische Öle.

Grundsätzlich gilt, daß die Lagerstellen aller gleitenden und rotierenden Teile der regelmäßigen Schmierung bedürfen. Ölen Sie bitte nach einem bestimmten System. Es empfiehlt sich, am Unterarm zu beginnen. Nehmen Sie hierzu die Stichplatte ab. Die hauptsächlichsten Östellen sind durch Pfeile gekennzeichnet.

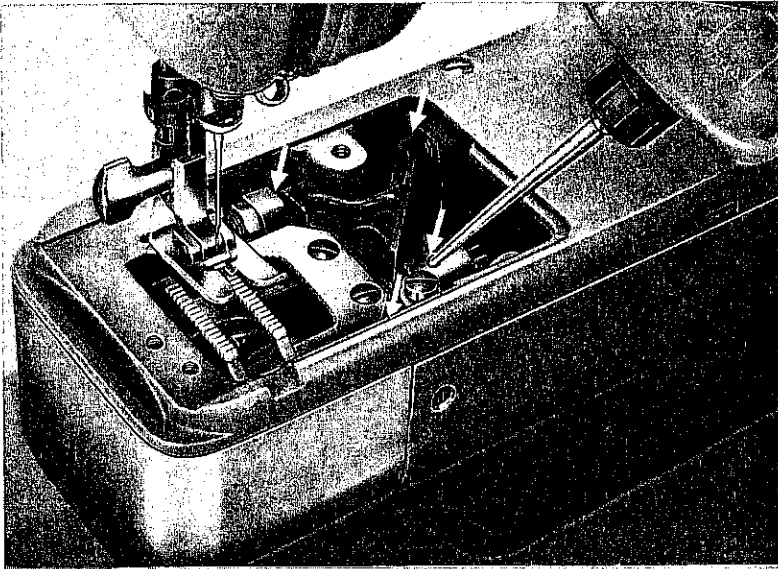
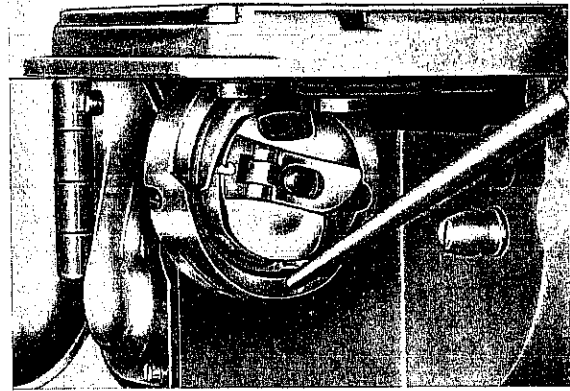

▲
Mit als wichtigste Östelle gilt der Greifer. Geben Sie daher an jedem Nähtag einen Tropfen Öl in die Laufbahn der Unterkapsel; denn eine trockene Lauffläche führt zu hohem Verschleiß.

Vergessen Sie nicht die beiden Östellen für den Greiferantrieb. Sie befinden sich hinter dem Nähfuß.

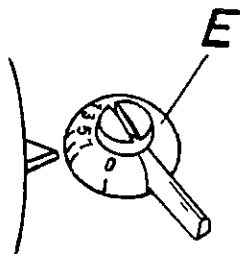
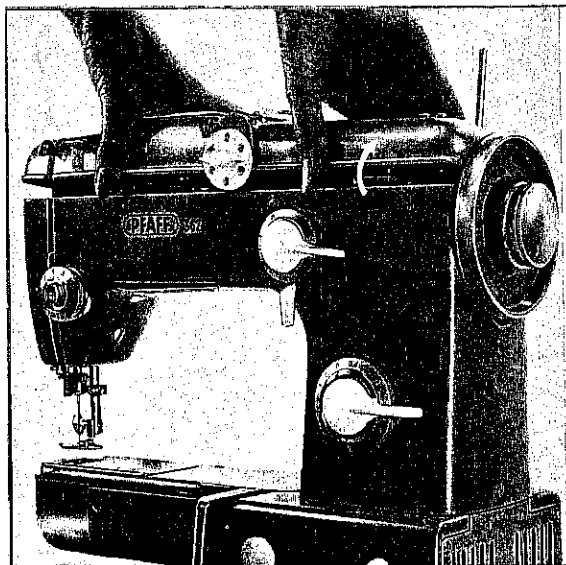

Die Ölstellen des Armes und des Kopfes sind bei abgenommenem Armdeckel mühelos zu erreichen, so daß ein zweckmäßiges und sparsames Ölen möglich ist. In fast allen Fällen genügen 1-2 Tropfen. Jede überflüssige Ölmenge beschmutzt das Nähgut und kann in Verbindung mit dem Nähstaub zu Schwergang der Maschine führen. Stellen Sie vor dem Abnehmen des Armdeckels den Hebel E auf die Markierung zwischen 5 und 7. Der Armdeckel läßt sich leicht nach oben abziehen, wenn Sie ihn zunächst nach hinten kanten.

R 8460

R 8155 A

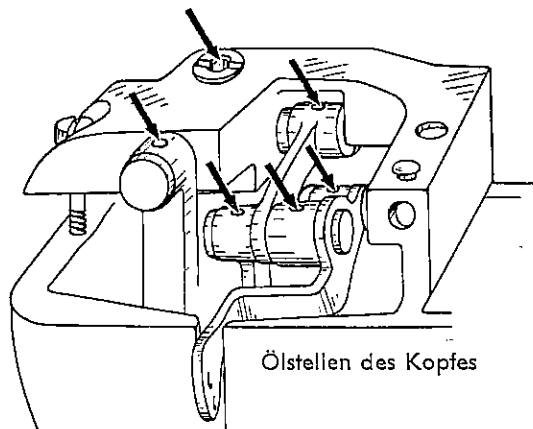

Ölstellen des Kopfes

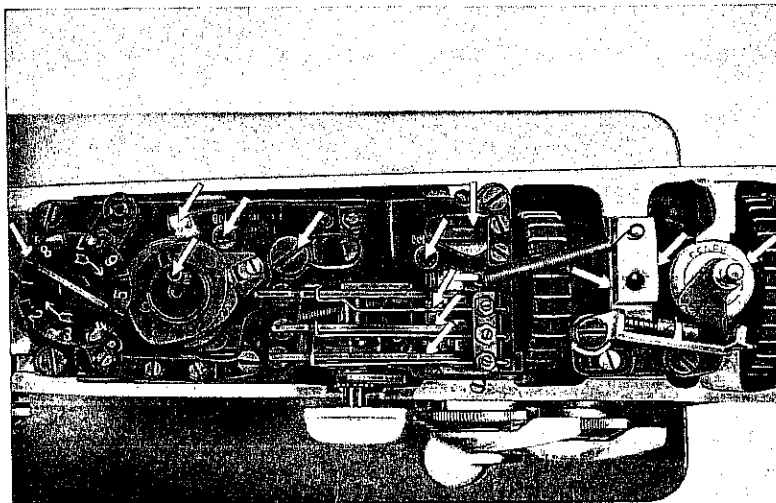

Zur regelmäßigen Pflege gehört,

daß Sie von Zeit zu Zeit die Stichplatte abnehmen und mit dem Staubpinsel den Raum um den Transporteur von dort angesammelten Flusen reinigen.

Achten Sie vor allem darauf, ob sich zwischen den Transporteurstegen Nähstaubteile in gepreßter Form festgesetzt haben. Sie beeinträchtigen die exakte Arbeit des Transporteurs und führen zu verstärktem Nähgeräusch. Entfernen Sie deshalb diese Rückstände mit einem zugespitzten Hölzchen und schrauben Sie abschließend die Stichplatte wieder auf.



R 8237

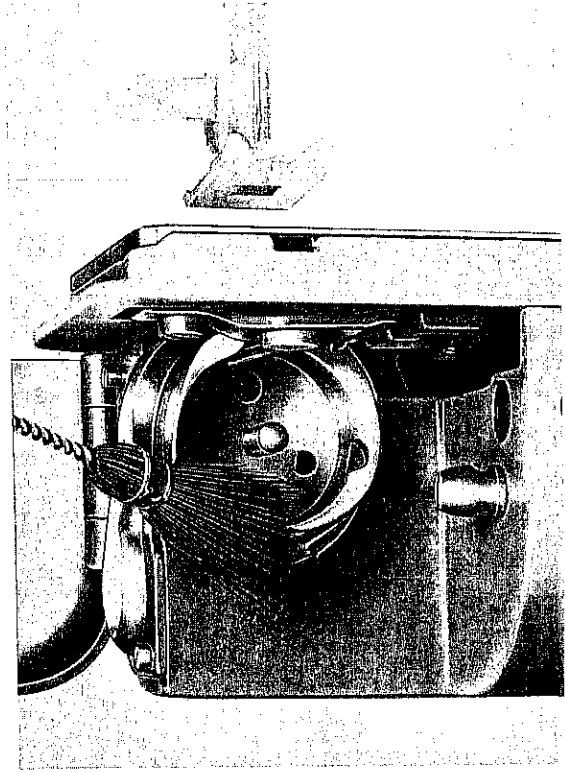
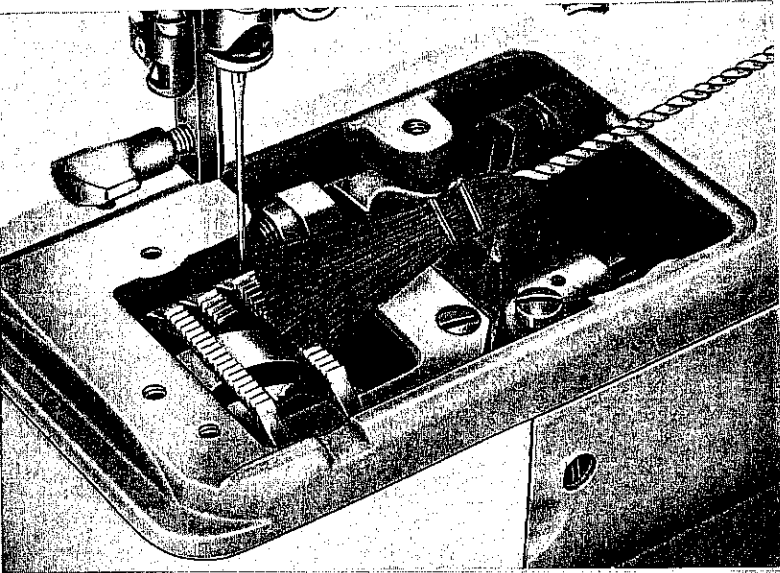

Auch den Greiferraum sollten Sie öfters von abgelagerten Nähstaubteilen befreien. Öffnen Sie hierzu die Armverschlußklappe und entnehmen Sie die Spulenkapsel samt Spule. ▲

Eine gründliche Reinigung, bei der alle Lagerstellen mit Petroleum durchgespült und wieder frisch geölt werden, sollten Sie im Rahmen einer Inspektion dem Pfaff-Mechaniker überlassen.

Einige Hinweise zur Lichtanlage

Das im Oberarmausschnitt eingebaute Nählicht (15 Watt) ist nach unten durch ein Schutzgitter gesichert. Muß die Lampe ausgewechselt werden, so läßt sich das Schutzgitter samt Lampenfassung nach unten ausschwenken.

Auswechseln der Glühlampe

Bitte auf die Netzspannung achten!

Lampe in die Fassung eindrücken, kurz nach links drehen und herausziehen. Neue Pfaff-Glühlampe so einführen, daß die beiden Führungsstifte in den Schlitz der Fassung gleiten können. Glühlampe wieder in die Fassung eindrücken und nach rechts drehen. Schutzgitter hochklappen.

R 8066 B



R 8067 B



R 6160 A

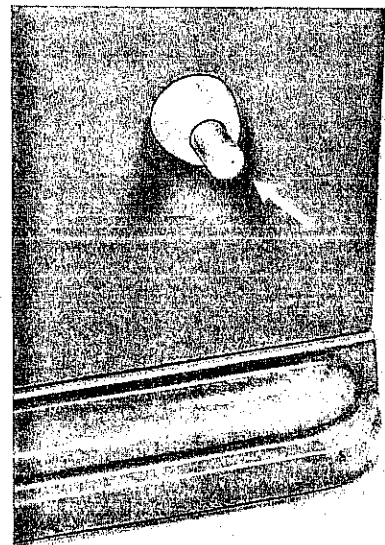

Ein besonderes Lichtkabel ist nicht erforderlich.

Sobald Sie das Netzkabel angeschlossen haben, läßt sich das Nählicht mit dem Knopfschalter auf der Vorderseite des Maschinensockels einschalten. ▶

Eine größere Arbeitsfläche

Mit wenigen Handgriffen können Sie Ihre Pfaff-Automatic für alle normalen Näh- und Verzierarbeiten in eine Flachnämaschine verwandeln. Dadurch wird eine größere Auflagefläche für das Nähgut geschaffen.

Hierzu muß die Nähplatte etwas angehoben und so weit wie möglich nach links gezogen werden, bis das senkrechte Plattenteil ganz gestreckt ist. Die Nähplatte läßt sich dann in Höhe der Stichplatte leicht einrasten. Das Abklappen erfolgt in umgekehrter Reihenfolge.

Zur leichteren Verarbeitung größerer Arbeitsstücke kann die Nähplatte durch Anschrauben der seitlich im Koffer untergebrachten Verlängerung ergänzt werden. Tragstütze nach links ausschwenken.

R 6085

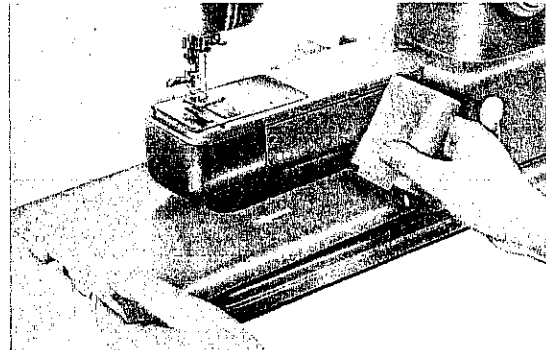

R 6084

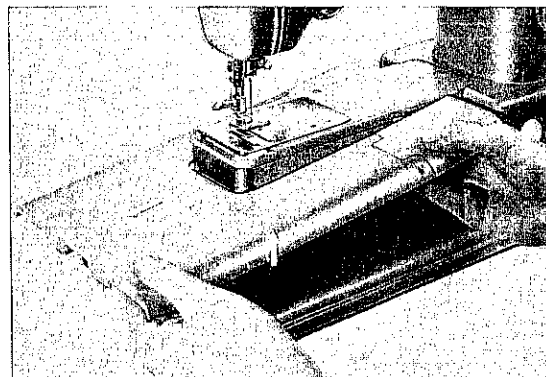

R 6083

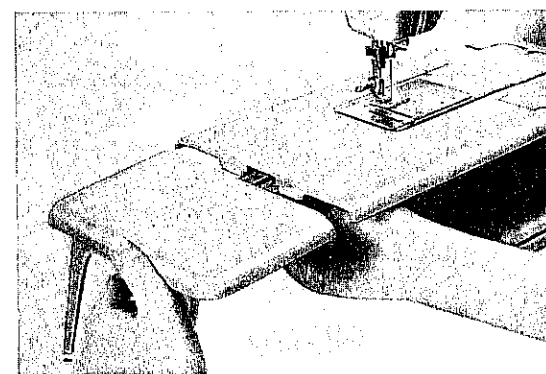

Wie man Störungen beseitigt

1. Die Maschine läßt Stiche aus

Ursache:

Die Nadel ist nicht richtig eingesetzt.

Es ist eine falsche Nadel eingesetzt.

Die Nadel ist verbogen.

Die Maschine ist nicht richtig eingefädelt.

Die Nadel ist für das Garn zu fein oder zu dick.

Abhilfe:

Die Nadel soll bis zum Anschlag hochgeschoben werden.
Die lange Rille muß zum Nähenden zeigen.

Das richtige Nadelsystem ist auf der Stichplatte eingeschlagen.
(Zum normalen Nähen System 130R verwenden!)

Neue Nadel einsetzen.

Den Einfädelweg nach Seite 16/17 überprüfen und berichtigen.

Nadel nach der Nadel- und Garntabelle auswählen.

2. Der Oberfaden reißt

Ursache:

Aus vorgenannten Gründen.

Bei zu starker Fadenspannung.

Bei schlechtem oder knotigem Garn oder bei solchem, das durch lange Lagerung zu trocken geworden ist.

Bei trockener Greiferlaufbahn oder wenn Fadenreste in der Bahn sind.

Der Stichlochrand in der Stichplatte ist scharf.

Abhilfe:

Siehe unter 1.

Ober- und Unterfadenspannung richtig regulieren.

Nur gutes Maschinen-Obergarn oder Nähseide verwenden.

Greiferlaufbahn ölen und reinigen.

Stichloch mit feinem Schmirgelleinen auspolieren lassen.

3. Die Nadel bricht ab

Ursache:

Die Nadel ist verbogen und wird von der Greiferspitze erfaßt.

Die Nadel ist zu dünn oder das Garn zu dick.

Durch Ziehen oder Schieben des Stoffes wird die Nadel abgebogen und stößt auf die Stichplatte auf.

Die Spulenkapsel ist nicht richtig eingesetzt.

Abhilfe:

Verbogene Nadeln sofort auswechseln, bevor größerer Schaden entsteht.

Nadel- und Garntabelle beachten.

Maschine allein transportieren lassen. Nähgut nur leicht führen.

Beim Einrasten der Spulenkapsel nachdrücken, bis sie hör- und fühlbar einrastet.

4. Die Naht ist nicht gleichmäßig

Ursache:

Die Spannung wurde mangelhaft reguliert.

Zu starkes, knotiges oder hartes Garn.

Der Unterfaden ist ungleich aufgespult.

Zwischen den Oberfaden-Spannungsscheiben sitzen Fadenreste.

Abhilfe:

Ober- und Unterfadenspannung neu einstellen.

Nur einwandfreies Markengarn verwenden.

Nicht freihändig aufspulen, sondern Spulenfaden über die Spuler-Fadenspannung laufen lassen.

Lüfterhebel anheben und Fadenreste entfernen.

5. Die Maschine transportiert schlecht

Ursache:

Der Transporteur steht zu tief, die Zahnreihen kommen nicht weit genug aus der Stichplatte heraus.

Zwischen den Transporteur-Zahnreihen hat sich Nähstaub festgepreßt.

Abhilfe:

Transporteur höher stellen lassen. Normal soll während des Transportes eine volle Zahnhöhe über die Stichplatte hinausragen.

Stichplatte abnehmen, Nähstaub mit einem spitzen Hölzchen entfernen.

6. Die Maschine geht schwer

Ursache:

Die Schnurkette am Motor ist zu straff und übt dadurch einen zu starken Druck auf die Lager aus.

Bei trockener Greiferlaufbahn, oder wenn sich Fadenreste in der Bahn befinden.

Die Maschine ist durch ungeeignetes Öl verharzt.

Die Maschine läuft bei eingeschalteter Automatic schwer.

Der Spuler ist eingeschaltet und läuft mit.

Abhilfe:

Schnurkettenspannung neu einstellen lassen (auch wenn Schnurkette zu locker ist und dadurch schlägt).

Greifer-Laufbahn ölen bzw. reinigen.

Zum Ölen nur Pfaff-Nähmaschinenöl verwenden. Kein Salatöl oder Glycerin.

Vermerk auf Seite 8 unten beachten.

Spuler abstellen.

7. Die Stopmatic arbeitet nicht richtig

Ursache:

Bei Druck gegen den Lüfterhebel bewegt sich der Fadenhebel nach häufiger Betätigung der Stopmatic nicht mehr.

Der Fadenhebel schlägt bei Betätigung der Stopmatic zu hart gegen den Anschlag oder geht nicht von selbst nach oben.

Abhilfe:

In diesem Fall kann der zur Sicherheit eingebaute Thermoschalter den Stromkreis unterbrochen haben. – Warten Sie einige Minuten ab, bis sich der Motor und der Thermoschalter wieder abgekühlt haben und der Stromkreis automatisch wieder geschlossen ist.

Lassen Sie die Stopmatic von einem Fachmann richtig einstellen.

Grundregeln auf Seite 5 beachten!

Bitte beachten Sie!

Der neue Pfaff Rundlaufgreifer ist unempfindlich und normalerweise auch bei falscher Bedienung der Nähmaschine blockierungssicher.

Sollten sich dennoch Fäden in der Greiferlaufbahn verschlingen, so genügt in den meisten Fällen die Motorkraft, um den Schwergang zu beseitigen.

Wenn nötig, können Sie jedoch auch einen Tropfen Petroleum in die Greiferlaufbahn geben, das Handrad zunächst kräftig rückwärts und anschließend hin- und herbewegen.

Das Fadeneinschlagen kann jedoch grundsätzlich vermieden werden, wenn Sie die Grundregeln auf Seite 5 beherzigen.

R 7153 A

Anwendung der Nähfüße und Apparate (Einstellung siehe Seite 6 bis 8)

Einnähen von Reißverschlüssen

Einstellung:
Zickzack-Einstellscheibe A=0
Stichlagenhebel B=→
Steuerungs-Einstellscheibe C=0
Musterlängen-Einstellhebel E=0

Stecken oder heften Sie den geschlossenen Reißverschluß an der Nahtstelle unter den Stoff. Wie Sie die Näharbeit vorbereiten, richtet sich danach, ob Sie den Reißverschluß offenkantig oder verdeckt einnähen wollen. Alsdann steppen Sie von rechts – jeweils dicht an der linken Reißverschlußkante entlang – in einem Arbeitsgang eine gerade Naht, die unten durch eine Quer- oder Riegele Naht verbunden ist. Die rechte Fußkante dient dabei als Führung. ▼

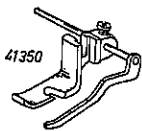

Absteppen von Kanten

Einstellung:
Zickzack-Einstellscheibe A=0 bis 4
Stichlagenhebel B=↓
Steuerungs-Einstellscheibe C=0
Musterlängen-Einstellhebel E=0

Soll eine Parallelnaht mit Gerad- oder Zickzackstich parallel zur Stoffkante gefertigt werden, so bedienen Sie sich vorteilhaft des mit der Apparateschraube zu befestigenden, verstellbaren Kantenlineals Nr. 53077 in Verbindung mit dem Kantenfuß ohne Wattierlineal. Für Nähte mit größerem Abstand ist das Kantenlineal um 180° zu drehen. (Bei eng aneinander liegenden Parallelnähten lassen Sie die rechte Fußkante an der Stoffkante oder an der vorher genähten Naht entlang laufen, benutzen also kein Kantenlineal). ▶

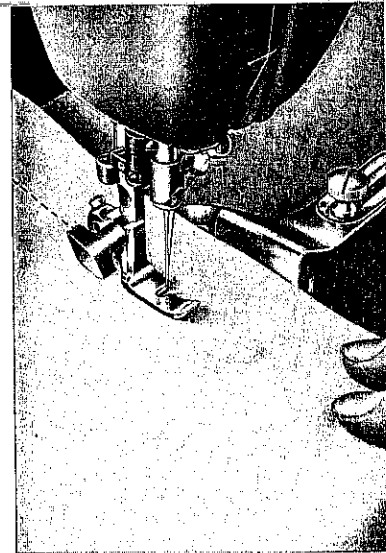

Absteppen von Wattierungen

Einstellung:
Zickzack-Einstellscheibe A=0 oder 2
Stichlagenhebel B=↓
Steuerungs-Einstellscheibe C=0
Musterlängen-Einstellhebel E=0

Einwandfreie Parallelnähte über die ganze Stoff-Fläche in beliebigem Abstand und Winkel erreichen Sie mit dem Kantenfuß Nr. 41350 bei eingesetztem Wattierlineal. Das Lineal wird jeweils an der vorhergehenden Naht entlang geführt. Warmhaltehauben, Hausschuhe, Sitzpolster, Kinderwagen- und Puppenwagen-Steppdecken sind einige Anwendungsbeispiele. ▶

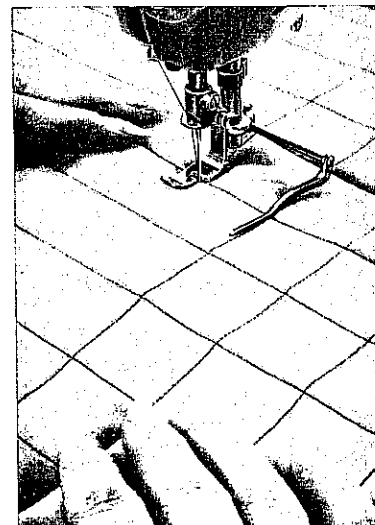
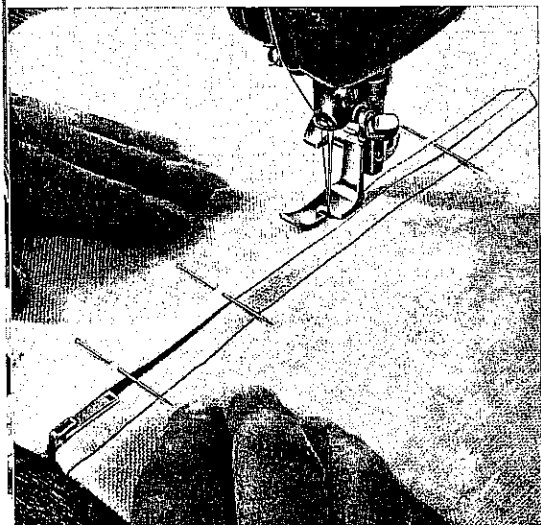

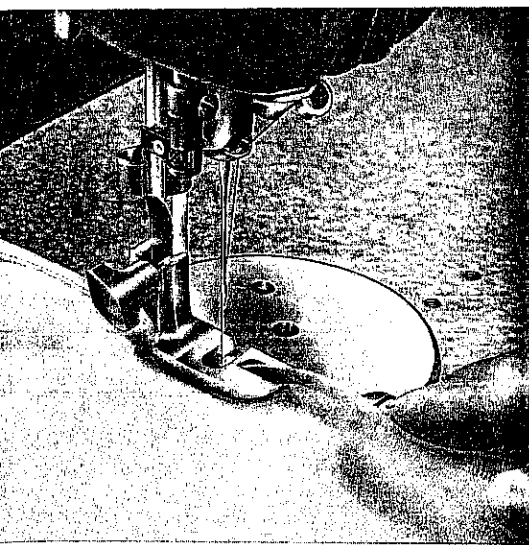

R 7171

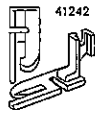

Kappen

Die Kappnaht dient zur haltbaren Verbindung zweier Stoffteile. Es sind allerdings zwei Arbeitsgänge erforderlich.

Einstellung:

Zickzack-Einstellscheibe A=0 oder 2, Stichlagenhebel B=↓

Steuerungs-Einstellscheibe C=0, Musterlängen-Einstellhebel E=0

Normalerweise wird die Kappnaht mit einfachem Geradstich genäht. Nur bei elastischen Stoffen empfiehlt sich das Nähen mit schmalen Zickzackstich.

◀ Erste Naht:

Legen Sie die zu verbindenden Stoffteile links auf links so aufeinander, daß der untere Stoffrand etwa 4 mm vorsteht. Führen Sie dann beide Stoffteile – wie die Abbildung zeigt – in den Kapperausschnitt ein und nähen Sie den unteren Stoffrand einfach umgelegt auf. Führen Sie das Nähgut aber so, daß der untere Kantenvorstoß keinesfalls doppelt umgelegt wird.

Zweite Naht:

Jetzt müssen zunächst die beiden Seiten auseinandergeklappt werden. Den hochstehenden Nahtwulst führen Sie dann nochmals in den Kapper ein und nähen ihn nach links um. Achten Sie darauf, daß die zweite Naht ebenfalls dicht an der Kante liegt ohne von ihr abzurutschen.

Damit Sie auch Kappnähte mit dem Zickzackstich nähen können, besitzt der Kapper ein ovales Stichloch.

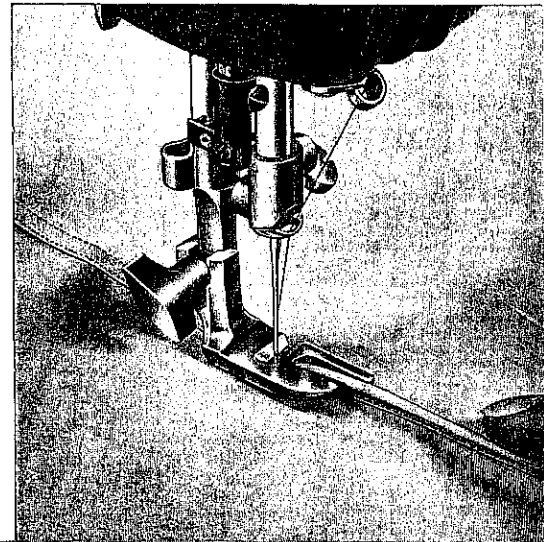

35

R 7154

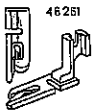

Rollsaum

Einstellung:

Zickzack-Einstellscheibe A=2 bis 4
 Stichlagenhebel B=↓
 Steuerungs-Einstellscheibe C=0
 Musterlängen-Einstellhebel E=0

Besonders in dünnen und zarten Geweben bildet der Rollsaum einen effektvollen Kantenabschluß. Der eingerollte Saum bleibt glatt, wenn Sie die Fadenspannung etwas schwächer wählen und den Zickzackstich auf etwa 2 bis 3 mm begrenzen. Bei Trikotstoffen dagegen müssen Sie die Spannung verstärken und den breitesten Zickzackstich einstellen. Sie erzielen dadurch einen gewellten Rollsaum. ▼

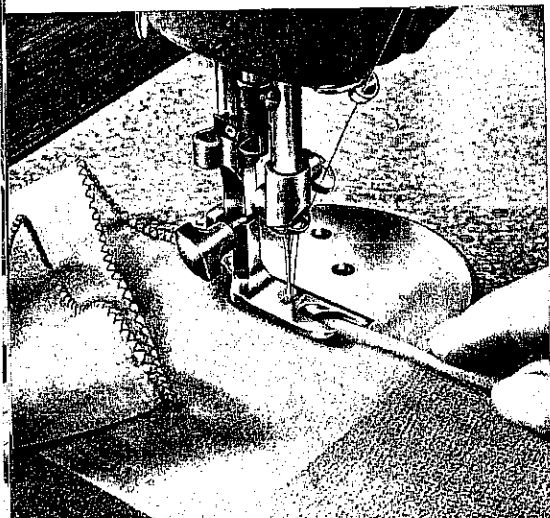

R 7375

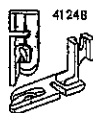

Säumen

Einstellung:

Zickzack-Einstellscheibe A=0 oder 2 bis 4
 Stichlagenhebel B=↓
 Steuerungs-Einstellscheibe C=0
 Musterlängen-Einstellhebel E=0

Um gleichmäßige Kantenabschlüsse herzustellen, erweist sich der Säumer als unentbehrlich. Je nach Art des Nähgutes können Sie mit Gerad- oder Zickzackstich säumen. Schneiden Sie zu Beginn eine kleine Ecke ab, damit sich der Stoff leichter in die Säumer-schnecke einführen läßt. Führen Sie das Nähgut so, daß der Stoffrand gerade an der linken Säumerkante Anschlag hat und nicht zuviel Stoff in die Schnecke einläuft. Andererseits darf der Stoff aber auch nicht aus der Säumerschnecke herauslaufen, weil der doppelte Umschlag dadurch in Frage gestellt ist und die ausgefranste Kante sichtbar wird.

Unschöne Zipfel am Ende des Saumes vermeiden Sie, wenn Sie den Stoff einige Zentimeter vor Schluß durch Fingerdruck links neben der Naht entsprechend abbremsen. ▶

R 6083

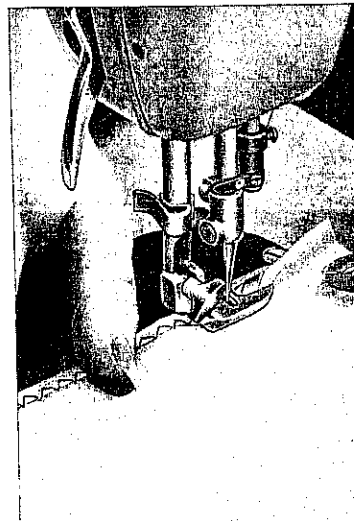
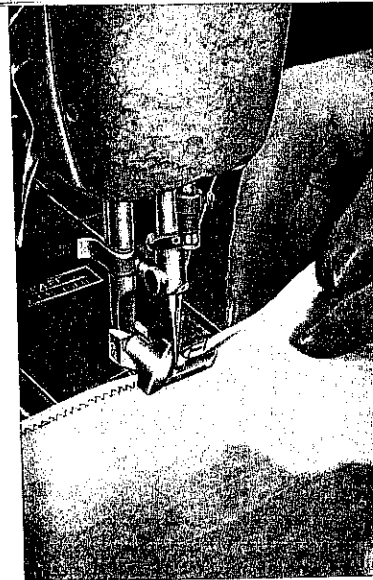

R 5915

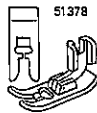
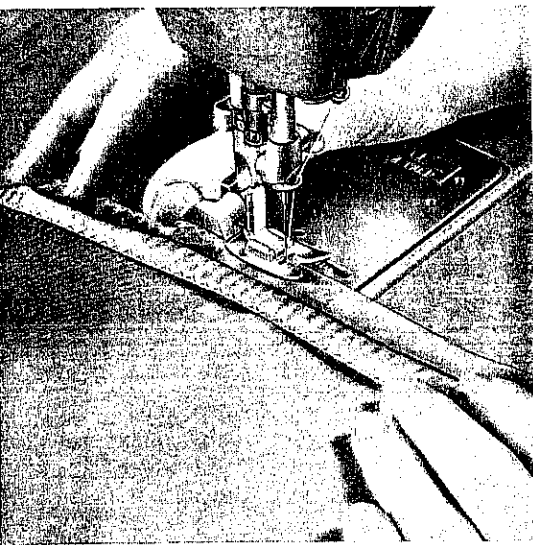

Versäubern von Schnittkanten

Einstellung:

Zickzack-Einstellscheibe A=2 bis 4, Stichlagenhebel B=↓
Steuerungs-Einstellscheibe C=0, Musterlängen-Einstellhebel E=0

- ◀ Um zu verhindern, daß verdeckte Schnittkanten ausfransen, bedienen Sie sich der einfachsten Methode zur Herstellung von Kantenabschlüssen. Nähen Sie die Schnittkante bei normaler Fadenspannung und größerer Stichlänge mit dem breitesten Zickzackstich so ab, daß die Nadel einmal in den Stoff und einmal dicht neben der Stoffkante ins Leere sticht. Wenn Sie einen exakten Zuschnitt wählen, können Sie die Schnittkante bei gewissen Teilarbeiten schon vor dem Zusammennähen der Bahnen versäubern. Das Nähgut läßt sich dann leichter führen.

R 6070

R 7169



Aneinanderstoßen von Stoffteilen

Einstellung:

Zickzack-Einstellscheibe A=3 oder 4, Stichlagenhebel B=↓
Steuerungs-Einstellscheibe C=0
Musterlängen-Einstellhebel E=0

Mit dem Zickzackstich können Sie auch zwei gleiche Stoffteile stumpf aneinanderstoßen, vorausgesetzt, daß feste Gewebekanten vorhanden sind. Diese Methode bewährt sich beispielsweise beim Erneuern schadhafter Betttücher. Schneiden Sie zunächst den beschädigten Mittelstreifen des Bettuches heraus. Bringen Sie dann die beiden Stoffteile mit den äußeren Webekanten so unter den Nähfuß, daß sich die Stoßstelle genau in der Mitte befindet und mit breiten, aber dichter beieinanderliegenden Zickzackstichen überstochen werden kann. Die Naht ist haltbar und trägt nicht auf. Die beiden äußeren Schnittkanten müssen Sie dann säumen. ▶

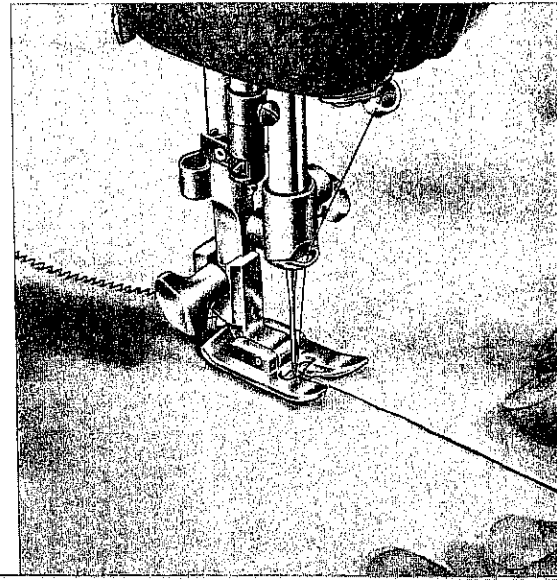

Annähen von Spitzen

Einstellung: Zickzack-Einstellscheibe A=2

Stichlagenhebel B=↓

Steuerungs-Einstellscheibe C=0

Musterlängen-Einstellhebel E=0

Diese Arbeit können Sie spielend leicht in einem Arbeitsgang vornehmen. Legen Sie zunächst die infrage kommende Stoffkante etwa 8–10 mm faden-gerade nach unten um. Bügeln Sie den Umbugg am besten aus. Jetzt wird die gerade Kante der Spitze ganz knapp über die Bugkante des Stoffes gelegt und beides so unter den Nähfuß gebracht, daß Spitze und Stoff mit schmalen Zickzackstichen bei mittlerer Stichlänge haltbar verbunden werden. Nach dem Nähen schneiden Sie auf der Rückseite den überstehenden Stoffrand dicht vor der Naht ab.

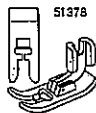

R 7161

Einnähen von Spitzen

Einstellung:

Zickzack-Einstellscheibe A=0 und 2

Stichlagenhebel B=↓

Steuerungs-Einstellscheibe C=0

Musterlängen-Einstellhebel E=0

Hierzu sind zwei Arbeitsgänge erforderlich.

Nähen Sie zuerst die Spitze an beiden Seiten mit einfachen Geradstichen auf die vorgesehene Stelle des Stoffes. Anschließend müssen Sie von der Rückseite her den Stoff in der Mitte zwischen den Nähten aufschneiden und die Enden nach links und rechts umlegen. Auch hier empfiehlt sich das Ausbügeln.

Jetzt stellen Sie einen schmalen Zickzackstich ein und überstechen bei mittlerer Stichlänge die Stoff- und Spitzenkante auf beiden Seiten, so daß eine feste und doch elastische Verbindung entsteht. Nach dem Nähen müssen Sie auch hier die losen Stoffenden auf der Rückseite dicht an der Naht abschneiden.

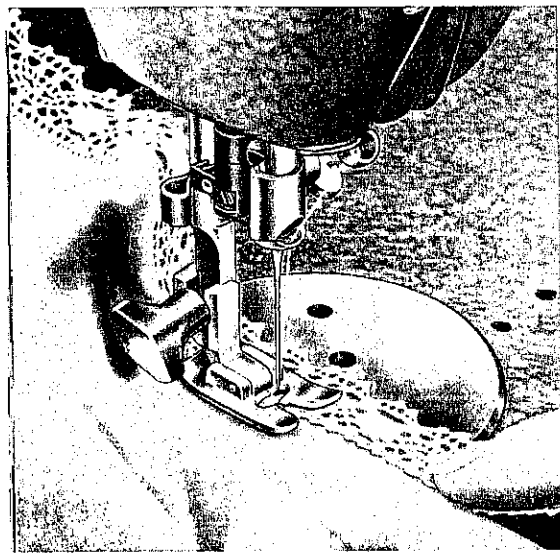
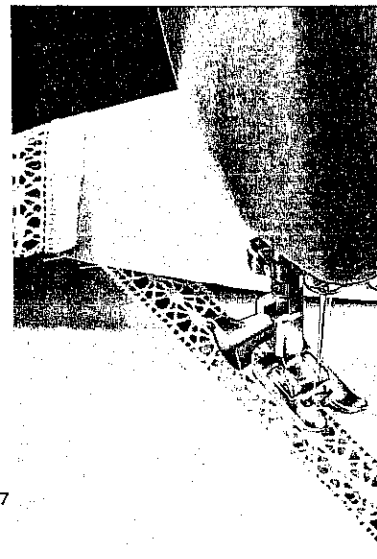
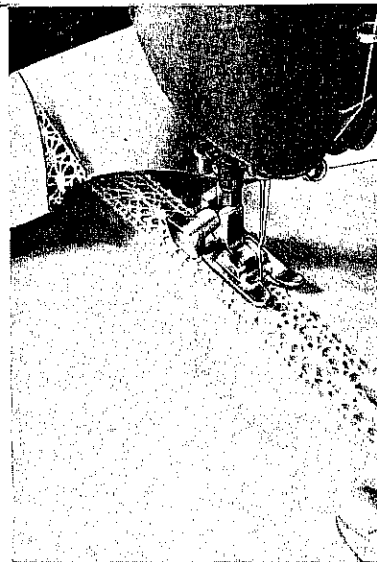

R 7170

38

R 7177

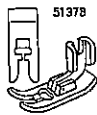

Einsetzen eines Flickens

Einstellung:

Zickzack-Einstellscheibe A=4, Stichlagenhebel B=↓

Steuerungs-Einstellscheibe C=0, Musterlängen-Einstellhebel E=0

Größere Gewebeschäden können Sie schnellstens durch Einsetzen eines Flickens ausbessern. Die nachfolgend beschriebene Methode eignet sich vor allem auch für Trikotstoffe. Schneiden Sie sich je nach Ausmaß der Beschädigung ein genügend großes quadratisches oder rechteckiges Stoffstück zu recht und überdecken Sie damit die defekte Stelle. Bitte auf den Stoffverlauf achten!

Nun beginnen Sie, die Schnittkanten mit breiten Zickzackstichen bei mäßiger Stichlänge zu überstechen.

R 7156

Um die Haltbarkeit zu erhöhen, werden die vier Ecken doppelt übernäht. Anschließend drehen Sie das Nähgut auf die Rückseite und schneiden dicht neben der Naht das beschädigte Stoffstück heraus. Der Flicken ist durch die Zickzackstiche elastisch eingesetzt.

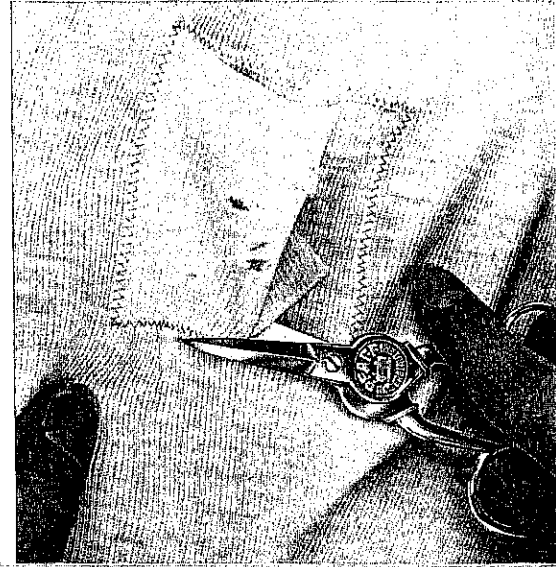

Kordelarbeiten

Einstellung: Zickzack-Einstellscheibe A=2

Stichlagenhebel B=↓

Steuerungs-Einstellscheibe C=0

Musterlängen-Einstellhebel E=0

Zeichnen Sie vorher die gewünschten Motive auf den Stoff. Benutzen Sie einen Baumwollinlaufaden, den Sie in die Rille der Nähfußsohle einlegen und nun mit schmalen Zickzackstichen bei größtmöglicher Stichtichte überstechen. Sie brauchen jetzt nur den Linien der Zeichnung entlang zu nähen und die Einlaufkordel leicht vorzulegen. Es entsteht dann die – auch für andere Arbeitstechniken grundlegende – sogen. Raupennaht. Weitere Effekte erzielen Sie durch Überstechen von mittelstarkem, buntem Pergarn mit andersfarbigem Garn bei einer Stichlänge von 0,1–1 mm.

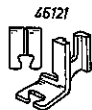
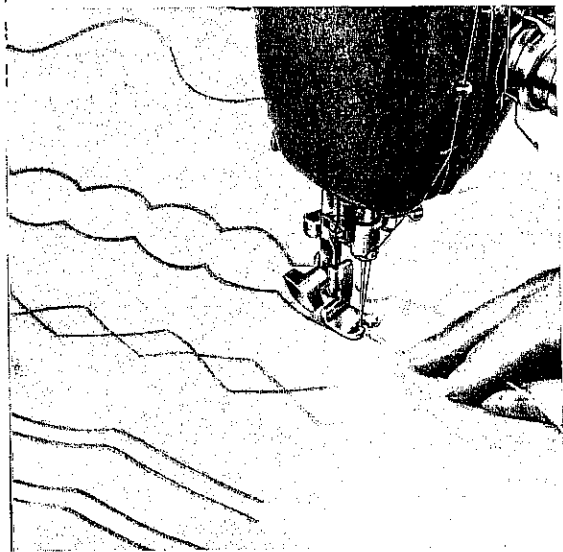

Kräuseln mit Einlaufaden

Einstellung:

Zickzack-Einstellscheibe A=2 bis 2,5

Stichlagenhebel B=↓

Steuerungs-Einstellscheibe C=0

Musterlängen-Einstellhebel E=0

Einlaufaden: Baumwolle (Pergarn)

Wollen Sie eine wirklich haltbare Kräuselung erhalten, so verfahren Sie ähnlich wie bei der Kordelarbeit. Nur liegt die Einlaufkordel nicht auf, sondern unter dem Stoff. Beides wird in der Fußrille geführt. Wählen Sie den Zickzackstich – je nach Stärke des Einlauffadens – nicht so schmal, wie es bei Kordelarbeiten erforderlich ist. Oberfadenspannung etwas loser einstellen.

Nach dem Zickzacknähen läßt sich nun der Stoff beliebig weit über dem Einlaufaden zusammenziehen. Die Kräusel werden gleichmäßig verteilt. Zum Schluß übersteppen Sie die fertige Kräuselung noch mit einfachem Geradstich. Je nach der erforderlichen Beanspruchung können Sie den Einlaufaden in der Kräuselung belassen oder beim Absteppen stückweise herausziehen.

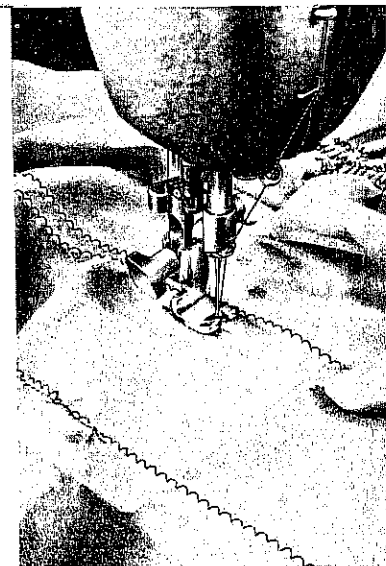

R 7162



Applikationen

Einstellung:

Zickzack-Einstellscheibe A=1,5 bis 2

Stichlagenhebel B=↓

Applikationen sind zeitlos modern und leicht herzustellen.

Zeichnen Sie das Muster von links auf die Stoffrückseite und heften Sie den andersfarbigen Stoff von rechts mit wenigen Stichen auf. Jetzt brauchen Sie nur mit schmalen Zickzackstichen den Linien der Zeichnung entlang zu nähen und schon zeichnen sich auf der Stoffoberseite die Konturen ab.

Anschließend müssen Sie alle überflüssigen Teile des Applikationsstoffes dicht an der Naht sauber ab- bzw. ausschneiden.

Nun überdecken Sie die Schnittkanten mit ganz eng beieinanderliegenden, mittelbreiten Zickzackstichen (Raupennaht). Es empfiehlt sich dabei, einen Baumwollfaden (Perlgarn) mit einlaufen zu lassen, um die plastische Wirkung zu erhöhen (siehe unter Kordelarbeiten, Seite 40). Noch eindrucksvoller wirken viele Applikationsmotive, wenn die Schnittkanten mit einem Automatic-Muster überdeckt werden.

In der Darstellung sind Blume und Blätter mit einem Zierstich der Einstellung:

Zickzack-Einstellscheibe A=0

Stichlagenhebel B=↓

Steuerungs-Einstellscheibe C=4

Drehgriff D=3

Musterlängen-Einstellhebel E=1

und die Stiele mit einem Muster der Einstellung:

Zickzack-Einstellscheibe A=0

Stichlagenhebel B=↓

Steuerungs-Einstellscheibe C=1

Drehgriff D=4

Musterlängen-Einstellhebel E=1

genäht.

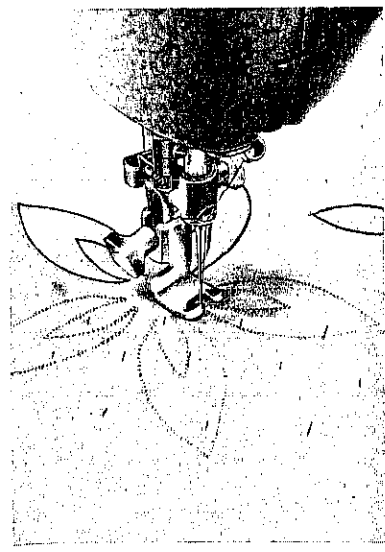

46121



Ausschnittstickerei

Einstellung:

Zickzack-Einstellscheibe A=0 und 2,5, Stichlagenhebel B=↓

Steuerung-Einstellscheibe C=0, Mustertlängen-Einstellhebel E=0

Ausschnittstickerei gibt es in mannigfachen Formen. Sie ähneln der Applikation, lassen sich aber viel leichter herstellen. Als Beispiel mag das einfache Quadrat mit 25 Feldern dienen. Übersteppen Sie zunächst alle vorgezeichneten Linien (möglichst zweimal) mit kurzen Geradstichen. Dann stellen Sie einen mittelbreiten Zickzackstich ein und überdecken alle Geradenähte bei größter Stichtichte mit einer Raupennaht in gitterförmigem Verlauf. Die Umrandung wird zum Schluß genäht. Achten Sie aber darauf, daß alle Raupennahte gleichlang sind, damit die Enden sauber aneinanderstoßen.

R 7166

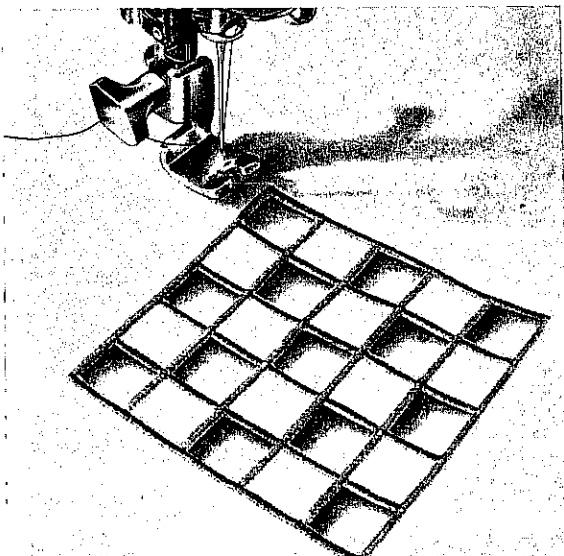
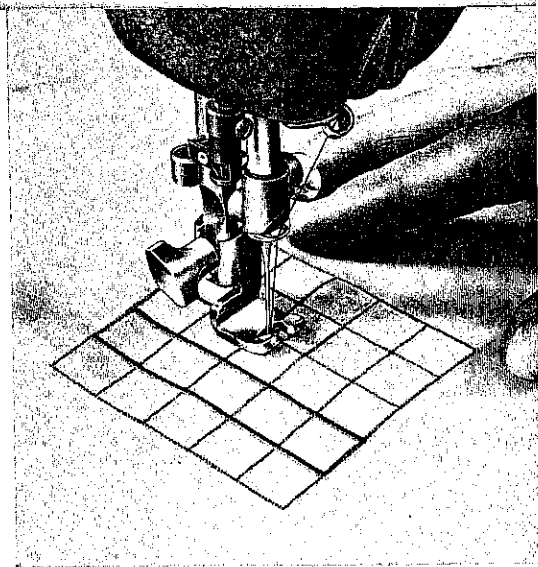

◀ Nach dem Nähen schneiden Sie dann jedes zweite Feld sauber aus, jedoch ohne die Raupen zu verletzen. Die Ausschnittstickerei ist fertig.

Besonders reizvoll wirken auch Blumenmotive oder moderne Ornamente.

R 7179

42

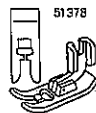
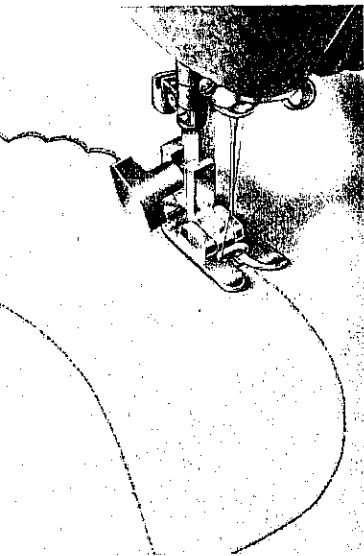

Feston-Stickerei

Einstellung:

Zickzack-Einstellscheibe A=2

Stichlagenhebel B= ←

Steuerungs-Einstellscheibe C=3

Drehgriff D=5

Musterlängen-Einstellhebel E=3

Diese sonst recht schwierige Sticktechnik bewältigt Ihre Automatic in kürzester Zeit. Feston-Bogen lassen sich bei einer Fülle von Verzierarbeiten vorteilhaft anwenden.

Die beiden Fotos zeigen die Herstellung eines Kragens für ein Kinderkleid. Übertragen Sie die Umrisse nach dem Schnitt auf den doppelt

gelegten Stoff. Haben Sie die oben angegebene Einstellung an der Maschine vorgenommen, so brauchen Sie nur noch das Nähgut der Aufzeichnung entlang zu führen. Die Festonbogen entstehen dann völlig automatisch. Doch nicht genug: Sie können sogar die Bogenlänge bestimmen, wenn Sie den Musterlängen-Einstellhebel E entsprechend verstellen (s. Skizze). Am Schluß werden die Festonbogen sauber ausgeschnitten.

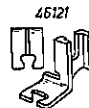

Schwänzelarbeit

Einstellung:

Zickzack-Einstellscheibe A=4

Stichlagenhebel B= ↓

Steuerungs-Einstellscheibe C=0

Musterlängen-Einstellhebel E=0

Auch hier ist eine Vorzeichnung erforderlich. Am besten spannen Sie den zu verzierenden Stoffteil in einen Stickrahmen. Während Sie dann mit größtem Zickzackstich bei engstmöglicher Stichdichte den Zeichnungslinien entlang nähen, müssen Sie in wechselndem Rhythmus – teils langsam, teils schneller – den Stickrahmen abwechselnd nach links und rechts bewegen. Noch dekorativer wirken die Muster, wenn Sie geflammtes Garn, also solches mit wechselnden Schattierungen, verwenden.

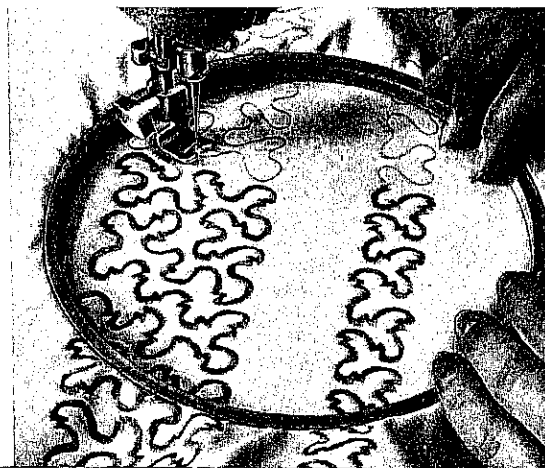

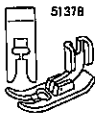

Hohlsaum

Reizvolle Hohlsaumeffekte an Taschentüchern, Blusen, Kleidern usw. ► lassen sich mit einer Schwertnadel des Systems 130 wing erzielen.

Sie ist in jedem Pfaff-Geschäft erhältlich. Vor allem eignen sich Textilien mit festen Fasern wie Batist, Organdy, Georgette usw., weniger dagegen flauschige Stoffe, da sich die Nadeleinstiche wieder schließen. Fadenspannung etwas verstärken! Die Hohlsaum-Spezialnadel besitzt einen etwas stärkeren Kolben. Daher müssen Sie die Nadelbefestigungsschraube weit genug herausdrehen. Die Hohlsaumnadel darf auch nicht mit dem Nadeleinfädler eingefädelt werden.

Einstellung: Zickzack-Einstellscheibe A=2,5, Stichlagenhebel B=▼
Steuerung-Einstellscheibe C=0, Musterlängen-Einstellhebel E=0

Stichlänge 1-1½ mm. Die Arbeitsweise ist denkbar einfach (siehe Skizze!).

- 1 Erste Reihe nähen.
- 2 Nadel bei Rechtsausschlag im Stoff stecken lassen.
- 3 Nähfuß anheben, Nähgut in Pfeilrichtung drehen und Fuß senken.
- 4 Zweite Nahtreihe lt. Skizze nähen. Stoff parallel zur bestehenden Naht so führen, daß die Nadel beim Ausschlag „rechts“ in die Stichlöcher der vorher entstandenen Zickzacknaht einsticht.
- 5 Beim Nähen weiterer Nahtreihen (breiterer Hohlsaum)-Nadel an den Wendepunkten wechselweise links oder rechts im Stoff stehen lassen. Nähgut um die Nadel drehen und in der zuvor beschriebenen Weise weiternähen.

R 7138

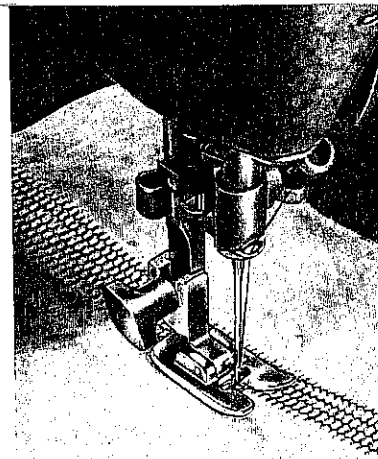
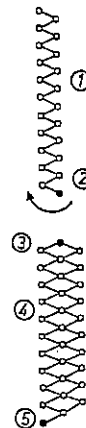

◀ Den einfachen Hohlsaum wenden Sie vorteilhaft bei Stoffen mit Leinen- oder Körperverbindung an. Setzen Sie dazu eine Normalnadel ein.

Ziehen Sie – wie beim Handhohlsaum – vorher eine entsprechende Anzahl Fäden. Beide Seiten sind dann mit mittelbreiten Zickzackstichen spiegelgleich abzunähen. Die Stichlänge wählen Sie je nach gewünschter Bündelung.

Ziehen Sie die Fäden an der Stoffkante und befestigen Sie nur die obere Seite mit Zickzackstichen, so erhalten Sie Fransen – die sogenannte Pikotkante.

R7173

44

R 7140

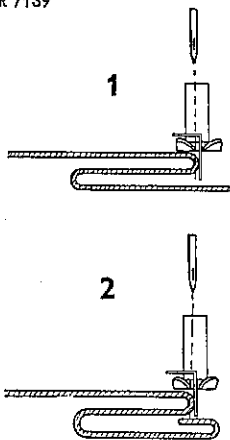

Blindstichnähen

Das Säumen von Kleidern und Röcken von Hand ist eine mühselige Arbeit. Eine wertvolle Hilfe zur maschinellen Verarbeitung bei mittelfesten und stärkeren Stoffen bietet das Pikier- und Staffierplättchen Nr. 46669. Es wird gemeinsam mit dem normalen Zickzackfuß Nr. 51378 so angeschraubt, daß der Führungsteg des Plättchens in den Steppfußschlitz eingreift. Wählen Sie eine dünne Nadel, Stärke 70, und benutzen Sie in der Farbe passende Pikierseide als Obergarn bei leichterer Oberfadenspannung.

Einstellung: Zickzack-Einstellscheibe A=0, Stichlagenhebel B=> Steuerungs-Einstellscheibe C=0, Musterlängen-Einstellhebel E=1 Größte Stichlänge

Verfahren Sie folgendermaßen:

Rechte Stoffseite nach unten. Bei Stoffen mit fester Webekante genügt das einfache Falten (Darstellung 1). Bei Schnittkanten empfiehlt sich

ein zusätzlicher Einschlag (Darstellung 2). Am besten, Sie bügeln die Einschlagkanten oder reihen den Saum. Nähgut gleichmäßig führen, damit die obere Einschlagkante immer am Führungsteg des Plättchens liegt. Einstellscheibe A nun so regulieren, daß die Nadel links genau in den Stoffbruch und rechts in den freien Stoffteil einsticht. Die Naht ist dann auf der Stoffoberseite unsichtbar.

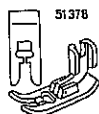

Staffieren mit Automatic

Bei dünnen Stoffen läßt sich der Nadeldurchstich beim Säumen nicht vermeiden. Man säumt deshalb mit Intervallstichen bei Verwendung gleichfarbigen Garnes. Hierzu läßt sich Ihre Automatic gut einsetzen. Falten Sie das Nähgut nach der Abbildung und führen Sie es so unter dem Nähfuß, daß der Umbugg an der rechten Innenkante des Fußes entlangläuft.

Einstellung: Zickzack-Einstellscheibe A=0
Stichlagenhebel B=>, Steuerungs-Einstellscheibe C=1
Drehgriff D=6, Musterlängen-Einstellhebel E=1
Stichlänge 1 mm.

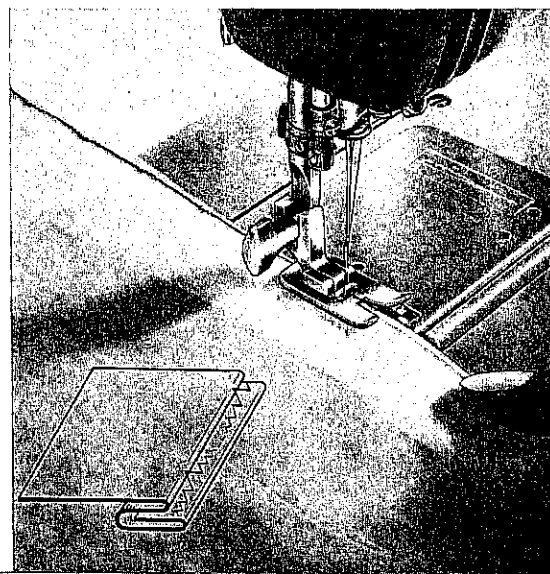

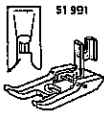

51 991

Nähen von Knopflöchern

Knopflöcher lassen sich exakt und schnell durch Bedienung eines einzigen Hebels (Tasthebel **F**) nähen.

Befestigen Sie zunächst den Knopflochfuß Nr. 91-054 300-21 an der Maschine, stellen Sie dann den Schieber des Lineals auf die gewünschte Knopflochlänge ein. Als Strichmarke dient die rechte Schieberkante. Das Knopfloch hat die richtige Länge, wenn der Anfang der zuerst zu nähernden Nahtraupe an der roten Schiebermarkierung (siehe Pfeil!) angelangt ist.

Grundeinstellung: Zickzack-Einstellscheibe **A**=1,5, Stichlagenhebel **B**= ◀ Stichlänge etwa auf 0,2 mm einregulieren. (Stick- und Stopfgarn Nr. 50.)

Einlauffaden: Baumwolle (Perlgarn), die sich leicht in die kleine Bohrung des Knopflochfußes einziehen lassen muß.

Bitte beachten Sie den Vorteil, daß auch dann, wenn das Knopfloch zu Ende genäht ist und nur noch einige Heftstiche auszuführen sind, an der Grundeinstellung nichts geändert werden muß. Die Heftstiche entstehen, wenn Sie den Tasthebel **F** einfach nach oben drücken.

Auch den Universalnäfuß Nr. 51991 können Sie für das Nähen von Knopflöchern verwenden.

Um die Nahtraupen plastischer zu gestalten, verwenden Sie einen Baumwoll-Einlauffaden, den Sie durch die kleine Bohrung der linken Fußsohle fädeln müssen.

Bevor Sie mit dem Knopflochnähen beginnen, fertigen Sie eine Probenacht, um dabei die richtige Stichdichte zu regulieren. Sollen Knopflöcher in dünne oder weiche Stoffe genäht werden, so legen Sie vorteilhaft Seidenpapier unter. Bei Trikot oder Strickware verwenden Sie ein Stück Hemdentuch als Einlage, um die Haltbarkeit zu erhöhen.

R 8145

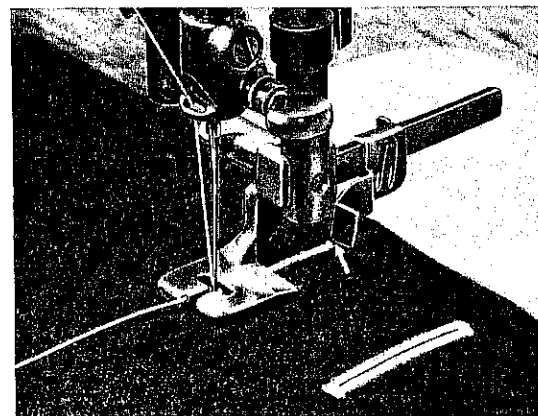
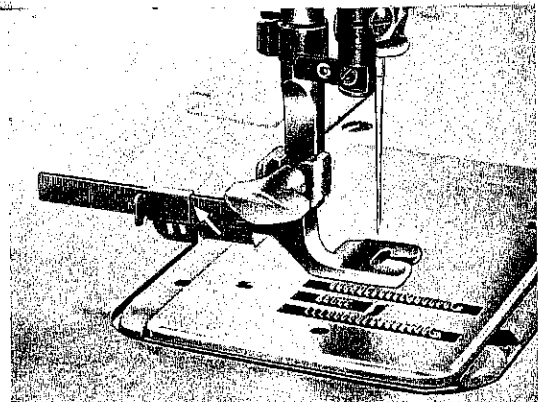

R 8042

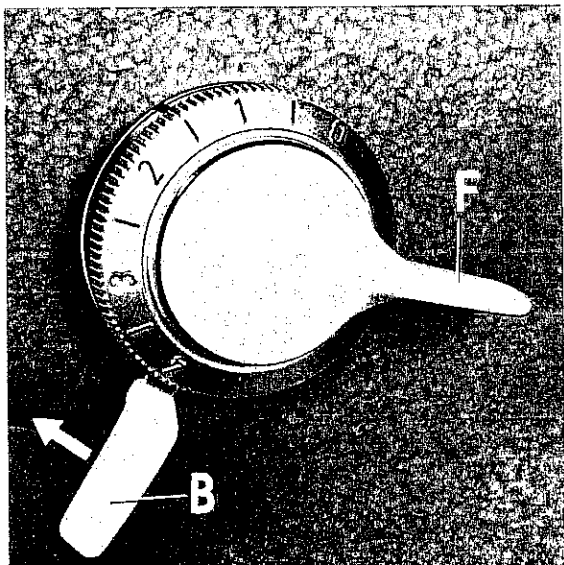

R 7994

46

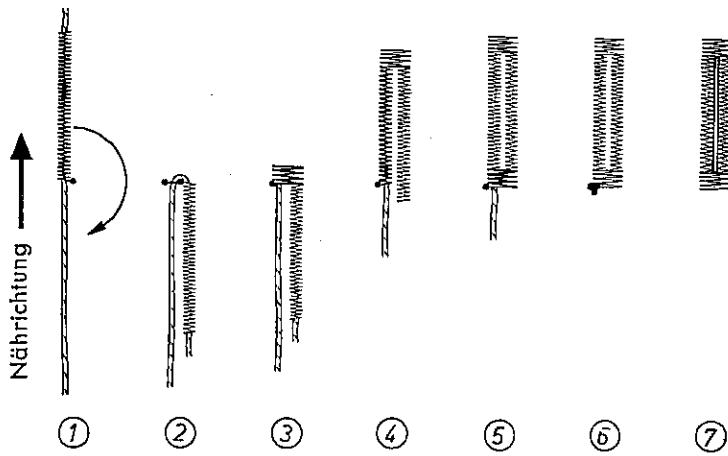

Anleitung zum Knopflochnähen

- 1 Nähen der ersten Knopflochraupe durch Überstechen des Einlauffadens. Sobald der Raupen-Anfang am roten Linealschieber angelangt ist, stimmt die Knopflochlänge. Nadel rechts der Raupe im Stoff stecken lassen.
- 2 Knopflochfuß etwas anheben. Nähgut um 180° rechtsherum drehen. Nadel als Drehpunkt verwenden. Fuß wieder senken. Einen Nähstich nach links ausführen. Freies Einlauffadenende straff ziehen und parallel zur genähten Raupe legen.
- 3 Tasthebel **F** niederdrücken. 4-6 Riegelstiche nähen. Stoff dabei etwas einhalten, damit der Riegel nicht zu lang wird.

- 4 Tasthebel **F** loslassen. Einlauffadenende der ersten Raupe direkt hinter der Naht abschneiden. Zweite Knopflochraupe nähen bis 1 mm vor Schluß.
- 5 Tasthebel **F** niederdrücken. Schlußriegel nähen. Stoff dabei einhalten.
- 6 Wenn beide Raupenenden überdeckt sind, Tasthebel **F** anheben und 3 bis 4 Heftstiche nähen.
- 7 Näh- und Einlauffaden abschneiden. Mit dem im Zubehör befindlichen Pfeiltrenner das Knopfloch zwischen den Raupen aufschneiden.
Bitte vorsichtig, damit keine Riegelnaht verletzt wird.

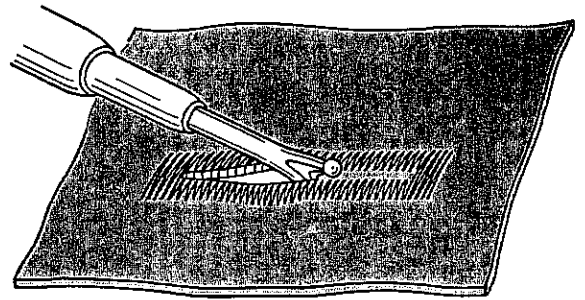

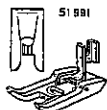

Annähen von Knöpfen

Versenken Sie den Transporteur.

Einstellung: Zickzack-Einstellscheibe A=0, Stichlagenhebel B= ←

Bitte keine Angst vor dem Annähen von Knöpfen oder Ringen mit der Nähmaschine. Weder bricht die Nadel ab, noch geht die Naht auf. Letztes ist nur bei Konfektionsware möglich, wenn der Automat mit Kettenstich näht. Einen einzelnen Knopf anzunähen lohnt sich freilich nicht. Wohl aber, wenn Knopfleisten für Kissen- oder Deckenbezüge, alle Knöpfe an einem Kleid oder Hemd und Ringe an Vorhängen usw. anzunähen sind. Wie schnell und leicht erledigt das Ihre Universal-Nähmaschine. Setzen Sie dazu den Universalnähfuß (Sohle aus Plexiglas) Nr. 51991 ein.

Wenn Sie auch Haken und Ösen annähen wollen, steht Ihnen ein besonderer Knopfannähfuß Nr. 46120 zur Verfügung, den Sie bei Ihrem Pfaffhändler erwerben können.

Legen Sie nun den Knopf an der Annähstelle so unter den Fuß, daß die linke Knopfbohrung mit der Nadel übereinstimmt. Lassen Sie zur Kontrolle die Nadel einstechen und machen Sie 1-2 Hefstiche. Nadel wieder hochstellen! Drehen Sie jetzt die Zickzack-Einstellscheibe **A** so weit nach rechts (etwa auf „3“), bis die Nadel bei ihrem rechten Einstich genau mit der rechten Knopfbohrung übereinstimmt. Nun setzen Sie die Maschine in Bewegung und nähen so viele Zickzackstiche, bis Sie überzeugt sind, daß der Knopf festsitzt. Zum Schluß heben Sie den Tasthebel **F** (siehe Seite 46) an und nähen 2-3 Hefstiche.

Bei Vierlochknöpfen müssen Sie nach dem Übernähen des ersten Lochpaares den Fuß etwas anheben und den Knopf samt Nähgut entsprechend verschieben, damit auch die zweite Lochreihe überstochen werden kann.

Beim Annähen von Haken, Ösen und Ringen verfahren Sie sinngemäß.

R 7160

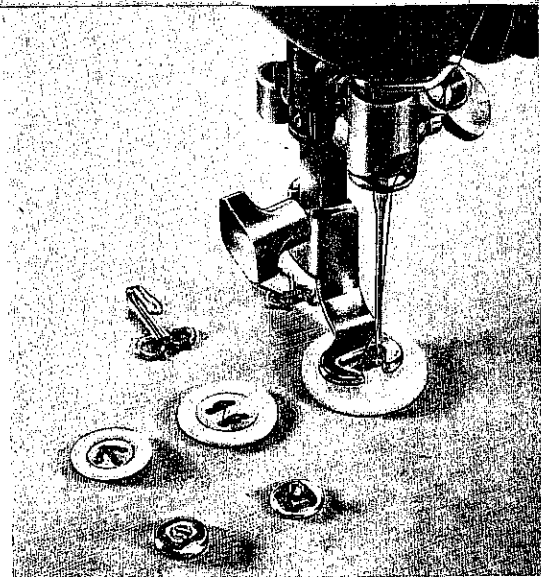

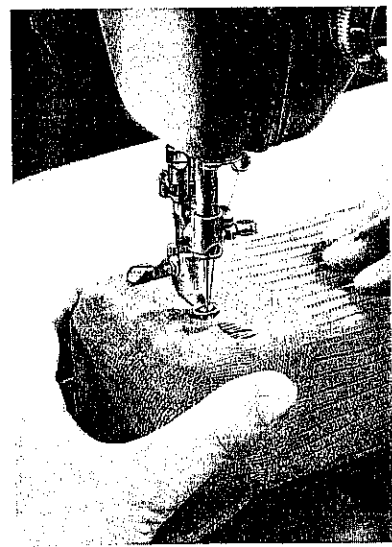

DR 150



Stopfarbeiten

Einstellung: Zickzack-Einstellscheibe A=0, Stichlagenhebel B= ↕

Sie versenken den Transporteur und führen das Stopfen in Freihandführung ohne Rahmen aus, denn Ihre Maschine hat einen Vibrator (siehe Seite 24). Es empfiehlt sich, zum Stopfen eine dünne Nadel, Stärke 70, zu verwenden.

◀ Röhrenförmiges Stopfgut wie Ärmel, Hosenbeine oder auch Strümpfe usw. läßt sich auf dem freien Unterarm tadellos ausbessern. Spannen Sie die Fäden zunächst in Armrichtung, um diese dann in Nährichtung zu überdecken.

Dünne Stellen sollten Sie rechtzeitig mit kurzen Stichen in Längs- und Querrichtung bei größerer Nähgeschwindigkeit überstopfen. ▼

Kleine und mittlere Löcher schneiden Sie zuvor faden-gerade aus. Dann spannen Sie zunächst über den Aus-schnitt bei raschlaufender Maschine Fäden in einer Rich-tung, drehen das Stopfgut im rechten Winkel und über-decken das Ganze gleichmäßig mit kleinen Stopfstichen. Achten Sie darauf, daß die Fäden im nicht beschädigten Stoffteil genügend verankert sind. ▶

Winkelhaken und Risse lassen sich am besten mit dichten Stopfstichen in Längs- und Querrichtung wieder schließen.

DR 089

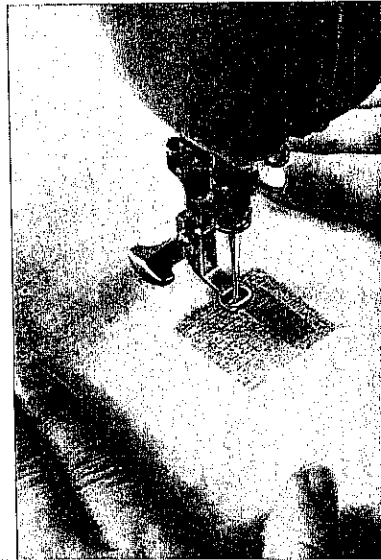

DR 087

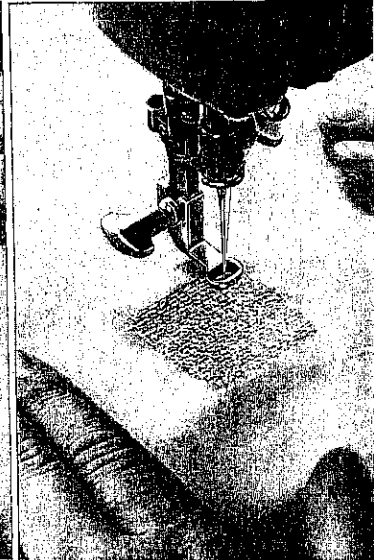



Wollstopfarbeiten

Einstellung:
Zickzack-Einstellscheibe A=2, Stichlagenhebel B=↓

Sie versenken den Transporteur und führen das Stopfen in Freihandführung ohne Rahmen aus, denn Ihre Maschine hat einen Vibrator (siehe Seite 24). Zum Stopfen wollener Socken, Pullover o. ä. mit dem idealen Freiarm wird Beilaufwolle in der Farbe des Stoffgutes verwendet. Die Beilaufwolle läßt man durch das kleine Loch des Fußes laufen, heftet sie jeweils im nicht beschädigten Teil des Stoffgutes auf und überspannt damit die schadhafte Stelle in Armrichtung. Die Wollfäden werden dann in Querrichtung mit Zickzackstichen überstopft.

Stopfen ohne Fuß

Wollen Sie Ihre Maschine zum Stopfen ohne Fuß vorbereiten, so sind folgende Handgriffe erforderlich:

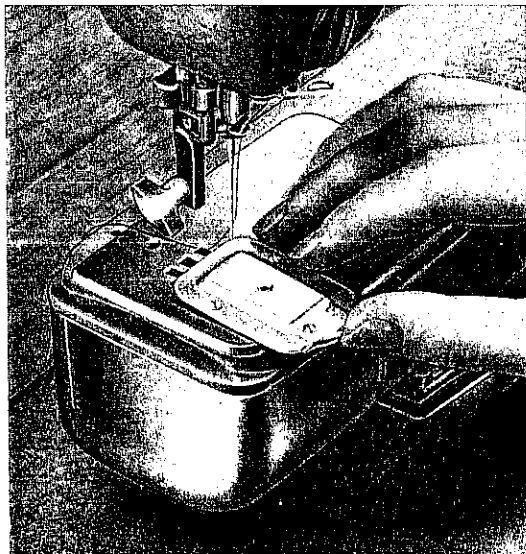

Schrauben Sie den Fuß ab und versenken Sie den Transporteur. Anschließend ist die Überdeck-Stopfplatte Nr. 60407 mit Rundloch aufzusetzen, die die Freihandführung erleichtert und die Spannung des in den Ring eingespannten Stoffes erhöht. Die Stopfplatte ist so von vorn aufzuschieben, daß ihre Federzunge in den Ausschnitt der Stichplattenkante eingreift. Zum Schluß wird die Stopfarbeit in den Stopf-ring eingespannt.

Einstellung: Zickzack-Einstellscheibe A=0, Stichlagenhebel B=↓

Diese Methode wenden Sie besonders dann an, wenn kleinere Schäden in sehr feinen Geweben (z. B. Perlon und Nylon) ausgebessert werden sollen.

R 6121

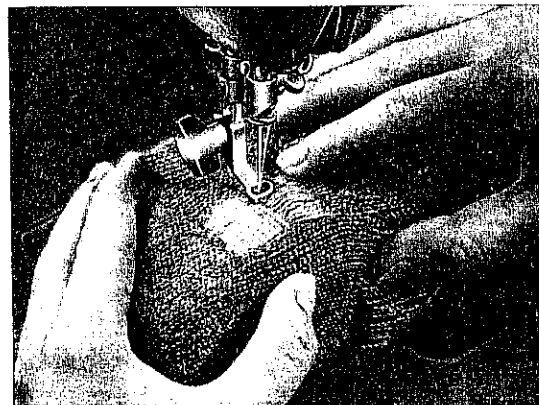
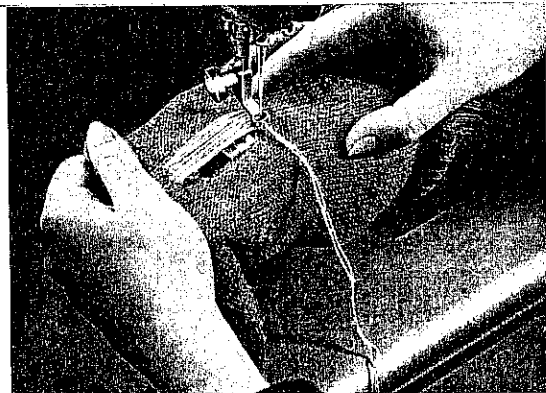

R 6122

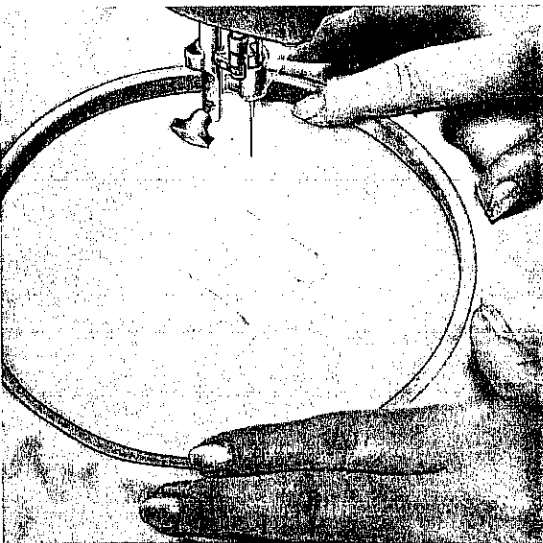

Sticken von Monogrammen

Einstellung: Zickzack-Einstellscheibe A=3 bis 4, Stichlagenhebel B= ↓

- ◀ Das Sticken von Monogrammen ohne Nähfuß eignet sich besonders für Schreibschriften. Es setzt zwar etwas Übung voraus, bereitet aber sehr viel Freude, sobald Sie sich an die gleichmäßige Führung des straff in den Rahmen einzuspinnenden Stickgutes gewöhnt haben. Der Transporteur ist zu versenken und der Lüfterhebel in die unterste Stellung zu bringen. Zuerst muß die Nadel am Anfang der Vorzeichnung eingestochen und der Unterfaden durch den Stoff hochgezogen werden. (Fadenenden festhalten.) Dann setzen Sie die Maschine in Bewegung und führen das Stickgut langsam und gleichmäßig den Zeichnungslinien entlang, so, als wollten Sie schreiben. Um das Monogramm plastischer zu gestalten, können Sie es doppelt übersticken. Die Stiche müssen ganz dicht beieinander liegen.

46121



Nähen von Monogrammen

Einstellung:

Zickzack-Einstellscheibe A=2,5; Stichlagenhebel B= ↓

(Gegen Sonderbestellung gibt es auch einen Monogrammfuß Nr. 43737.)

Besonders für Blockschrift arbeiten Sie hier mit eingeschaltetem Transporteur und kleinstmöglicher Stichlänge. Achten Sie bitte auf einwandfreie Stoßstellen bei den Längs- und Querrauten. Zur plastischen Gestaltung können Sie auch einen Baumwoll-Einlauffaden (Perlgarn) mitlaufen lassen. ▶

53 670



Der Vibrator (siehe Seite 24) erlaubt es Ihnen, bei versenktem Transporteur mit dem Stopffuß in Freihandführung neben der Blockschrift auch Schreibschrift auszuführen.

Ihre Pfaff-Vertretung führt Ihnen gern den Monogramm- und Zierstich-Apparat Pfaff „Ornamentograph“ vor. Sie werden begeistert sein und seine vielfache Einsatzmöglichkeit schätzen lernen.

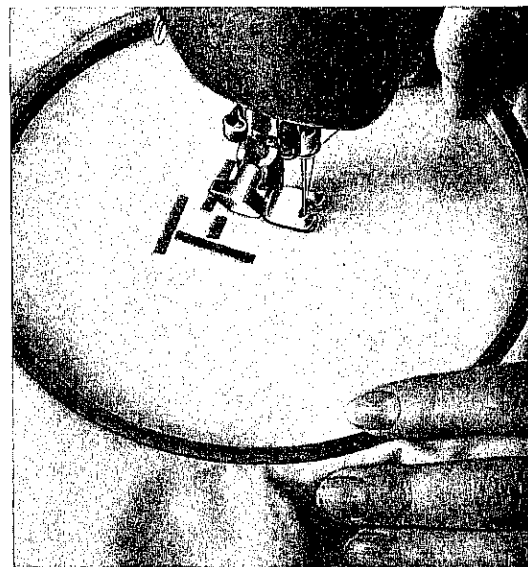

Nähen von Biesen

Zur Herstellung von Biesennähten steht für die Pfaff Automatic ein kompletter Apparatesatz Nr. 50117 gegen Sonderberechnung zur Verfügung.

Der normale Teilesatz umfaßt:

4 Biesennadelhalter mit den Nadelabständen 1,8; 2,0; 2,4 und 2,8 mm, 3 Biesenfüße, 2 Kordelführungsplättchen, 1 Biesenplättchen mit Sporn, 1 Brief Nadeln System 130 B und 1 Schraubenzieher. Auf Wunsch sind noch weitere Teile für stärkere Biesen lieferbar.

Die Umstellung zum Biesennähen ist durch den auswechselbaren Nadelhalter von jeder Näherin auch nachträglich leicht selbst vorzunehmen.

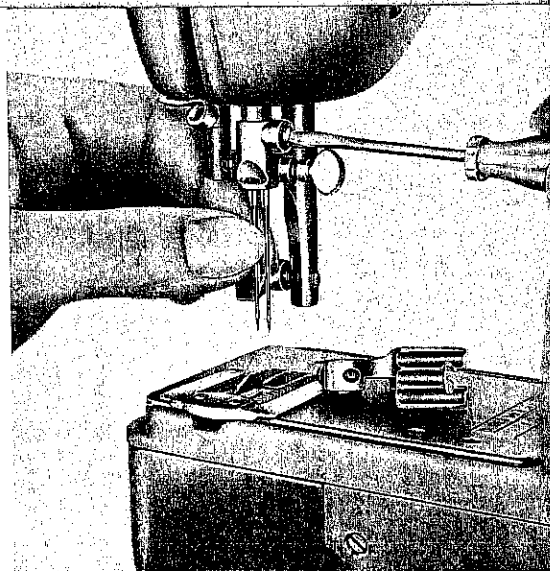

R 7370

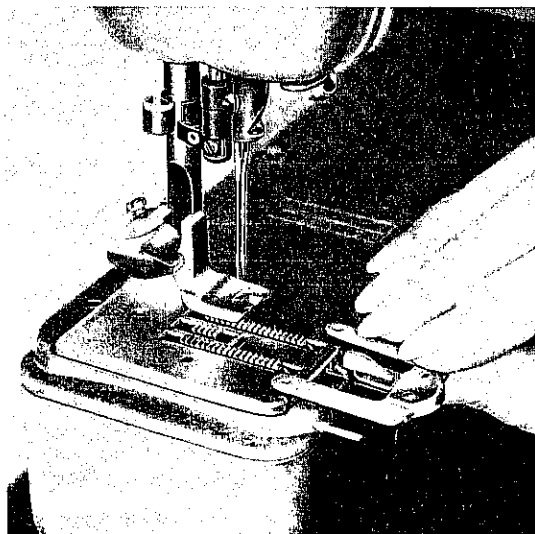

R 7373

Zum Auswechseln der Nadelhalter

stellen Sie die Nadel mit der Stopmatic nach oben. Nach dem Lösen der kleinen Befestigungsschraube läßt sich der eingesetzte Nadelhalter nach unten abziehen und der gewünschte Biesen-Nadelhalter von unten her aufschieben. Befestigungsschraube wieder festziehen! Die große Nadelhalteschraube muß stets nach rechts zeigen. Richten Sie sich beim Aufsetzen des Biesenplättchens nach der Anleitung über das Befestigen der Überdeck-Stopfplatte (Seite 50).

Verwenden Sie zu den Biesennadelhaltern für 1,8 und 2,0 mm Nadelabstand nur Rundkolbennadeln System 130 B, zu den Biesennadelhaltern für 2,4 und 2,8 mm Nadelabstand nur Flachkolbennadeln System 130 R.

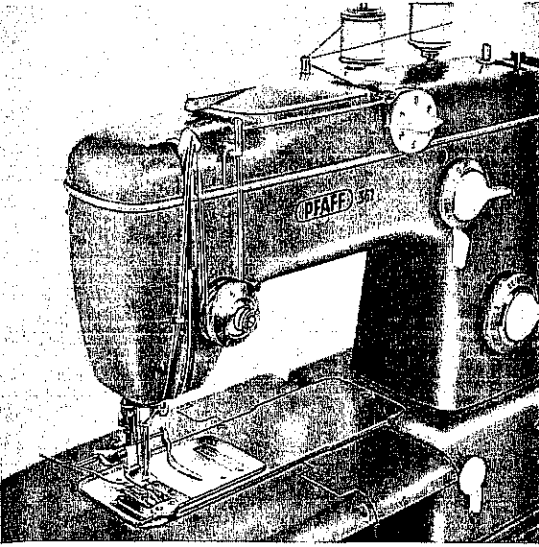

Zum Biesennähen ist die Unterfadenspannung etwas zu verstärken.

Um die gute Form der Biese auch nach dem Waschen und Bügeln zu erhalten, empfiehlt es sich, beim Biesennähen eine der gewünschten Biesenstärke entsprechende Kordel mit einlaufen zu lassen. Zwei der drei mitgelieferten Biesenplättchen sind daher mit einer Kordelführung versehen.

Einstellung: Zickzack-Einstellscheibe A=0, Stichlagenhebel B=↓
Steuerungs-Einstellscheibe C=0, Musterlängen-Einstellhebel E=0
(Die Fäden werden in die beiden Nadeln mit der Hand eingefädelt.)

Weitere Hinweise zum Biesennähen

Der Biesenfuß Nr. 41 319 wird für normale Biesen in mittelschwerem Material zusammen mit dem Biesenplättchen Nr. 41 842 benutzt.

Für stärkere Biesen ist der Fuß Nr. 41 318 in Verbindung mit dem Biesenplättchen Nr. 105 996 zu verwenden.

Der Fuß Nr. 41 641 dient zum Nähen schmaler Biesen in dünnem Material. Am besten wählt man hierzu auch das Biesenplättchen Nr. 60 417. Ganz schmale Haarbiesen werden ebenfalls mit dem Fuß Nr. 41 641, aber ohne Verwendung eines Biesenplättchens genäht. Das Biesenplättchen Nr. 60 413 mit hohem Sporn dient vorwiegend zum Nähen von Biesen in dicken, filzartigen Stoff. Höhe und Breite einer Biese sind in erster Linie von dem Abstand der beiden Biesennadeln, der Stärke der einzunähenden Kordel und der Höhe des Sporns am Biesenplättchen abhängig. Aber auch die Fadenspannungen haben einen gewissen Einfluß. Um das Nähen von Biesen mit gleichem Abstand zu erleichtern, benutzt man zweckmäßig das an jedem Biesenfuß zu befestigende, verstellbare Führungslinial. Bei Biesen mit geringem Abstand läßt man die zuvor genähte Biese in einer der Fußrillen laufen. Dadurch entsteht eine genaue Parallelführung.

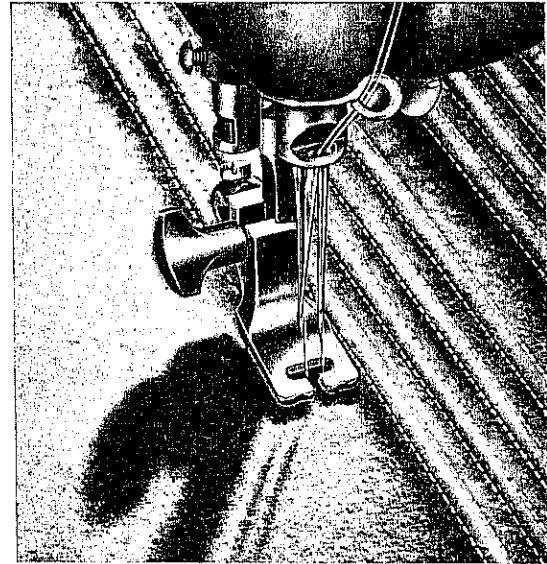

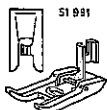

Zweinadel-Ziersticharbeiten

Die auf der Wählscheiben-Rückseite aufgezeichneten schwarzen Mittelmuster für halbe Stichbreite lassen sich ohne Umstellung der Maschine auch mit zwei Nadeln nähen, sofern der Nadelabstand 2,0 mm nicht übersteigt. Für alle übrigen Muster ist zum Zweinadelnähen eine kleine Umstellung der Maschine auf 6 mm Zickzackbreite erforderlich, die die nächstgelegene Pfaff-Vertretung gerne vornimmt. Stichplatte, Transporteur und Nähfuß werden dann ausgewechselt.

(Nadelhalter ebenfalls gegen Sonderberechnung!)

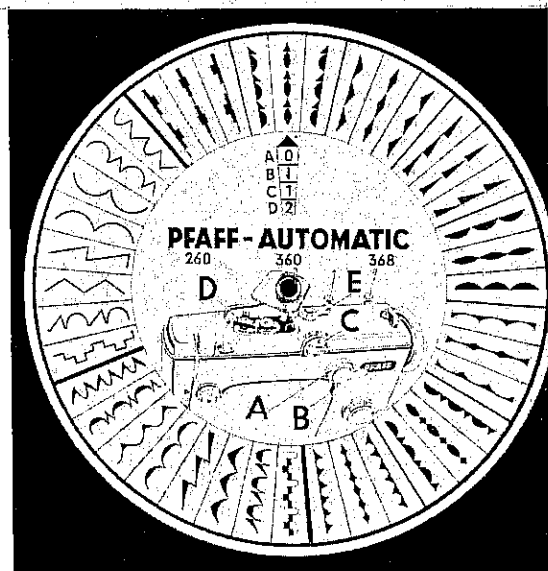

R 8048

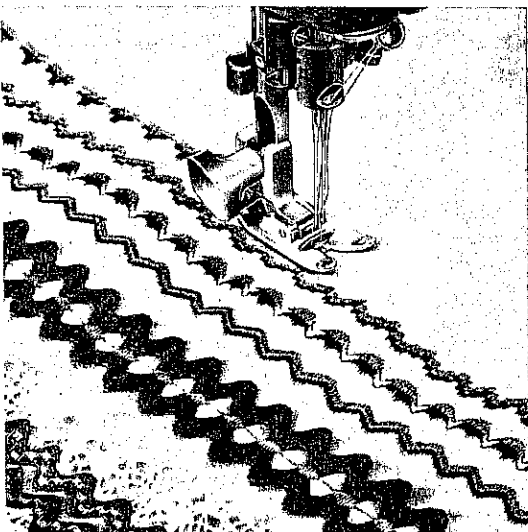

R 7178

◀ Zweinadel-Muster wirken sehr dekorativ, wenn Sie kontrastfarbene oder farbschattierte Garne verwenden.

Die Ausnutzungsmöglichkeit Ihrer Pfaff-Automatic ist praktisch unbegrenzt. Durch Übernähen von farbigen Bändern, Unterlegen von bunten Perlgarnen, Aufnähen von Spitzen oder Zackenlitze mit passenden Automatic-Mustern sowie durch Zusammenstellung der verschiedensten Musterkombinationen wird sie jeder Verzierarbeit gerecht und regt Ihre schöpferische Phantasie stets von neuem an. Als geradezu ideal erweist sich hierzu der Kombinationsfuß Nr. 51366, der gegen Sonderberechnung erhältlich ist.

◀ Dreinadel-Zierstiche

sind nur möglich, wenn Sie sich den Teilesatz für 6 mm Übersicht einbauen lassen. Dadurch wird die Leistungsfähigkeit Ihrer Automatic weiter erhöht. Außerdem empfiehlt es sich, einen zusätzlichen Garnrollenträger Nr. 53137 zu verwenden, der sich nachträglich, wie die Abbildung zeigt, leicht aufsetzen läßt. Der Einfädelverlauf des dritten Fadens ist so, daß er bis zur Nadel mit dem zweiten Faden zusammen geführt wird. Die Mustermöglichkeit bei drei Nadeln entspricht der aller zu nähernden Zweinadel-Muster ohne Umbau.

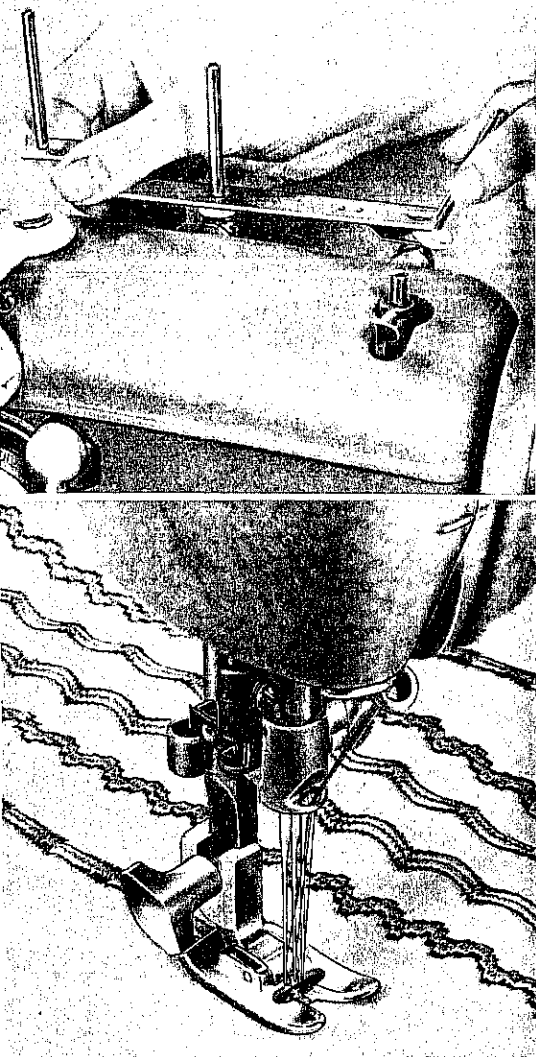

R 7176

55

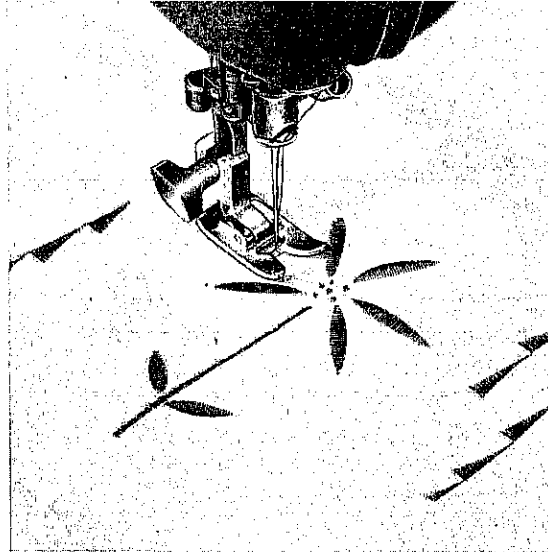

Automatic-Stickereien ▲

lassen sich spielend leicht durch Zusammensetzen einzelner Muster zu einem bestimmten Motiv vornehmen. Auf diese Weise können Sie auch mit Ihrer Maschine die sonst viel Übung erfordernde Plattsticktechnik beherrschen. Dieser kurze Hinweis mag genügen, um Ihre Freude am Selbstgestalten zu erhöhen. Sie werden immer wieder feststellen, daß die Pfaff-Automatic hierzu ungeahnte Möglichkeiten bereit hält.

Der querstehende Garnrollenträger

Damit sich der Oberfaden auch bei Verwendung von Papprollen immer störungsfrei abwickeln kann, benützen Sie am besten den querstehenden Garnrollenträger Nr. 53241 (Extrabestellung gegen Sonderberechnung). Seine Handhabung zeigt die nebenstehende Abbildung.

Streifen Sie zuerst das Federblech 1 (Nr. 53242) so über den Garnrollenstift der Maschine, daß der gewinkelte Schenkel gegen Sie gerichtet ist. Sobald Sie die beiden Schenkel des Federbleches 1 fest zusammendrücken, können Sie den Bügel 2 mit der aufgesteckten Garnrolle in den Schlitz des Federbleches einschieben und beides je nach Art der verwendeten Garnrolle in der Höhe und Tiefe beliebig verstellen. Lassen Sie das Federblech los, wird der Garnrollenbügel festgeklemmt. Nun brauchen Sie nur noch das Fadenende durch die Bohrung 3 des Bügels zu leiten und die Maschine nach der vorgeschriebenen Weise einfädeln.

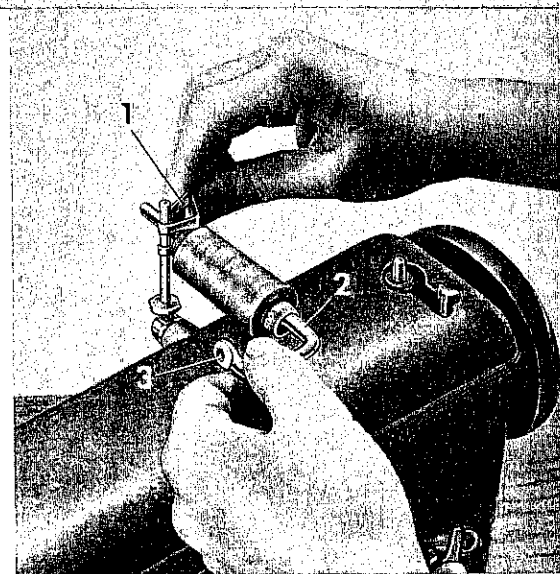

R 6533

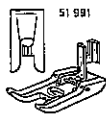

Der Universalnähfuß (Sohle aus Plexiglas)

Der Universalnähfuß Nr. 51991 wird wie auf Seite 24 beschrieben angesetzt.

Die Durchsichtigkeit der Sohle erlaubt die Anwendung für verschiedene Näharbeiten, bei denen es wichtig ist, den Nadeleinstich genau zu beobachten.

In vorstehenden Abschnitten ist angegeben, für welche Arbeiten sich der Universalnähfuß besonders eignet.

Nähfüße und Apparate, die Sie bei dem Zubehör Ihrer Maschine nicht vorfinden, können Sie bei Ihrem Pfaff-Händler erwerben.

PFAFF®

Nr. 20095 Schn. 0164
